

BG

Упътване за употреба

ПЕРАЛНА МАШИНА

Наръчник за употреба

SNF-1054 - SNF-1254

SNAIGÉ

ГЛАВА-1: ПРЕДИ ПЪРВА УПОТРЕБА НА УРЕДА

- Правилна употреба.....6-7
- Обща информация - предупреждения.....8-9-10-11
- За Вашата безопасност12-13-14-15-16-17
- Опаковка и околна среда18
- Как да спестите19

ГЛАВА-2: ПРЕГЛЕД НА ВАШИЯ УРЕД

- Общ изглед20-21
- Спецификации22

ГЛАВА-3: ИНСТАЛИРАНЕ

- Махане на транспортните болтове23
- Настройване на регулируемите крачета.....25-26-27
- Свързване към електричеството28
- Свързване на входящия маркуч за водата29-30
- Свързване на изх. маркуч за мръсната вода31

ГЛАВА-4: ПРЕДСТАВЯНЕ НА КОНТРОЛНИЯ ПАНЕЛ ... 32

- Чекмежде за праха за пране33-34
- Копче на програматора35
- Електронен дисплей36-37

ГЛАВА-5:	ПРЕДВАРИТЕЛНА ПОДГОТОВКА ЗА ПРАНЕ	
•	Разделяне на прането	38-39
•	Слагане на прането в пералнята	40
•	Слагане на праха за пране	41
•	Работа с пералнята.....	42-43-44
•	Спомагателни функции	45-46-47-48-49-50-51-52
•	Заклучване - защита деца	53
•	Отменяне на програма.....	54
•	Приключване на програма.....	55
ГЛАВА-6:	ТАБЛИЦА С ПРОГРАМИТЕ	56-57-58-59-60-61-62-63
ГЛАВА-7:	ПОЧИСТВАНЕ И ПОДДРЪЖКА НА ВАШАТА МАШИНА	
•	Предупреждение	64
•	Филтър за входящата вода	65
•	Филтър на помпата	66-67
•	Чекмедже за праха за пране	68
ГЛАВА-8:	СПИРАНЕ НА ИЗПОМПВАНЕТО / ТЯЛО / БАРАБАН	
ГЛАВА-9:	ОТСТРАНЯВАНЕ НА ПРОБЛЕМИ	70-71-72-73-74
ГЛАВА-10:	АВТОМАТИЧНИ СИГНАЛИ ЗА ГРЕШКИ И ОТСТРАНЯВАНЕ .	75
ГЛАВА-11:	ПРАКТИЧЕСКА ИНФОРМАЦИЯ	76-77-78-79
•	Как да разбераме енергийния етикет и енергоспестяване	80-81
•	Изхвърляне на вашата стара перална машина	82

• **Задължително прочетете този наръчник**

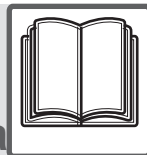

• **Вашата машина е предназначена само за домашна употреба. Всяка друга употреба ще предизвика отпадане на гаранцията.**

- Дръжте домашните любимци далеч от машината.
- Моля проверете опаковката на пералнята преди инсталиране и външните повърхности. Не работете с повредена машина или с така с нарушена опаковка.
- Обърнете се към упълномощения сервиз за инсталирането на машината ви. Всякаква външна намеса по машината ви с изкл. на упълномощения сервиз води до отпадане на гаранцията.
- Уредът не е предназначен за употреба от лица (вкл. деца) с намалени физически, сензорни или умствени способности или с липса на опит и познания, освен ако те не са под надзора или инструкциите (относно употребата на уреда) на лице отговорно за тяхната безопасност. Трябва да се надзирават децата, за да се уверите, че не си играят с уреда.

- Използвайте вашата машина само за пране, посочено като подходящо за пране от производителя.

- **Преди да работите с пералнята махнете 4те транспортни болта и гумените предмети за дистанция от гърба на машината. Ако болтовете не се махнат, това ще предизвика много силни вибрации, шум и повреда на уреда и води до отпадане на гаранцията.**

- Гаранцията на вашата машина не покрива повреди причинени от каквито и да е външни фактори (насекоми, пестициди, огън и т.н.)

- Моля не изхвърляйте този потребителски наръчник запазете го за бъдещи справки. Вие или някой друг може да нуждае от него в бъдеще.

Забележка: Спецификациите на машината може да варират в зависимост от закупения продукт.

- Необходимата температура на околната среда за идеалната работа на вашата машина е 15-25°C
- Замръзналите маркучи могат да се скъсат и експлоадират. В региони, където температурата е под 0°C, температурата на околната среда може да застраши безопасната работа на ел. платка.
- Моля уверете се, че дрехите, които поставяте във вашата пералня не съдържат в джобовете никакви чужди предмети и субстанции (пирони, игли, монети, запалки, кибрит, щипки и др.) . Тези предмети и субстанции могат да повредят вашата машина.
- Преди да започнете да използвате вашата машина може да се обадите на най-близкия упълномощен сервиз и да поискате помощ по отношение на инсталация и използване на вашата машина.

• Препоръчва се да направите първото изпиране на програма за памук на 90°C и без пране като сложите 1/2 скала прах за пране във второто отделение на чекмеджето за прах за пране.

- Тъй като прахът за пране и омекотителят, изложени дълго време на въздух, могат да оставят наслоявания, слагайте вашия прах за пране и омекотител преди началото на всяко пране.
- Препоръчва се да изключвате вашата машина от контакта и да затворите крана за входящата вода ако няма да използвате машината си дълго време. Също така оставянето отворен люка на пералнята ще преотврати формирането на лоши миризми от влага.
- Може да има останала вода във вашата машина след процедурите по тестване от Контрол на Качеството в завода. Това не е повреда по вашата машина.
- Помнете, че опаковъчните материали във вашата машина могат да бъдат опасни за децата. Дръжте опаковъчните материали на място, където децата не могат да достигнат или се освободете от тези материали по подходящ начин.
- Дръжте малките части, които ще откриете във торбичката със документите далеч от достъпа на деца и бебета.
- Използвайте препране само на много мръсно пране.

- Никога не отваряйте чекмеджето за праха за пране, когато уреда работи.



- В случай на каквато и да е повреда Изключете уреда от контакта първо и затворете крана за водата. Не се опитвайте да поправите вие уреда, винаги се обръщайте към упълномощения сервиз.

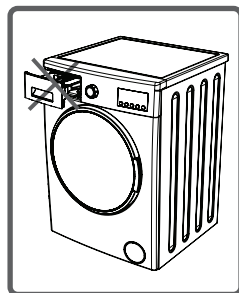

- Количеството пране, което слагате във вашата перална машина не трябва да надхвърля максималното обозначено количество.

- Никога не насилвайте да отворите вратата когато пералнята работи.

- Изпирането на брашнени дрехи във вашата пералня може да я повреди. Не перете брашнени дрехи във вашата машина.

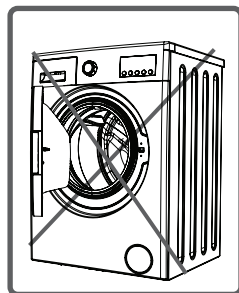

- Моля спазвайте предписанията на производителите на перилни препарати и на дрехите относно употребата на препарати или подобни продукти във вашата машина.
- Разположете вашата пералня на място, където вратата и може свободно да се отваря. (Не слагайте машината на места, където вратата не може да се отваря докрай.)
- Разпагайте машината си на места, където тя може да се вентилира напълно и може да има постоянна циркулация на въздух.

Трябва да прочетете тези предупреждения. Така ще можете да защитите себе си и тези които обичате от рискове за живота и здравето



ОПАСНОСТ ОТ ИЗГАРЯНЕ!



Не докосвайте маркуча и водата по време на изпомпване, тъй като уреда може да достигне високи температури по време на работа.

ОПАСНОСТ ЗА ЖИВОТА ПОРАДИ ЕЛ. ТОК!

- Не използвайте разклонители или удължител.
- Не включвайте машината в повредени контакти.
- Никога не издърпвайте хващайки кабела - винаги хващайте щепсела, когато изключвате от контакта.
- Никога не изключвайте кабела от контакта с мокри ръце за да се предпазите от електрически шок.
- Никога не докосвайте машината с мокри ръце или крака.
- При повреден кабел се обадете на най - близкия угълномощен сервиз за да го смени.

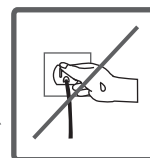
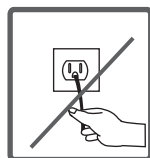
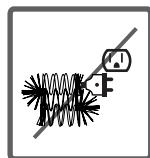
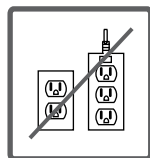

Риск от наводняване!



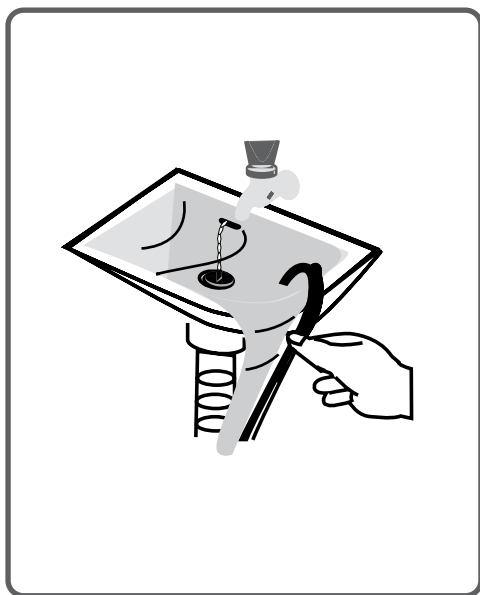
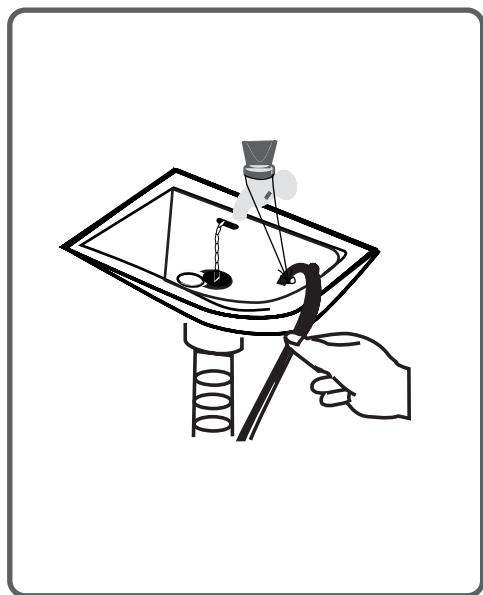

- Проверете дали водата изтича бързо или не от мивката преди да сложите там маркуча за мръсната вода
- Вземете необходимите мерки да не се изплъзне маркуча.



Опасност от пожар!



- Не дръжте запалими течности близо до пералната машина.
- Съдържанието на сяра в препаратите махане на боя може да причини корозия. По тази причина никога не използвайте разтворители и премахващи боя материали във вашата машина.
- Никога не използвайте продукти, съдържащи   разтворители (като газ за почистване) във вашата машина.
- Извадете всички предмети от джобовете от вашето пране (игли, кламери, запалки, кибрит и т.н.) преди да го сложите в пералната машина.

Може да се получи риск от пожар или експлозия.

Риск от падане и наранявания!



- Не се катерете по вашата машина. Гория плот на вашата машина може да се счупи и да се нараните.
- Подредете маркуча, кабела и опаковката от вашата машина по време на . Може да се спънете и паднете.
- Не преобръщайте вашата машина наопъки или настрани.
- Не повдигайте вашата машина като я държите за екструдираните части (чекмеджето за праха, врата). Тази части могат да се счупят и да ви наранят.
- Има риск от спъване и нараняване ако материали като маркучите или кабелите не са правилно сложени след като сте инсталирали машината.

Машината трябва да бъде носена от 2 или повече човека.



Безопасност за деца!



- Не оставяйте деца без надзор в близост до машината. Децата могат да се заключат в машината и може да възникне опасност за живота им.

- Стъклото на люка и повърхността могат да станат екстремно горещи, когато вашата машина работи. По този начин, особено докосвайки машината, може да се нарани кожата на децата.



- Дръжте опаковъчните материали далеч от деца.

- Може да настъпи отравяне ако праха за пране или материалите за поддръжка бъдат консумирани. Също очите или кожата могат да бъдат раздразнени ако влезнат в контакт с кожата. Дръжте почистващите материали далеч от достъпа на деца.

Премахване на опаковъчните материали

Опаковъчните материали защитават вашата машина от евентуални повреди, които могат да възникнат по време на транспорт. Опаковъчните материали са екологични и подлежат на рециклиране. Рециклирането на материалите едновременно спестява суровини и намаля замърсяването.

Освобождаване от стара машина

Старите електрически или електронни устройства могат още да имат годни части. Така че никога не изхвърляйте стари уреди, които не използвате на боклука.

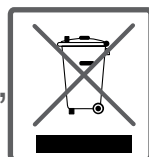

Уверете се, че тези рециклируеми части от стари уреди се ползват като ги дадете на централите за събиране на стари електронни и електрически уреди, информация за които можете да получите от местните власти или от фирмата ви за управление на отпадъците.

Моля, уверете се, че вашите стари уреди се съхраняват на подходящо място заради безопасността на децата, докато тези уреди се изкарат извън къщата.

Ето малко важна информация за да получите повече ефективност от вашата машина.

- Количеството пране, което слагате във вашата пералня не трябва да надхвърля максимално обозначеното количество.
По този начин вашата машина ще работи в спестяващ режим.
- Не използването на функция предпране за малко или нормално замърсено пране ще спести електричество и вода.



Предпазващ
транспортен болт

Вход за чиста вода

Изходящ маркуч за
мръсната вода

Захранващ
кабел

Предпазващ
транспортен болт

Предпазващ
транспортен болт

Предпазващ
транспортен болт

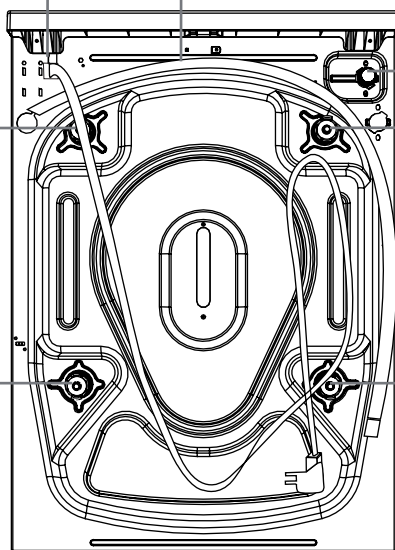

Работно напрежение / честота (V/Hz)	(220-240) V~/50Hz
Общо ток (A)	10
Налягане на водата	Максимално: 1 Мра Минимално: 0.1 Мра
Обща мощност (W)	2200
Максимален капацитет пране (сухо тегло) (kg)	8
Центрофуга - скорост (об. / мин.)	100-1200
Брой програми	15
Размери (Височина x Ширина x Дълбочина), (mm)	845 x 597 x 557



Преди да започнете да работите с пералната машина махнете транспортните болтове и гумените приспособления за дистанция от гърба на машината. Ако болтовете не са махнати може да се получи силна вибрация, шум и повреди по машината, а също и отпада гаранцията.

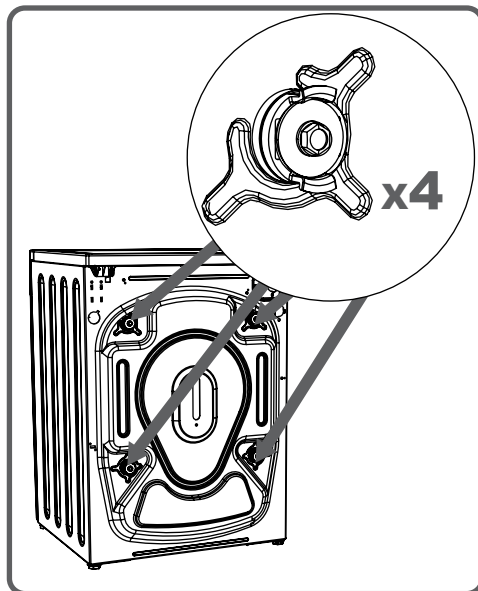

По тази причина транспортните обезопасяващи болтове се разхлабват като се въртят обратно на час. стрелка като ползвате подходящ гаечен ключ.

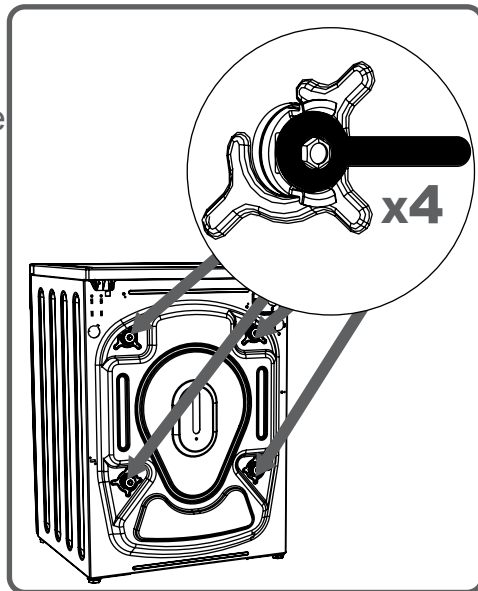

Транспортните предпазни болтове се издърпват.

Сложете пластмасовите тапички на мястото на транспортните болтове. Те са в торбичката с инструкциите.

Транспортните предпазни болтове трябва да се съхраняват за да се използват в случай на транспорт.

ЗАБЕЛЕЖКА:
Задължително махайте транспортните болтове от машината преди първа употреба. Повреди стават в машините, които работят с транспортни болтове. Също поради неспазване на инструкциите отпада гаранцията.

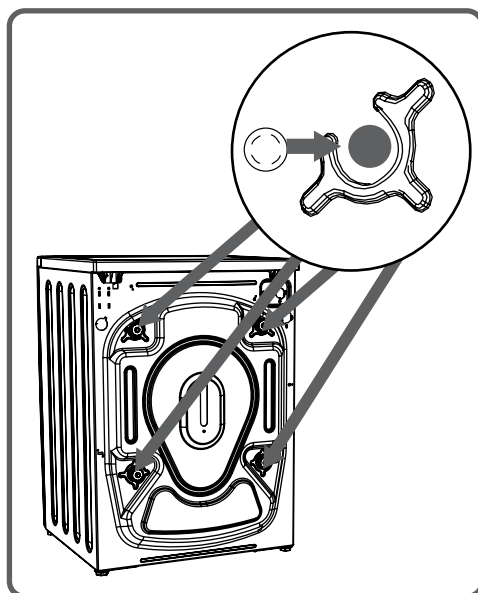
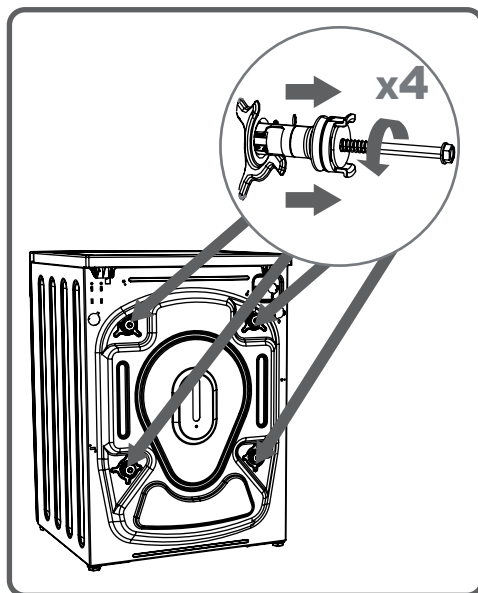

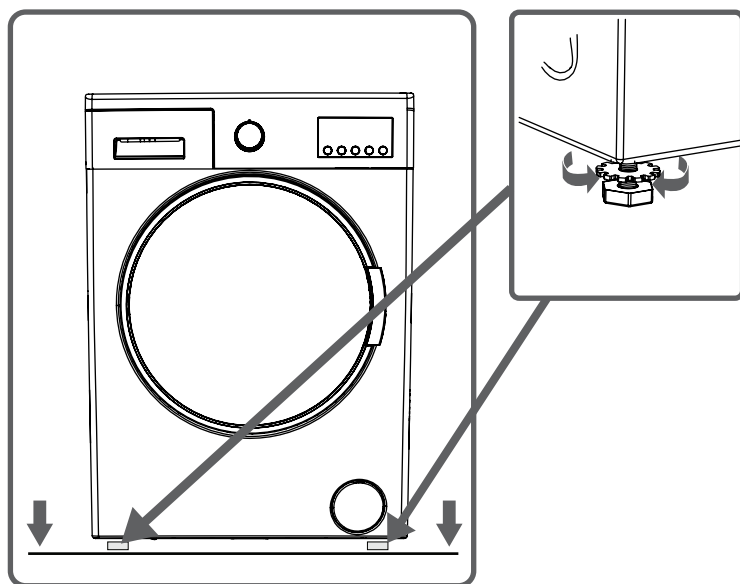

Нагласяне на регулируеми крачета

- Не инсталирайте ваята машина на килим или други подобни върхности.
- За да работи уреда тихо и без вибрации, трябва да монтирате уреда на равна, гладка и твърда повърхност.
- Можете да настроите баланса на уреда, като завъртите крачетата.
- Развъртете пластмасовите гайки.

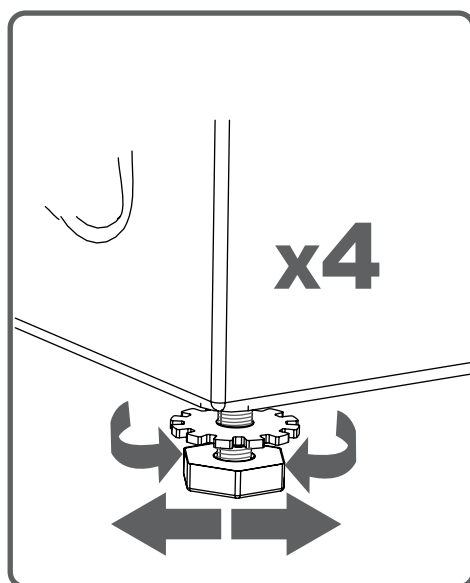

- Регулирайте крачетата понагоре и понадолу чрез въртене.
- След монтиране на баланса, стегнете пластичните гайки, насочени нагоре.



- Никога не поставяйте дървени и подобни пластини за да балансирате неравности на пода. 
- Когато почиствате повърхността, на която е поставена машината, внимавайте да не дестабилизирате крачетата. 

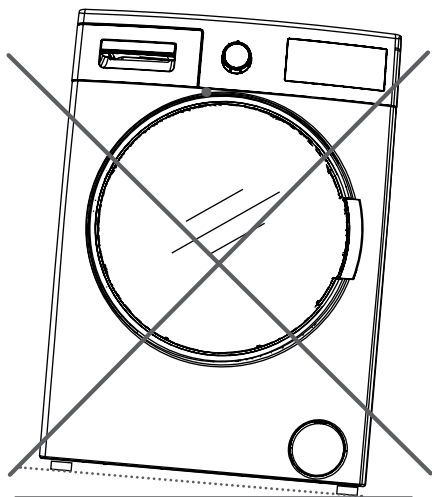

- Вашата пералня работи при 220-240V и 50Hz.

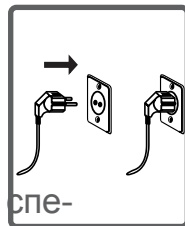

- Главния кабел на вашата пералня е снабден със специфично заземяване. Той трябва да се постави в контакт, който е заземен на 10 ампера.

Бушона трябва също да е на 10 ампера. Ако нямате такова ел. гнездо и бушон, моля изпълнете указаниято чрез квалифициран ел. техник.

- Ние не носим отговорност при повреда, която е настъпила при неправилна употреба.

NOTE: Работата на вашата машина при нисък волтаж, може да предизвика цикъла на живот на вашата машина да бъде намален, и нейната работа да бъде ограничена.

- Вашата машина има или единичен вход/студена/или двоен вход, базиран на неговата спецификация
Маркуча с бяла тапа трябва да бъде свързан към студената вода, а с червената тапа към входа за топлата вода.
- За да избегнете течене на вода, 1 или 2 муфи са осигурени в опаковката на маркучи, приложими за машини с двоен вход на водата.

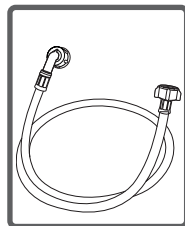

- Монтирайте маркуча към $\frac{3}{4}$ " , тръба.
- Свържете белия колянков накрайник на маркуча за водата към клапата в задната част на машината, и червения накрайник /приложим за машини с двоен вход за водата/към червената клапа.

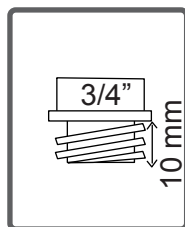

Пристегнете ръчно пластмасовите части на съединенията.

- Водното налягане на крана от 0,1-1 МРа ще позволи на машината да работи по-ефективно. /0,1 налягане означава водната струя да е повече от 8 литра за 1 минута, при напълно отворен кран/.
- След като свържете проверете дали някоя част не пропуска.

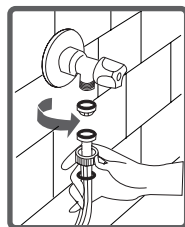
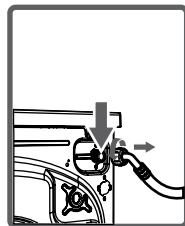

- Уверете се, че новите ви маркучи не са повредени, прегънати или пробити.
- Ако вашата машина има двоен вход за водата максималната температура за топлата вода трябва да е максимум 70°C.

Забележка: Използвайте само нови маркучи, прилежащи към вашата машина, докато свързвате към водата.

Никога не използвайте стари, използвани или повредени маркучи.

- Края на маркуча за изпускане може да бъде директно свързан с тръбата за мръсна вода или друга изпускателна свързка.
- Никога не правете опит да удължите маркуча чрез свързка.
- Не поставяйте развинтения маркуч в съд, кофа, да потъва.
- Уверете се, че маркуча не е повреден, прегънат или пробит.
- Маркуча за оттичане трябва да бъде на височина от минимум 60 см, максимум 100 см от земята.

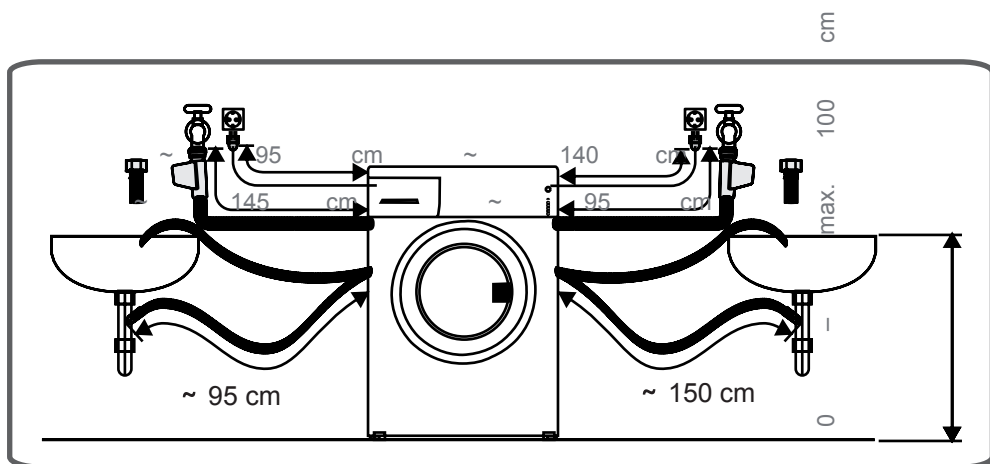
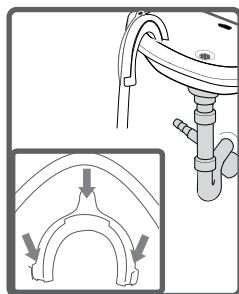
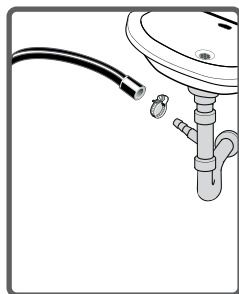

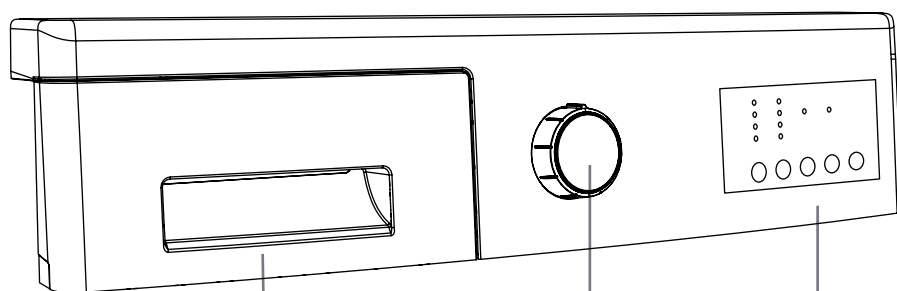

Чекмедже за прах

Програмен бутон

Дисплей панел

Може да използвате отделението за определяне нивото на течен прах, когато искате да поставяте в пералнята течен прах.

Може да използвате течен прах във всички програми без предпране.

Поставете апарата за течен прах във второто отделение, /който е наличен в машината/на чекмеджето за прах(*) и поставете количеството прах.

Използвайте препоръчителното количество прах, заложено от производителя.

Не превишавайте максималното ниво, използвайте само за течен прах, при обикновен прах-не използвайте апарата за течен прах и го отстранете.

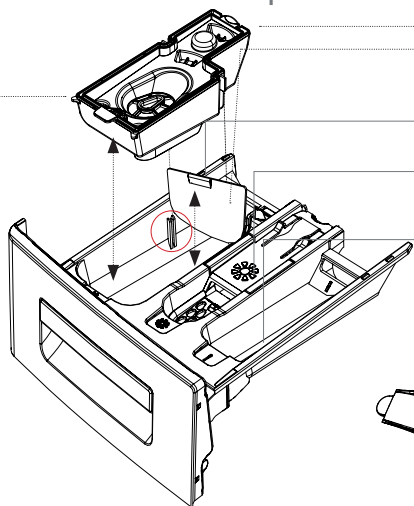
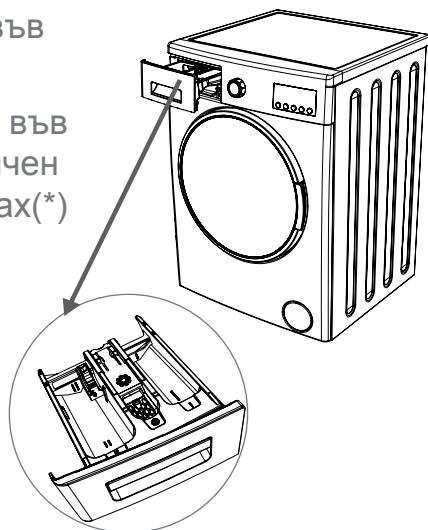

Отделение за течен прах
Главно отделение за прах за пране

Отделение за омекотител
отделение за прах, предпране

прах за пране
разпределение нива

лопатка
за прах

(*) Машинните спецификации може да варират в зависимост от покупките на продукта

СЕКЦИИ

Основно отделение за пране:

В това отделение само материали като препарат /прах или течен/ и подобни трябва да бъдат използвани.

Вие може да намерите апарата за течен прах във вашата машина на първата инсталация.

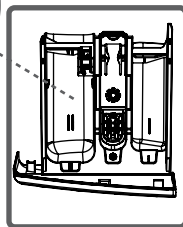
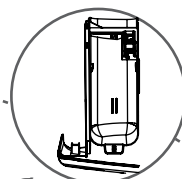

Фабричен кондиционер, колосване, отделение за омекотител

Може да използваш омекотителя за твоята пералня /в препоръчано количество и вид от производителя/. Понякога фабричните кондиционери, които използвате във вашата пералня, могат да се развалят в това отделение. Причината за това е, че кондиционера не е вискозен. За да предотвратите тази ситуация, по-гъста течност омекотител се препоръчва да се използва или омекотителя трябва да е изтънен и тогава използван.

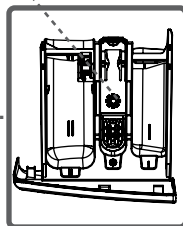

Отделение за предпране:

Това отделение трябва да бъде използвано единствено когато е избрано предпране.

Предпране се препоръчва при много силно замърсено пране.

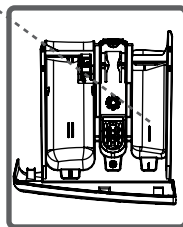
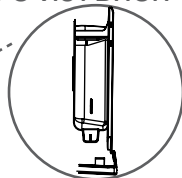

(*) Машинната спецификация може да варира в зависимост от продажбите на продукта.

- Може да изберете операция за програма на пране, чрез програмния бутон.
- Може да изберете операция за програма на пране, чрез въртене на бутона и в двете посоки.
- Убедете се , че програмния бутон е точно върху програмата, която сте избрали.

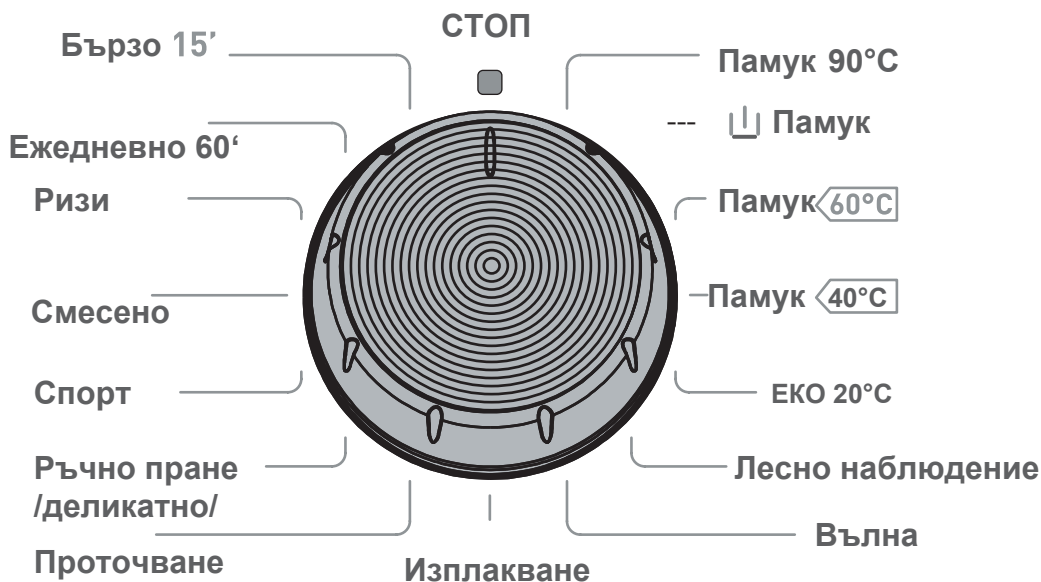

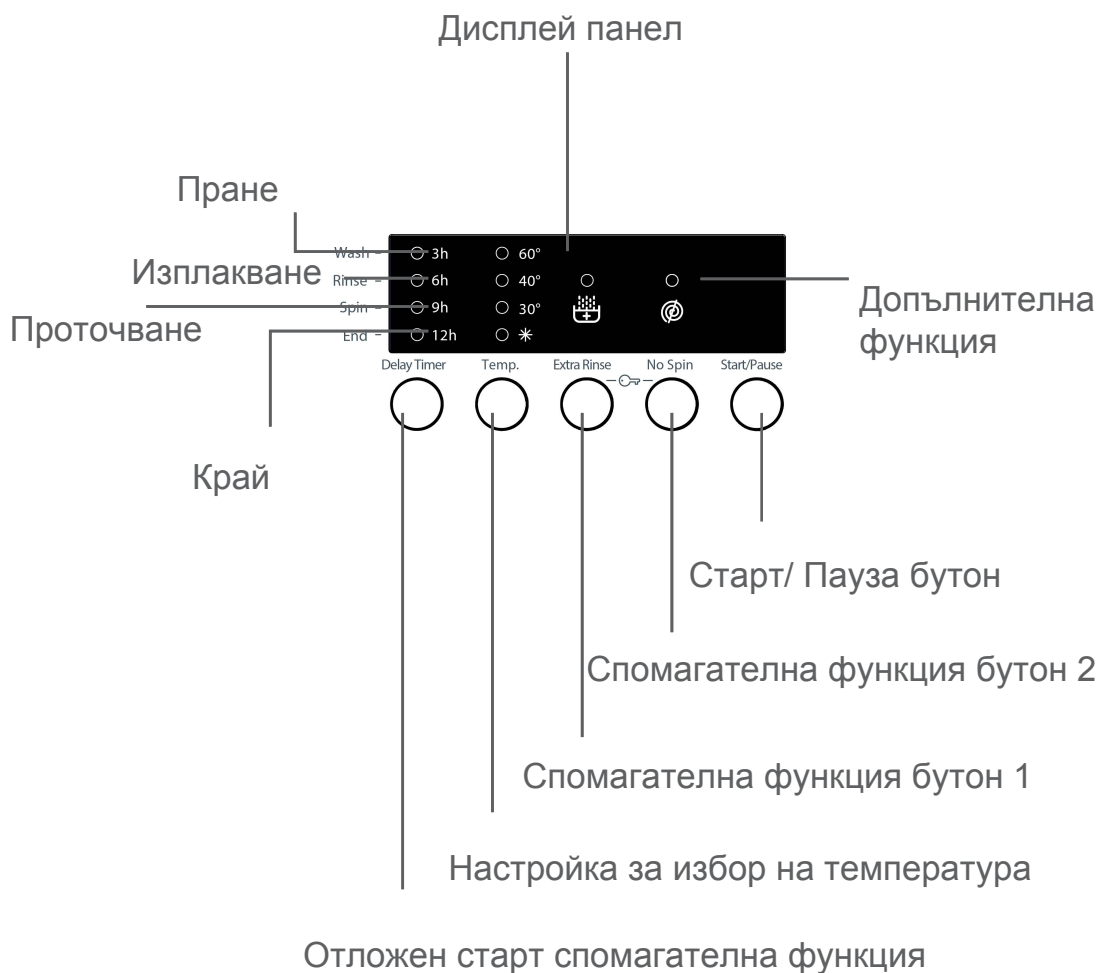

На електронния дисплей може да се види таймерът за отложено стартиране на пералната машина, избраната температура за пране, избраните допълнителни функции и текущият етап от изпълнението на програмата, стартирана на пералната машина (⏸ етап на предварително пране или основно пране, 🧺 етап на изплакване, 🌀 етап на центрофугиране).

Освен това, на електронния дисплей се изписват предупредителни съобщения, посредством комбинация от светлинни индикатори, които светват върху екрана, когато настъпи проблем и се появи грешка при изпълнението на избраната програма. Също, електронният дисплей уведомява, когато програмата за пране приключи като изписва на екрана надпис "Готов" непосредствено след привършване на избраната за изпълнение програма за пране.

- Вашето пране има продуктови етикети на тях, които определят техните спецификации. Перете или сушете съгласно спецификацията на продуктовия етикет.
- Разделяйте вашето пране съгласно вида (памук, синтетика, деликатно, вълна и т.н.), тяхната температура (студена, 30° 40°, 60°, 90°) (слабо замърсено, замърсено, силно замърсено)
- Никога не перете вашето цветно и бяло пране заедно.
- Перете вашето цветно пране отделно първия път, тъй като може да оцвети останалото пране.
- Убедете се, че няма материали от метал по вашето пране или в джобовете; ако е така отстранете ги.



ПРЕДУПРЕЖДЕНИЕ: ВНИМАНИЕ: Дефекти, които могат да се появят в случай на проникване на чужди вещества във вашата машина, не са включени в обхвата на гаранцията.



- Разкопчавайте и закопчавайте вашите пранета.
- Махнете металните и пластмасови куки на пердетата или ги поставете в чанта или мрежа за пране.
- Обръщайте наобратно материи като панталони, трикотаж, тениски и костюми.
- Перете чорапи, носни кърпи и малки пранета в торби за пране.

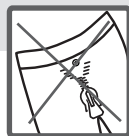

 Възможно избелване	 Без избелване	 Нормално прање
 Температура на гладене max150°C	 Температура на гладене max200°C	 Без гладене
 Почистване на сухо-възможно	 Без сухо почистване	 Оставете на плоска повърхност
 Закача се мокро	 Закача се да съхне	 Неразрешена центрофуга
 gas oil, без примес алкохол и R113 е позволено	 Перхлоретилен R11, R13, Петрол	 Перхлоринетилен, R11, R113, Gas oil

- Отворете вратата на машината.....
- Пригответе прането в машината.

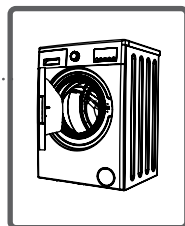

ЗАБЕЛЕЖКА: забележка: Максималния капацитет за зареждане варира от вида пералня с която перете, степента на замърсяване и програмата която сте избрали. Не превишавайте максималния капацитет на сухо зареждане, индикирано на програмната таблица за програми за пране

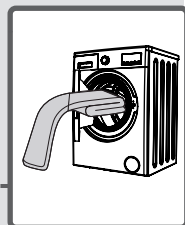

Вие може да ползвате следната таблица за тежина, като пример

ВИД ПРАНЕ	ТЕГЛО (gr)
Кърпа	200
Лен	500
Хавлия	1200
Куверта	700
Калъфка	200
Бельо	100
Покривка	250

- Слагайте всеки артикул от прането отделно.
- Убедете се, че няма пране между капака и уплътнението, когато затваряте вратата на пералнята.
- Натиснете вратата на машината докато не чуете звука от заключването и.
- Затворете вратата на машината правилно, в противен случай вашата машина няма да стартира операция от изпирането.

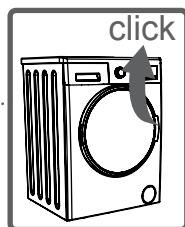

Количеството прах, което слагате в машината, зависи от следните критерии.

- Вашето използване на прах, ще се базира от степента на замърсяване на вашето пране. Не препирайте слабо замърсено пране, сложете по-малка равностойност във второто отделение на чекмеджето.
- За вашето по-силно замърсено пране изберете програма включваща предпране и поставете 1/4 от праха в 1-вото отделение, като останалата 3/4 част поставете във 2-рото отделение на чекмеджето. -
- Използвайте прах за автоматична пералня, във вашата машина. Количеството прах, което използвате за вашето пране е отпечатано на опаковката на праха.
- Твърдостта на водата обуславя ползването на по-голямо количество прах.
- Стойността на количеството прах се увеличава, в зависимост от увеличаването на прането.
- Поставете омекотителя в отделението за омекотител , в чекмеджето за праха. Не превишавайте максималното ниво. В противен случай, омекотителя ще се влее в перящата вода при струене. Поради високата си гъстота омекотителя ще попречи на струята да се влее към омекотителя.
- Омекотители с висока плътност се изисква да бъдат разредени до степен, преди поставяне в чекмеджето.
- Вие може да използвате течен прах във всички програми без предпране. За целта, поставите разграфената чинийка за течния прах в чантата с аксесоари или в приспособлението за течен прах. (*) във второто отделение на чекмеджето за прах. и поставете количеството съгласно нивата на чинийката. Помнете да отделите чинийката за течен прах.

(*)Машинната спецификация може да варира в зависимост от покупките на продукта.

- Поставете захранващия кабел.
- Отворете крана за вода.
- Отворете вратата на машината

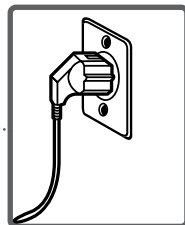

- Поставете вашето пране в машината
- Натиснете дръжката на вратата на вашата машина, докато не чуete звука за заключване.

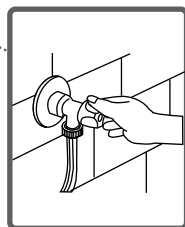

Изберете подходяща програма за вашето пране от таблицата с програми.

ДОПЪЛНИТЕЛНИ ФУНКЦИИ

Преди стартирането на програмата, вие може да изберете допълнителна функция.

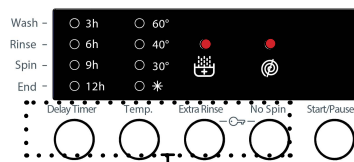

- Натиснете бутона за допълнителна функция, която искате да изберете.
- Ако символа за допълнителната функция на електронния дисплей свети непрекъснато, допълнителната функция, която сте избрали ще бъде активирана.
- Ако символа за допълнителната функция на електронния дисплей премигва, допълнителната функция, която сте избрали няма да бъде активирана.

Причини за неактивация:

- Допълнителната функция, която искате да използвате към вашата изпираща програма, е неподходяща.
- Вашата машина е преминала периода, през който допълнителната функция, която сте избрали може да бъде осъществена.
- Не е съвместима с допълнителната функция, която сте избрали преди това.

СИСТЕМА ЗА ПОЛОВИН ЗАРЕЖДАНЕ

Вашата машина се отличава със система за половин зареждане.

В случай, че приблизително половината или по-малко количество пране от максималния капацитет на вашата машина, то тогава тя ще работи спестявайки време за пране, консумация на вода и енергия в някои програми. Когато функцията за 1/2 пране е активна, машината може да завърши програмата, която сте задали за по-кратко време.

1- СПОМАГАТЕЛНА ФУНКЦИЯ ЗА ОТЛОЖЕН ТАЙМЕР

Чрез използването на тази спомагателна функция, може да направите маяината ви да започва изпирането с отлагане между „3ч, 6ч, 9ч, 12ч“



За да използвате спомагателната функция за отложен старт:

- Натиснете бутон Start еднократно.
- “3 ч” ще се появи.
- Натиснете бутона за отложен старт, докато достигнете до времето, в което искате операцията да стартира.
- За да активирате отложен старт, който сте избрали от програмата, вие може да натиснете на който и да е бутон за функция, с изключение на „ Start/ Pause бутон.

Ако сте прескочили времето за отложения старт, което сте искали да зададете, може да се върнете назад до избраното време, чрез натискане на бутона за отложен старт.

Ако искате да откажете Отложеното време, вие трябва само да натиснете бутона за отложен старт, докато цялото нагласяване на време на дисплей панела се изключи.

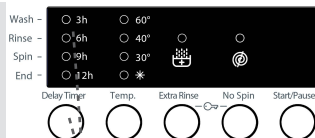

За да стартирате функцията за отложен старт, се изисква да натиснете „Start/ Standby“ бутон.



2- Избор на температурата

Можете да изберете температурата на водата, използвана при прането, с помощта на бутона за регулиране на температурата на водата за пране.

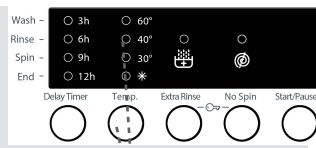

Когато изберете нова програма, първоначално на електронния дисплей не е изписана информация чрез светлинните индикатори относно температурата на водата за пране. Когато натиснете бутона за регулиране на температурата, максималната температурна стойност за избраната програма се появява на електронния дисплей.

Спомагателна
помагателна
функция бутон 2

Посредством натискане на бутона за регулиране на температурата, постепенно може да намалите температурата на водата за пране, като започнете от максималната температура, позволена за избраната програма и стигнете до пране със студена вода (означено с *).

ЗАБЕЛЕЖКА: Когато е избрана програма за пране с температура на водата 90°C, максималната стойност на температурата за избраната програма не се изписва на контролния панел. Когато температурата за пране е намалена до 60°C, 40°C, 30°C или * (индикатор за пране със студена вода) чрез натискане на бутона за избор на температурата, тогава вече допълнително избраната температура за пране се изписва на контролния панел.

3- допълнително изплакване

Вие може да извършите операция за допълнително изплакване, чрез използване на тази допълнителна функция.

Вие може да направите програмата активна, чрез натискане на спомагателната функция за допълнително изплакване, когато светлината на  този символ светне.

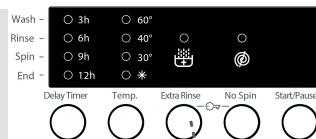

(- Без центрофуга

Ако не искате да включвате центрофугиране на прането, можете да използвате тази допълнителна функция.

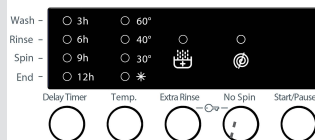

Чрез натискане на бутона за работа без центрофуга , при включен светлинен индикатор на символа.

Start/Pause бутон Старт/ Пауза

Чрез натискането на Start/Pause бутон, вие може да стартирате програма, която сте избрали, или да прекратите стартирана програма, или да превключите вашата машина на „standby mode“ (изчакване), „Старт/Пауза“ на електронния дисплей ще мига.

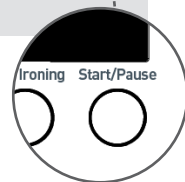
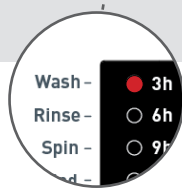
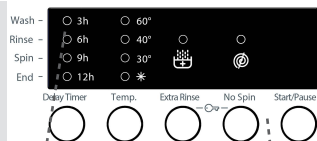

За да избегнете наводнение от действия като: натискане на програмни бутони, или програматорния бутон се върти докато се изпълнява изпираща програма от вашата машина, възможно е заключване срещу достъп на деца.

Заключването срещу достъп на деца ще се активира в случай, че натиснете и двете спомагателни функции /3 и 4/ по едно и също време за повече от 3 секунди. Ще видите как спомагателната функция светва на дисплея, когато се активира..

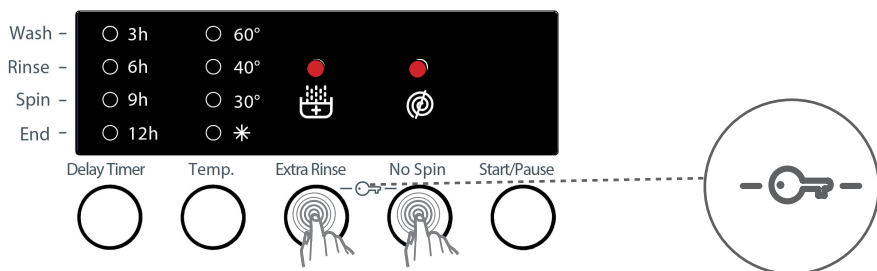

Ако натиснете някой бутон докато заключването срещу достъп на деца е активно, допълнителната функция ще мига на дисплея.

Ако заключването срещу достъп на деца е включено и някоя програма е стартирана, програмното копче е включено на CANCEL/отказ/ позиция и друга програма е избрана, предишната избрана програма продължава от там откъдето е спряла.

За да я дезактивирате, ще бъде достатъчно, да натиснете същите бутони за повече от 3 секунди. Когато заключването срещу достъп на деца е дезактивирано, Допълнителната функция ще премига на дисплея.

Ако искате да откажете стартирана програма:

- 1- Включете програмното копче на „CANCEL“ позиция.
- 2- Вашата машина ще спре перящата операция, и програмата ще бъде отказана.
- 3- За да бъде избегнато акумулирането на вода в машината, включете програмното копче на коя да е програма.
- 4- Вашата машина ще извърши задължителната разтоварваща операция, и ще откаже програмата.
- 5- Може да стартирате машината чрез избор на нова програма.

Вашата машина ще спре от само себе си, когато програмата, която сте избрали свърши.

- „End“/край ще мига на дисплей панела.

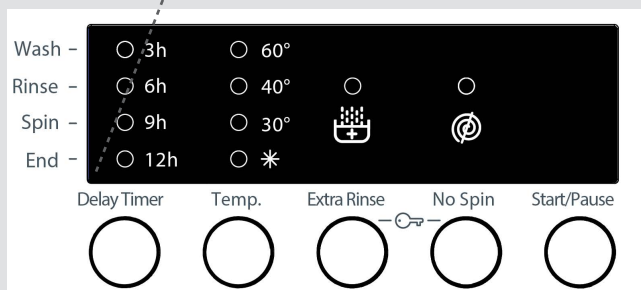

- Вие може да отворите вратата на пералнята и да извадите прането.
- Оставете вратата на вашата пералня отворена, за да дадете възможност на вътрешната част на машината да изсъхне, след като сте извадили прането.
- Включете програмното копче наа CANCEL позиция.
- Извадете от контакта машината.
- Изключете достъпа на вода.

ПАМУК 90°

Температура на изпиране (°C)	90°
Максимално количество сухо пране (kg)	8,0
Отделение за прах	2
Продължителност на програмата (минути)	187
Вид пране/ Описание	Много замърсено, памук и ленен текстил (Бельо,лен,покривки,хавлии, (maximum 4,0 kg), спално бельо и т.н.

Предпране /памук

Температура на изпиране(°C)	60°
Максимално количество сухо пране (kg)	8,0
Отделение за прах	1&2
Продължителност на програмата (минути)	164
Вид пране/ Описание	Замърсено, памук и ленен текстил (Бельо,лен,покривки,хавлии, (maximum 4,0 kg), спално бельо и т.н.

Забележка: Времетраенето на програмата може да се променя в зависимост от количеството пране, вида вода, заобикалящата температура и избраните допълнителни функции.

ПАМУК ЕКО 

Температура на изпиране (°C)	60°
Максимално количество сухо пране (kg)	8,0
Отделение за прах	2
Продължителност на програмата (минути)	240
Вид пране/ Описание	Замърсено, памук и ленен текстил (Бельо,лен,покривки,хавлии, (maximum 4,0 kg),спално бельо и т.н.

ПАМУК 

Температура на изпиране (°C)	40°
Максимално количество сухо пране (kg)	8,0
Отделение за прах	2
Продължителност на програмата (минути)	235
Вид пране/ Описание	Замърсено, памук и ленен текстил (Бельо,лен,покривки,хавлии, (maximum 4,0 kg),спално бельо и т.н.

Забележка: Времетраенето на програмата може да се променя в зависимост от количеството пране, вида вода, заобикалящата температура и избраните допълнителни функции.

ЕКО 20°

Температура на изпиране(°C)	20°
Максимално количество сухо пране (kg)	4,0
Отделение за прах	2
Продължителност на програмата (минути)	96
Вид пране/ Описание	Леко замърсено, памук и ленен текстил (Бельо, лен, покривки, хавлии) max. 2.0 kg, спално бельо и т.н.

ЛЕСНА ГРИЖА

Температура на изпиране(°C)	40°
Максимално количество сухо пране (kg)	3,5
Отделение за прах	2
Продължителност на програмата (минути)	110
Вид пране/ Описание	Силно замърсено или синтетичен текстил, (Найлонови чорапи, ризи, блузи, панталони съдържащи синтетика и т.н.

Забележка: Времетраенето на програмата може да се променя в зависимост от количеството пране, вида вода, заобикалящата температура и избраните допълнителни функции.

ВЪЛНА

Температура на изпиране(°C)	30°
Максимално количество сухо пране (kg)	2,5
Отделение за прах	2
Продължителност на програмата (минути)	43
Вид пране/ Описание	Вълнено пране с етикет за машинно изпиране

ИЗПЛАКВАНЕ

Температура на изпиране(°C)	-
Максимално количество сухо пране (kg)	8,0
Отделение за прах	-
Продължителност на програмата (минути)	42
Вид пране/ Описание	Ако искате да изплакнете допълнително вашето пране при завършване на перящата операция,вие може да използвате тази опция

Забележка: Времетраенето на програмата може да се променя в зависимост от количеството пране, вида вода, заобикалящата температура и избраните допълнителни функции.

ИЗЦЕЖДАНЕ

Температура на изпиране (°C)	-
Максимално количество сухо пране (kg)	8,0
Отделение за прах	-
Продължителност на програмата (минути)	17
Вид пране/ Описание	Ако искате да изцеждате допълнително вашето пране при завършване на перящата операция, вие може да използвате тази опция

РЪЧНО ПРАНЕ/ ДЕЛИКАТНО

Температура на изпиране (°C)	30°
Максимално количество сухо пране (kg)	2,5
Отделение за прах	2
Продължителност на програмата (минути)	90
Вид пране/ Описание	Пране, препоръчано за ръчно пране или чувствителни материали

Забележка: Времетраенето на програмата може да се променя в зависимост от количеството пране, вида вода, заобикалящата температура и избраните допълнителни функции.

СПОРТНО ОБЛЕКЛО

Температура пране (°C)	30°
Максимално количество сухо пране (kg)	3,5
Отделение за пране	2
Продължителност на програмите	80
Тип пране / описание	Спортно

СМЕСЕНО

Температура пране (°C)	30°
Максимално количество сухо пране (kg)	3,5
Отделение за пране	2
Продължителност на програмите	81
Тип пране / описание	Мръсно памучно, синтетично, цветно, ленени тъкани могат да бъдат прани заедно.

ЗАБЕЛЕЖКА: ПРОДЪЛЖИТЕЛНОСТТА НА ПРОГРАМАТА МОЖЕ ДА СЕ ПРОМЕН В ЗАВИСИМОСТ ОТ КОЛИЧЕСТВОТО ПРАНЕ, ВОДАТА ОТ КРАНА, СТАЙНАТА ТЕМПЕРАТУРА И ИЗБРАНИТЕ ДОПЪЛНИТЕЛНИ ФУНКЦИИ

БЛУЗИ / РИЗИ

Температура пране (°C)	60°
Максимално количество сухо пране (kg)	4,0
Отделение за пране	2
Продължителност на програмите	114
Тип пране / описание	Мръсно памучно, синтетика и смес-синтетични ризи и блузи могат да бъдат изпирани заедно.

ЕЖЕДНЕВНА 60 мин.

Температура пране (°C)	60°
Максимално количество сухо пране (kg)	4,0
Отделение за пране	2
Продължителност на програмите	60
Тип пране / описание	Можете да изперете вашето мръсно памучно, цветно пране и ленени тъкани на 60°C за 60 минути.

Ако имате функция бързо пране във вашата машина, тогава ако сложите 2кг. или по-малко пране във вашата машина, тя автоматично ще го изпере за 30 минути.

ЗАБЕЛЕЖКА: ПРОДЪЛЖИТЕЛНОСТТА НА ПРОГРАМАТА МОЖЕ ДА СЕ ПРОМЕН В ЗАВИСИМОСТ ОТ КОЛИЧЕСТВОТО ПРАНЕ, ВОДАТА ОТ КРАНА, СТАЙНАТА ТЕМПЕРАТУРА И ИЗБРАНИТЕ ДОПЪЛНИТЕЛНИ ФУНКЦИИ

БЪРЗА 15 min.

Температура пране (°C)	30°
Максимално количество сухо пране (kg)	2,0
Отделение за пране	2
Продължителност на програмите	15
Тип пране / описание	Можете да измиете леко оцветени, памук, лен coloured и текстил в рамките само на 15 минути.

ЗАБЕЛЕЖКА: Когато периода за пране е кратък, се изисква по-малко количество прах за пране сравнено с други програми. Времето за дадена програма ще нарастне ако машината ви засече нестабилно зареждане. Можете да отворите вратата на вашата машина 2 минути след като завърши програмата си. (Периода от 2 минути, изискван за да се отвори вратата на вашата машина не е включен в продължителността на периода на програмата.)

ЗАБЕЛЕЖКА: ПРОДЪЛЖИТЕЛНОСТТА НА ПРОГРАМАТА МОЖЕ ДА СЕ ПРОМЕН В ЗАВИСИМОСТ ОТ КОЛИЧЕСТВОТО ПРАНЕ, ВОДАТА ОТ КРАНА, СТАЙНАТА ТЕМПЕРАТУРА И ИЗБРАНИТЕ ДОПЪЛНИТЕЛНИ ФУНКЦИИ



Изключете вашата машина преди да започнете поддръжка и почистване на вашата машина.

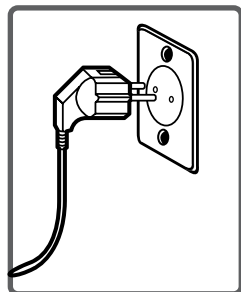

Затворете крана за вода преди да започнете поддръжка и/или почистване на вашата машина.

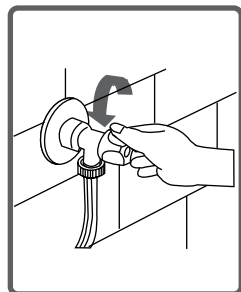

ВНИМАНИЕ: Частите на вашата машина могат да се повредят ако използвате почистващи препарати с разтворители.

Не използвайте почистващи материали с разтворител.

Филтрите служат за да се избегне попадане на чужди субстанции от водата във пералнята машина, те са както откъм крана, така и откъм края на маркуча, където влиза в пералната машина.

Ако вашата машина по някаква причина не може да получи достатъчно количество вода, въпреки че крана за воата е отворен, тези филтри трябва да се почистят.

(Препоръчва се да чистите филтъра за помпата веднъж на два месеца).

- Разскачете входящия маркуч.
- Извадете филтрите от входа за чиста вода като използвате клещи и тогава ги почистете с четка във вода.
- Разглобете и другия филтър от маркуча на ръка и го почистете.
- След като сте почистили филтрите, можете да ги върнете по обратния ред.

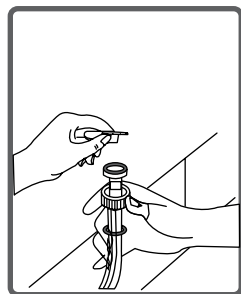
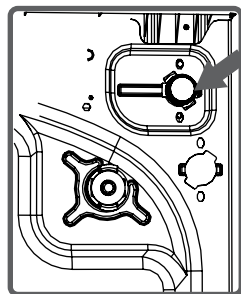

ВНИМАНИЕ:

Филтрите на входа за чиста вода могат да се задръстят поради замърсен кран за вода или липса на необходима поддръжка или крановете могат да бъдат счупяни, причинявайки продължителни течове във вашата машина.

Проблеми, възникнали по тези причини не се покриват от гаранцията.

Системата за филтриране служи за да предпази попадане на власинки и др. малки остатъци от вашето пране да попаднат в помпата и така удължават жизнения цикъл на помпата. Препоръчва се да чистите вашия филтър веднъж на 2 месеца.

За да почистите филтъра на помпата:

- За да отворите капака на помпата можете да използвате лопатката за праха (*) или дръжката на дозатора за прах.

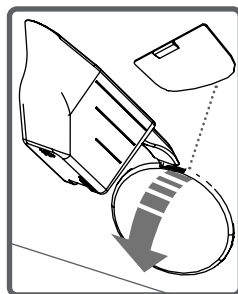

- Сложете крайната точка на пластмасовата част в празнината на капака на филтъра и я натиснете. Това ще отвори капака.

- Преди да отворите капака на филтъра сложете съд пред капака на филтъра за да предотвратите изтичане на останалата вътре вода.

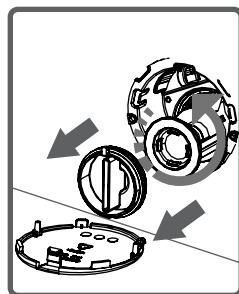

- Разхлабете капака на филтъра по посока обратна на часовниковата стрелка и тогава изпразнете водата.

Забележка: Може да трябва да изпразните съда за събиране на вода няколко пъти в зависимост от количеството вода в машината.

- Почистете чуждите материали във филтъра с четка

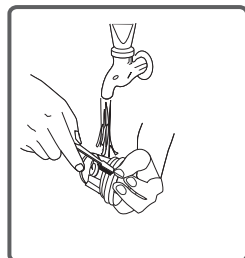

- След като почистите филтъра, върнете обратно капака на филтъра и го затегнете по посока обратна на час. стрелка.

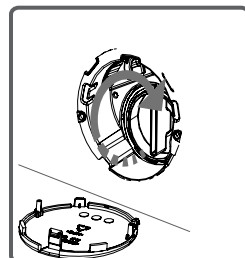

- Докато затваряте капака на помпата, уверете се, че частите на вътрешната страна на капака пасват дупките на предната част на панела.

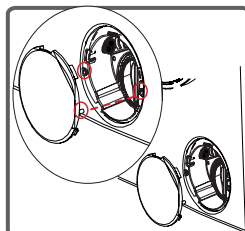

- Можете да закачите обратно капака на помпата в ред обратен на разглобяването.

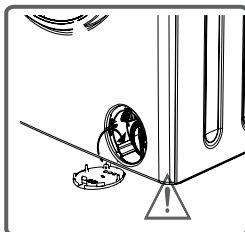

ВНИМАНИЕ!

Тъй като водата в помпата може да бъде гореща, изчакайте докато се охлади.

Вашия прах за пране може да отложи наслагвания в чекмеджето за прах и корпуса му след определено време.

За да почистите натрупаните наслагвания изваждайте чекмеджето за праха за пране на определени интервали време. Препоръчва се това да се прави на всеки 2 месеца.

За да извадите чекмеджето за праха за пране.

- Издърпайте чекмеджето до край.
- Продължавайки да дърпате натиснете секцията показана долу в чекмеджето за праха и издърпайте внимателно, докато извадите чекмеджето за праха.

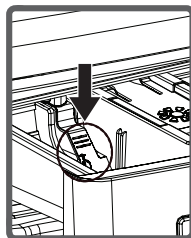
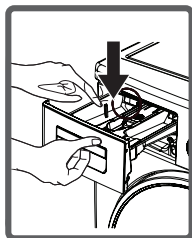
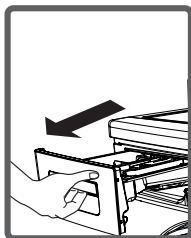

- Измийте го, използвайки четка.
- Съберете наслагванията в корпуса на чекмеджето за праха за пране без да ги изпускате вътре в машината.
- Сглобете чекмеджето за праха на пране след изсушаване като използвате кърпа или сух парцал.

- Не мийте вашето чекмедже за праха в съдомияна.



Апарат за течен препарат за пране (*)

Извадете апарата за ниво на течния препарат за пране за целите на почистване и поддръжка, както е показано на картинката и ги почистете добре от наслагванията. Върнете апарата обратно на мястото му. Уверете се, че няма остатъци вътре.

(*) Спецификациите на машината ви могат да варират в зависимост от закупения от вас продукт.

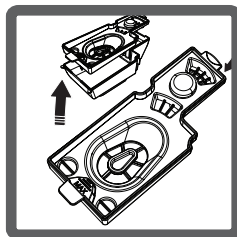
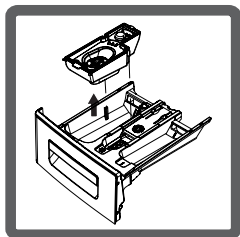

Защита срещу преливане

Извадете чекмеджето на праха за пране. Извадете защитата срещу преливане и изчистете напълно остатъците от омекотителя. Върнете защитата срещу преливане след почистването и. Проверете дали е сложена правилно.

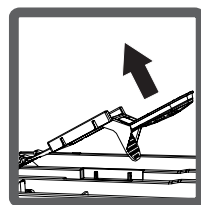
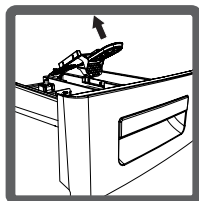
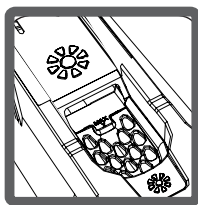

Тяло

Почистете външното тяло на вашата машина с топла вода и незапалим неабразивен почистващ препарат. След като изплакнете с малко вода, изсушете с мек и сух парцал.

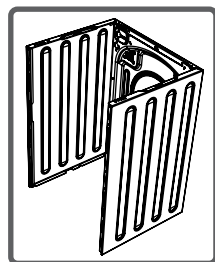

Барабан

Не оставяйте метални предмети като игли, кламери, монети и т.н. във вашата машина. Такива обекти водят до образуване на петна от ръжда в барабана. За да почистите петна от ръжда използвайте почистващ препарат без белина и използвайте инструкциите на производителя на препарата. Никога не използвайте метална мрежичка или подобни твърди обекти за почистване на петна от ръжда.

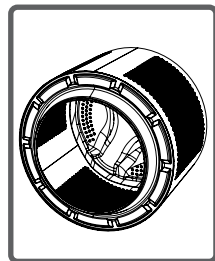

Всички поправки, които изисквани за вашата машина трябва да бъдат извършвани от нашия упълномощен сервиз. Ако вашата машина изисква поправка или ако вие не можете да отстраните проблема с помощта на информацията от таблицата долу:

- Изключете вашата машина.
- Затворете крана за вода

ПРОБЛЕМ	ВЪЗМОЖНА ПРИЧИНА	ОТСТРАНЯВАНЕ НА ПРОБЛЕМА
Вашата машина не стартира.	Не е включена в контакта.	Включете я.
	Паднал предпазител.	Сменете предпазителя
	Спиране на тока.	Проверете дали има ток.
	Бутона Start/pause не е натиснат.	Натиснете бутона Start/pause.
	Програматора е стигнал позиция 'stop'.	Превключете с копчето на програматора на желаната позиция.
	Люка на машината не е напълно затворена.	Затворете люка.
Вашата машина не поема вода.	Крана за вода е затворен.	Отворете крана за водата.
	Входящия маркуч за чиста вода е усукан.	Проверете маркуча и го оправете.
	Маркуча за чиста вода е запушен.	Почистете филтрите на маркуча. (*)
	Филтрите на входа за чиста вода са запушени.	Почистете филтрите на входа за чиста вода.
	Люка на машината не е затворена напълно.	Затворете люка на машината.

(*) Вижте главата относно поддръжка и почистване на вашата машина.

ПРОБЛЕМ	ВЪЗМОЖНА ПРИЧИНА	ОТСТРАНЯВАНЕ НА ПРОБЛЕМИ
Вашата машина не изпомпва вода.	Изходящия маркуч за мръсна вода е задръстен.	Проверете изходящия маркуч и или го отпушете или отсучете (ако е усукан)
	Запушен филтър на помпата.	Почистете филтъра на помпата.
	Прането е разпределено неравномерно в пералнята.	Разпределете равномерно прането в пералнята.
Вашата машина вибрира.	Крачетата на вашата машина не са нагласени.	Нагласете крачетата на вашата машина. (**)
	Обезопасяващите транспортни болтове не са махнати.	Извадете транспортните болтове на вашата машина.
	По-малко количество пране в уреда.	Това няма да блокира работата на вашата машина.
	Вашата машина е претоварена с пране или прането е разпределено неравномерно.	Намалете прането и вижте дали е разпределено равномерно.
	Вашата машина стои (докосва) твърда повърхност.	Пазете машината ви да не допира твърди повърхности.

(*) Вижте главата относно поддръжка и почистване на вашата машина.

(**) Вижте главата относно инсталацията на вашата машина.

ПРОБЛЕМ	ВЪЗМОЖНА ПРИЧИНА	ОТСТРАНЯВАНЕ НА ПРОБЛЕМИ
<p>Прекомерно много пяна се формира в чекмеджето за праха за пране.</p>	<p>Използван е прекалено много прах за пране.</p>	<p>Натиснете бутона Start/pause. За да елиминирате образуването на пяна, смесете лъжица омекотител със половин литър вода и изсипете сместа в чекмеджето за праха за пране. След 10 минути натиснете отново бутона Start/pause. Във вашето следващо пране нагласете по-добре дозата прах за пране.</p>
	<p>Използван погрешен прах за пране.</p>	<p>Използвайте за вашия уред прахове за пране, произведени само за автоматични перални машини</p>
<p>Незадоволителен резултат от пране</p>	<p>Степента на замърсяване на вашето пране не съответства на избраната от вас програма.</p>	<p>Изберете програма подходяща за степента на замърсяване на вашето пране. (Вижте таблицата на програмите)</p>
	<p>Количеството използван прах за пране е недостатъчен.</p>	<p>Нагласете количеството прах за пране, базирайки се на количеството и степента на замърсяване на вашето пране.</p>
	<p>Сложили сте в пералнята количество пране, надхвърлящо максимума.</p>	<p>Заредете вашата машина със пране, чието количество не надхвърля максималния капацитет.</p>

ПРОБЛЕМ	ВЪЗМОЖНА ПРИЧИНА	ОТСТРАНЯВАНЕ НА ПРОБЛЕМИ
Незадоволителен резултат от изпирането	Твърда вода (замърсена вода, варно мляко и т.н.)	Настройте количество прах за пране, базирайки се на инструкциите на производителя
	Прането е разпределено неравномерно в машината ви.	Разположете вашето пране правилно и равномерно.
Щом машината поеме вода, тя бива изпразвана.	Края на маркуча за мръсната вода е разположен твърде ниско за машината.	Сложете маркуча на подходяща височина. (**)
По време на пране не се появява никаква вода в барабана.	Не е проблем. Водата е в тази част на барабана, където не можете да я видите.	—————
По прането има остатъци от праха за пране.	Неразтворими частици от някои прахове за пране могат да залепнат по вашето пране като бели петна.	Извършете допълнително изплакване като зададете програматора на вашата машина на "Изплакване" (Rinsing) или след като прането изсъхне, изчистете петната, като използвате четка
По прането се появяват сиви петна.	Причината за тези петна може да бъде масло петролен продукт, крем или мехлем.	Приложете максимално количество от праха за пране, спазвайки инструкциите на производителя му при следващото му изпиране.

(**) Вижте главата относно инсталирането на вашата машина.

ПРОБЛЕМ	ВЪЗМОЖНА ПРИЧИНА	ОТСТРАНЯВАНЕ НА ПРОБЛЕМА
Пералнята не центрофугира или закъснява с центрофугирането.	Няма проблем. Задействана е системата, контролираща небалансирано разпределено пране.	Системата за небалансирано разпределено пране ще се опита да разпредели вашето пране равномерно. Операцията по изцеждане на прането ще започне след като вашето пране бъде разпредлено

Вашата машина е оборудвана

КОД НА ПРОБЛЕМА	ВЪЗМОЖЕН ПРОБЛЕМ	КАКВО ДА НАПРАВИМ
<p>E01</p> 	<p>Люка на машината ви е оставен отворен.</p>	<p>Затворете люка. Ако вашата машина продължи да покава проблем, изключете я от контакта и се обърнете към най-близкия упълномощен сервиз.</p>
<p>E02</p> 	<p>Налигането на водата е ниско или водното налягане вътре в машината е ниско.</p>	<p>Отворете крана. Може да е спряна водата ви. Ако имате вода и сте отворили крана, но проблема продължава, вашата машина ще спре след малко автоматично. Изключете машината, затворете крана и се обърнете към най-близкия упълномощен сервиз.</p>
<p>E03</p> 	<p>Помпата има проблем, или филтъра на помата е задръстен или има проблем с ел. връзка към помпата</p>	<p>Почистете филтъра на помпата. Ако проблема продължи, обърнете се към най-близкия упълномощен сервиз. (*)</p>
<p>E04</p> 	<p>Във вашата машина има прекалено много вода.</p>	<p>Вашата машина ще изпомпа сама водата. След като изпомпа водата изключете машината и я изключете от контакта.</p>

(*) Вижте детайлите относно поддръжка и почистване на вашата машина.

Алкохолни напитки: Мястото с петното трябва първо да бъде измито със студена вода и тогава тогава да бъде избърсано със глицерин и вода, след което се изплаква със вода в която има разтворен оцет.

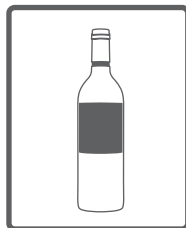

Боя за обувки: Петното трябва да бъде изтърнако внимателно без да се поврежда плата и да бъде изтъркано и изплакнато със прах за пране. Ако петното не се махне, то трябва да бъде изтъркано със смес - 1 мярка алкохол (96°) в 2 мерки вода, и тогава трябва да бъде измито в топла вода.

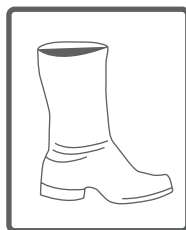

Чай и кафе: Прострете опетнената част на прането през отвора на съд и излейте вода, толкова гореща, колкото плата може да издържи. В случай, че прането го позволява, използвайте белина.



Шоколад и какао: След потапяне на вашето пране в студена вода и изтриването му, с използване на сапун или прах за пране, изперете го на температура, която плата може да издържи. В случай на видими петна от масла, избършете ги с кислородна вода (3%).

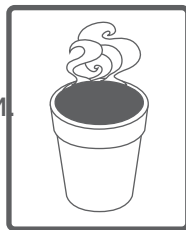

Доматен сок: След изтриване на сухите субстанции без да повреждате вашето пране, потопете го във вода за 30 минути и тогава търкайте и измийте със прах за пране.

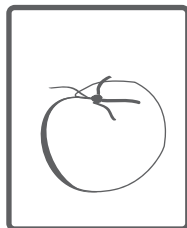

Яйца: Махнете изсъхналите остатъци от петното по вашето пране и тогава избършете с гъба или парче плат, потопено предварително в студена вода. Натрийте с прах за пране, измийте с разредена белина.

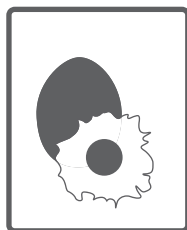

Мазнини и петна от масло: Първо, махнете остатъците. Натрийте петното с прах за пране и измийте със топла сапунена вода.



Горчица: Сложете глицерин на опетненото място. Натрийте със прах за пране и измийте. Ако петното не може да бъде махнато, избършете с алкохол. (За синтетика и цветно трябва да се използва смес от една мярка алкохол и 2 мерки вода)

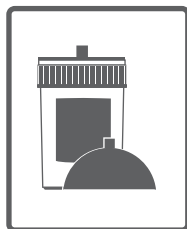

Плодове: Прострете мястото с петното на вашето пране в съда и изсипете студена вода върху тях. Не изливайте гореща вода върху петното. Изтрийте с помощта на студена вода и сложете глицерин. Оставете за 1-2 часа, избършете със няколко капки бял цет и го изплакнете.

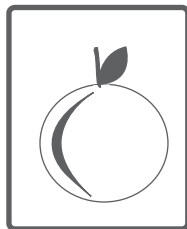

Петна от трева: Натрийте частта със петна с помощта на прах за пране. Ако типа плат го позволява, използвайте белина. Натривайте вашите вълнени платове със алкохол. (За цветно пране използвайте смес от 1 мярка чист алкохол със 2 мерки вода)



Петна от масла: Петната трябва да бъдат премахнати с разрежител преди изсушаване. Тогава трябва да бъде натрито с прах за пране и измито.

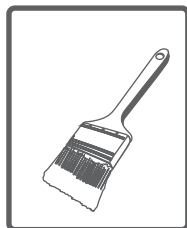

Петна от изгорено: Ако вашето пране е подходящо за чистене с белина, то можете да сложите белина във водата за пране. За вълнени платове над петното трябва да бъде сложено парче плат, предварително напоено със кислородна вода, след това върху него се слага сухо парче плат и после се минава със ютия. То трябва да бъде изпрано след като го изплакнете добре.



Петна от кръв: Потопете вашето пране във студена вода за 30 минути. Ако петното не се махне, потопете в смес от вода и амоняк (3 лъжици от амоняк в 4л. вода) за 30 минути.



Крем, сладолед и мляко: Потопете вашето пране в студена вода и натрийте със препарат за пране мястото, където са петната. Ако петното не се махне, сложете белина до степен, подходяща за вашето пране. (Не използвайте белина за цветно пране).



Muff: Петната от трябва да бъдат почистени колкото се може по скоро. Петната трябва да бъдат измити със вода с прах за пране, въпреки това ако не могат да бъдат махнати, те трябва да бъдат измити и със кислородна вода (3%).

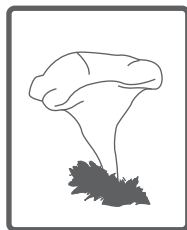

Мастило: Сложете напетнената част под течаща вода и изчакайте докато спре да оцветява водата. Тогава го натрийте със вода с добавен лимонов сок и препарат за пране и след 5 минути го измийте.

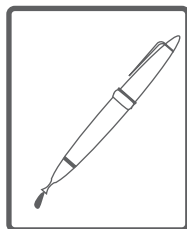



Консумацията на енергия и вода може да варира в зависимост от налягането на водата, околната температура, количеството пране, избора на допълнителни функции, колебанията на напрежението. За намаляване на консумацията на енергия и вода ще помогне използването на машината с количеството пране предложено за избраната програма; прането на по-малко замърсеното или ежедневно пране на по-късите програми; периодичното почистване и поддръжка на машината; употребата на машината в удобни времеви интервали, посочени от доставчика ви на електроенергия.

Този символ на продукта или опаковката означава, че продукта не трябва да бъде изхвърлян с домакинските отпадъци. Вместо, когато изтече техническият живот на уреда, той трябва да бъде занесен в център за събиране на електронни и електрически отпадъци, за който можете да получите информация от местните власти или от фирмата ви за управление на отпадъците.

С това вие ще допринесете да се избегнат потенциални негативни последствия за околната среда и човешкото здраве, които биха настъпили при неправилно изхвърляне. Рециклирането на материалите ще помогне за запазването на природни ресурси.





CE