

РЪКОВОДСТВО НА ПОТРЕБИТЕЛЯ

BG

- SN32DEG13/0212
- SN32DEG13/0215
- SN32DEG13/0216
- SN32DAB13/0212
- SN32DAB13/0215
- SN32DAB13/0216
- SN32DAY13/0212
- SN32DAY13/0215
- SN32DAY13/0216
- SN32DIL13/0212
- SN32DIL13/0215
- SN32DIL13/0216
- SN40DIL13/0212
- SN40DIL13/0215
- SN40DIL13/0216
- SN40DLK13/0212
- SN40DLK13/0215
- SN40DLK13/0216
- SN40DAB13/0212
- SN40DAB13/0215
- SN40DAB13/0216
- SN43DIL13/0212
- SN43DIL13/0215
- SN43DIL13/0216
- SN43DLK13/0212
- SN43DLK13/0215
- SN43DLK13/0216
- SN43DAB13/0212
- SN43DAB13/0215
- SN43DAB13/0216

SUNNY

ТЕЛЕВИЗИЯ

• Характеристики на устройството	3
• Предупреждения за безопасно използване	4
• Бутони и задни конектори	7
• Работа с устройството	8
• Функции на бутоните на дистанционното управление	9
• Меню "Първа инсталация"	10
• Начална страница	12
• Настройки на мрежата	15
• Настройка на времето	15
• Общи	15
• За телевизора	17
• Медия	18
Снимка	18
Музика	19
Видео	20
Приложения	21
• Приложение Телевизия на живо	21
• Настройки на картината	22
• Настройки на звука	23
• Настройки на канала	23
• Функция	27
• Настройка	28
• Отстраняване на неизправности	29
• Технически данни	30
• Характеристики на продукта	31
• Схема на монтиране на поставката	32

УВАЖАЕМИ ПОТРЕБИТЕЛИ,

Моля, преди да продължите, прочетете внимателно ръководството за потребителя.

Този модел има следните функции:

- Напълно функциониращо дистанционно управление
- Показващо всички менюта и команди за операциите, изпълнявани на дисплея (показване на екрана)
- Многоезична поддръжка на екранното меню
- Памет със 100 аналогови канала (**по избор**)
- Автом. търсене
- Програмируеми времена на ВКЛЮЧВАНЕ/ИЗКЛЮЧВАНЕ
- Автом. Превключване към режим "Готовност" след края на излъчването
- Автом. Настройка на формата на екрана (4:3 или 16:9)
- Бърз телетекст с памет от 1000 страници
- Цифров конектор с HDMI вход
- Възпроизвеждане на аудио, снимкови и филмови файлове от USB.
- Памет с 4000 аналогови канала (**по избор**)
- CI модули
- AV вход
- YPbPr вход
- DVB T2/C (**по избор**)
- DVB T2/C/S2 (**по избор**)
- DVB S2 (**по избор**)
- Андроид™
- Wi-Fi и Ethernet (LAN) поддръжка
- Bluetooth (**по избор**)



Този знак предупреждава за опасност от токов удар, тъй като уредът съдържа неизолирани части.



Този знак предупреждава потребителите, че ръководството съдържа важни инструкции относно работата и поддръжката (сервиза) на уреда.

- Уверете се, че посоченият на идентификационния етикет волтаж отговаря на волтажа на локалната ел. мрежа.
Частите на телевизора са топлочувствителни. Максималната температура на околната среда не трябва да надвишава 40°C.
- За да осигурите нужната вентилация, уверете се, че поне на 10 см около продукта мястото е свободно.
- Да няма нищо отзад или нещо, което да покрива вентилационните отвори отстрани. Внимавайте за вентилационни отвори, покрити с вестници, покривки, завеси или други предмети.
- Монтирайте уреда достатъчно далеч от източници на топлина (камини и т.н.) и устройства, които създават силно магнитно и електрическо поле.
- Относителната влажност в помещението, където уредът ще се монтира, не трябва да надвишава 85%.
- Не излагайте устройството на пряка слънчева светлина.
- Не излагайте устройството на механични вибрации или удари.
- Не поставяйте устройството в прашни помещения.
- Върху телевизора не трябва да попадат водни пръски или капки.
Не поставяйте върху устройството предмети, пълни с вода (вази и др.).
- На екрана може да се забележи конденз (както и в някои части на телевизора), когато местите телевизора от по-студено в по-топло помещение. Преди отново да включите телевизора, изчакайте водата да се изпари.
- Телевизорът може да бъде управляван или оставян в режим "Готовност" от бутоните на устройството. Ако не възнамерявате да използвате устройството за дълъг период от време, изключете захранващия кабел от главното захранване.
- Препоръчително е да изключвате устройството от мрежата и кабела на антената по време на гръмотевични бури, за да избегнете риска от електрически или електромагнитни колебания. Затова се уверете, че мрежата и контактите на антената могат лесно да бъдат изключени, когато е необходимо.
Не поставяйте върху устройството запалими предмети като например свещи.

Инсталиране

- Монтирайте устройството до леснодостъпен контакт.
- Поставете устройството на стабилна и равна повърхност.

Монтиране на стена

Забележка: За тази операция са необходими двама човека.

Уверете се, че при монтажа сте спазили следните препоръки:

- Проверете дали носещата способност на стената отговаря на общото тегло на телевизора и механизма за монтиране на стена.
- Следвайте инструкциите, предоставени с механизма за монтиране на стена.
- Телевизорът трябва да се монтира на равна стена.
- Уверете се, че ще използвате уплътнения, подходящи за съответния материал на стената.
- Уверете се, е кабелите няма да висят над телевизора.

Всички останали инструкции за безопасност, касаещи Вашия телевизор, са валидни и тук.

Внимание:

Уверете се, че повърхността, на която възнамерявате да монтирате Вашия телевизор, е достатъчно здрава, за да издържи теглото на телевизора и механизма за монтаж. Не монтирайте телевизора на неподходяща повърхност (подвижни рафтове и т.н.) и се уверете, че предната част на телевизора не виси от повърхността, върху която е монтиран.

Транспортиране на устройството

- Освободете всички кабели преди да преместите телевизора.
- Поддържайте здраво дъното на телевизора, когато го повдигате или местите. Не упражнявайте натиск над LED панела.
- Не излагайте телевизора на натиск или прекалено силни вибрации, докато го местите.
- Когато местите устройството на друго място или го махате по някаква причина, използвайте оригиналния му кашон и опаковъчни консумативи.

LCD панел

Материалите, използвани за изработването на този продукт, се състоят от чувливи елементи. Ето защо продуктът може да се счупи в случай на изпускане или удар. LCD панелът е високо технологичен продукт и Ви предоставя много детайлни изображения. Понякога на екрана могат да се появят неактивни пиксели, оцветени в синьо, зелено или червено. Това не оказва влияние върху работата на уреда.

Поддръжка

Изключете телевизора от електрическата мрежа, преди да го почистите. Използвайте препарати за почистване на стъкло или мека кърпа, без да натискате, за да почистите LED панела, и неагресивни почистващи препарати за останалата част. Почистващите препарати, съдържащи ацетон, толуол или алкохол, могат да повредят LED панела на Вашия телевизор. Не използвайте почистващи препарати, съдържащи подобни вещества. Важно: Агресивните почистващи средства на алкохолна основа, както и абразивните продукти, могат да повредят екрана. Редовно почиствайте прахта от вентилационните отвори. Използването на разтворители, абразивни продукти и продукти на алкохолна основа може да доведе до повреждане на телевизора. В случай на попадане на предмети или проникване на течност в устройството, незабавно извадете щепсела от контакта и занесете устройството на преглед от оторизирани лица. Не отваряйте сами устройството и не позволявайте на неоторизирани лица да го отварят - това може да представлява риск както за Вас, така и за устройството.

Запазете опаковъчната кутия и оригиналните опаковъчни материали, за да опаковате отново телевизора, когато е необходимо.

Условия относно околната среда и човешкото здраве

В съответствие с Директивата за WEEE .

WEEE

Устройството е изработено от части, които могат да бъдат преработени в съответствие с Директивата за WEEE и не трябва да бъдат изхвърляни.



• Този символ върху продукта или върху неговата опаковка показва, че този продукт не трябва да се третира като битов отпадък. Вместо това, той трябва да бъде предаден на подходящо място за събиране и рециклиране на електрическо и електронно оборудване. Предавайки този продукт на подходящо за целта място, Вие ще спомогнете за това потенциалните негативни последици за околната среда и човешкото здраве да бъдат избегнати.

Рециклирането на материалите ще помогне за опазването на естествените ресурси.

За повече подробна информация относно рециклирането на този продукт, моля, свържете се с местния градски съвет, службите за събиране на отпадъци, или магазина, откъдето той е закупен.

Не докосвайте с мокри ръце изхода и контакта на стената.

- В случай че усетите миризма на изгоряло или пушек, изключете мрежовия превключвател на телевизора.

Не отваряйте сами задния капак на телевизора. Можете да бъдете изложен на електрически удар.

- Телевизорът е добре защитен срещу излъчване на рентгенови лъчи. Ремонти, извършени от неквалифицирани лица, промени в секциите с високо напрежение или смяната на LED панела с неподходящ модел могат да доведат до значително увеличаване на рентгеновите лъчи. Модифицираният по този начин уред е загубил първоначалните си спецификации и не трябва да се използва.
- Прекалено голямото звуково налягане от слушалките и наушниците може да доведе до загуба на слуха.
- Изхвърляйте използваните батерии в кошчетата за тази цел и не забравяйте евентуалните вреди за околната среда.

Информация относно неправилна употреба

- Контакт с течности, в случай на дъждовна вода, достигнала до продукта през кабела на антената,
- Използване на неправилен волтаж, получаване на високо напрежение,
- Намеса, извършена от неоторизирани лица,
- Повреди, дължащи се на изпускане и удар, след като продуктът е бил доставен на клиента; счупванията и надраскванията по външната повърхност са грешки на потребителя

Информация относно ефективна употреба по отношение на разхода на електричество

- Когато телевизионният приемник не работи, той трябва да бъде изключван от контакта, вместо от дистанционното управление. В случай че се изключи от дистанционното управление, той ще продължи да консумира ел. енергия в режим "Готовност".

Ниското ниво на звука ще понижи консумацията на ел. енергия.

10 години живот

Декларация на ЕО за съответствие



С настоящото Atmaca Elektronik A.Ş. декларира, че този телевизор е в съответствие с Директива 2014/53/ЕО.

Пълният текст на декларацията за съответствие на ЕО е достъпен на следния интернет адрес:

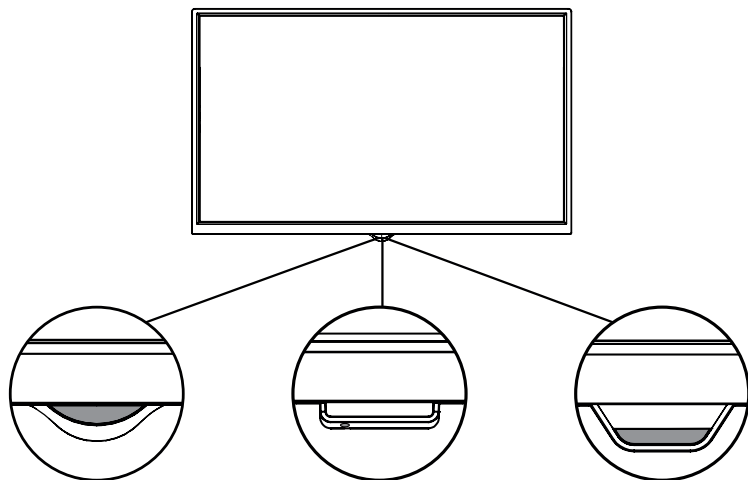

Приемник за дистанционното управление
 Бутон за вкл./изкл.

Приемник за дистанционното управление
 Бутон за вкл./изкл.

Приемник за дистанционното управление
 Бутон за вкл./изкл.

□ ЗАДНИ КОНЕКТОРИ

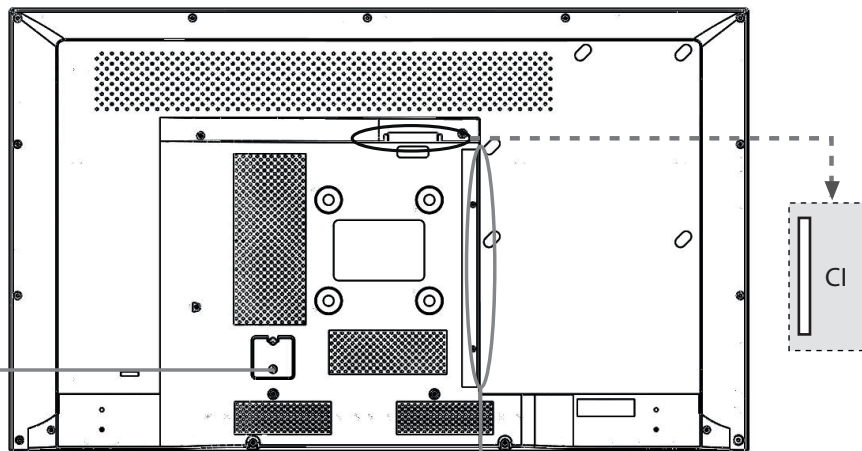

С ТУНЕР и LNB

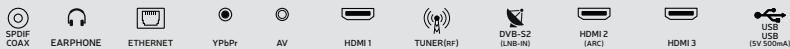

Без ТУНЕР

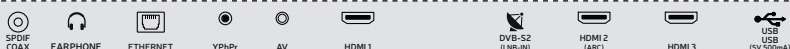

Без LNB

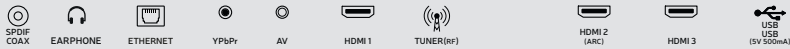

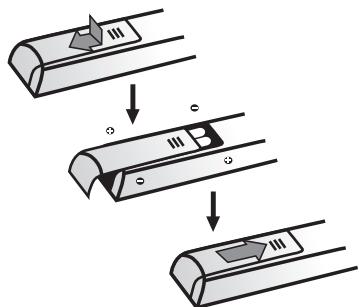

След като прочетете инструкциите на тази страница относно работата с Вашия телевизор и дистанционното управление, можете да продължите със страниците, съдържащи информация за боравене с дистанционното управление и процедурата за настройване на каналите.

1. Поставете две AAA батерии в дистанционното управление.

Внимавайте какви батерии ще използвате. Използвайте само указания вид батерии. Поставете правилно батериите, спазвайки полярността. Не използвайте едновременно стари и нови батерии. Не използвайте презареждащи се батерии. Не излагайте батериите на високи температури; не ги хвърляйте в огъня, не ги зареждайте и не ги оставяйте отворени. В противен случай това може да доведе до еманация или експлозия. Извадете батериите от дистанционното управление, ако няма да го използвате за продължителен период от време.

2. **ПЪРВО** включете електрическия кабел в телевизора и **СЛЕД ТОВА** в контакта на стената.

ВНИМАНИЕ: Има опасност от избухване, ако батерията бъде заменена с друга от погрешен тип. Заменяйте батериите само със същите или други от еквивалентен тип.

Вашият телевизор може да бъде включен единствено към АС захранване. Той не трябва да бъде свързан към постояннотоково захранване. Ако гнездото е далеч от електрическия кабел, никога не го поставяйте в контакта на стената.

Забележка: Изображенията са фигуративни. Местоположението на електрическите контакти на гърба на телевизора може да варира в зависимост от модела.

3. Включете Вашия телевизор, като натиснете бутона "POWER" отзад. Можете да влезете в режим "MENU" (МЕНЮ) с бутона "MENU"; да намалите силата на звука с бутона "VOL-"; да увеличите силата на звука с бутона "VOL+" и да превключвате между каналите с бутони "CH -/+".

□ ФУНКЦИИ НА БУТОНИТЕ ЗА ДИСТАНЦИОННО УПРАВЛЕНИЕ

STANDBY (РЕЖИМ НА ГОТОВНОСТ):
Включва/изключва устройството

LIVE TV (ТЕЛЕВИЗИЯ НА ЖИВО):
Отваря приложението ТЕЛЕВИЗИЯ

MUTE (ЗАГЛУШАВАНЕ):
Включва/изключва звука

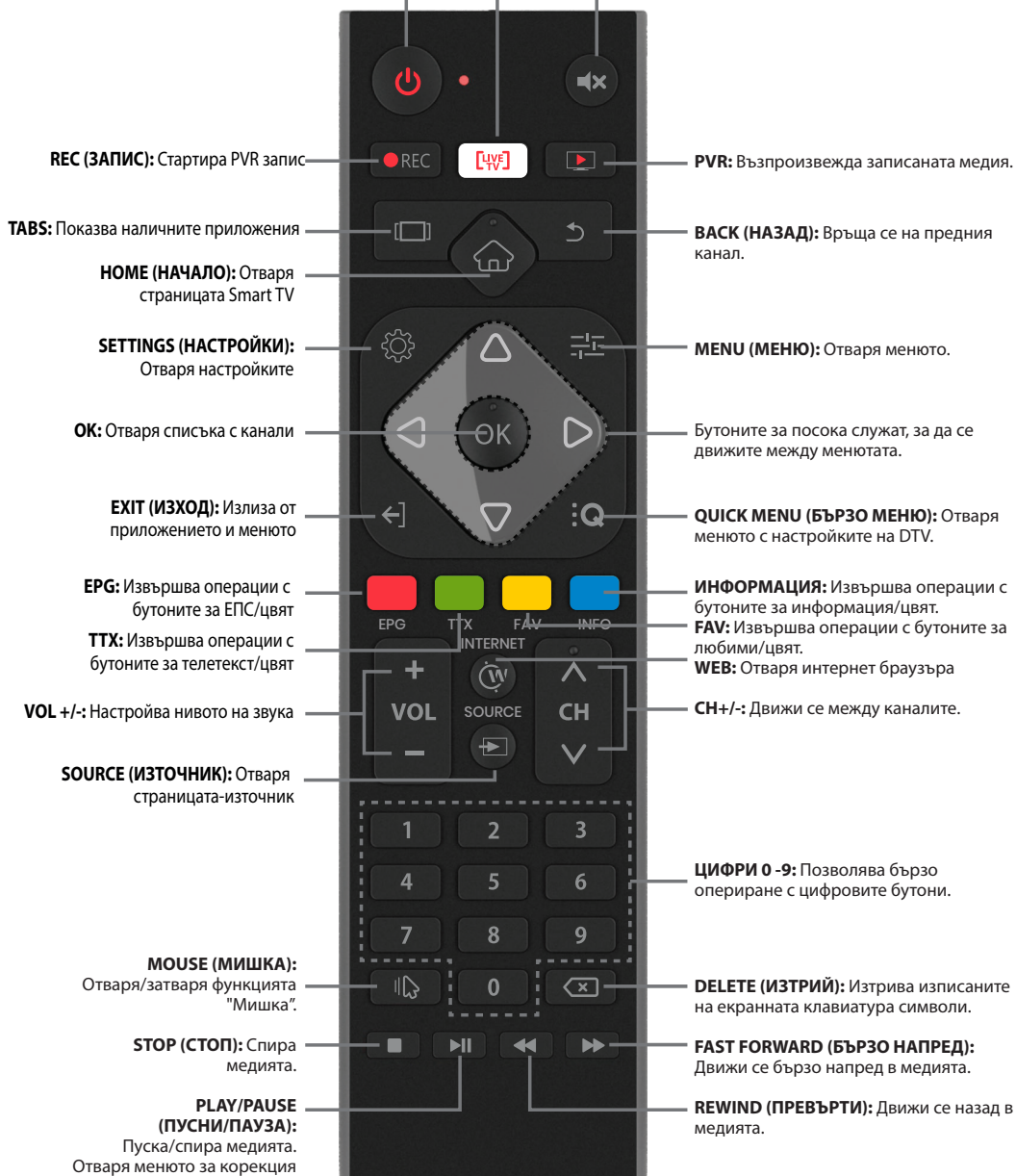

□ МЕНЮ ПЪРВА ИНСТАЛАЦИЯ

Когато включите телевизора си, той ще започне да се зарежда, моля, изчакайте. След като самозареждането приключи, на екрана ще се появи менюто за първа инсталация.

Language (Език): Натиснете бутона ▲ / ▼ , за да изберете желанния език, след което натиснете бутона "ОК", за да потвърдите. Натиснете бутон ► , за да преминете към следващата стъпка.

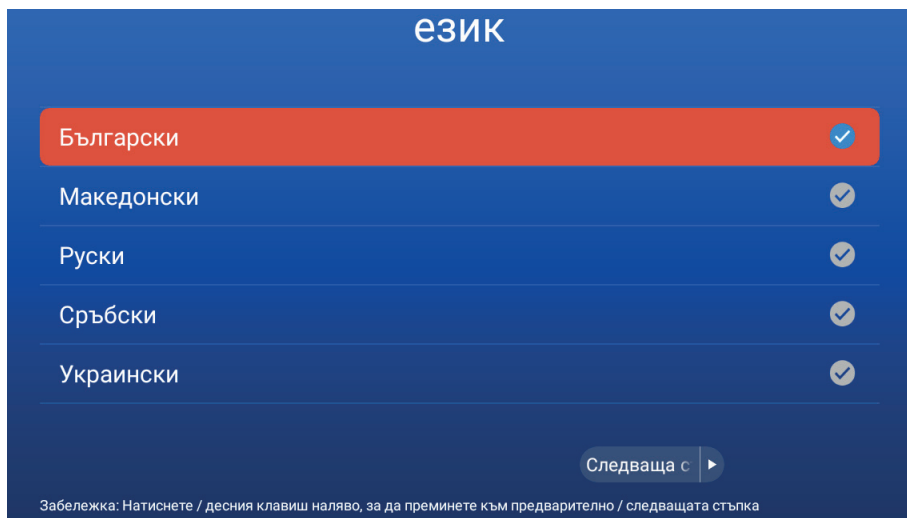

Времева зона: Натиснете бутона ▲ / ▼ , за да изберете града си или град, който е в същата времева зона, след което натиснете бутона "ОК", за да потвърдите. Натиснете бутон ► , за да преминете към следващата стъпка. Можете да се върнете на предната стъпка като натиснете бутона ◀.

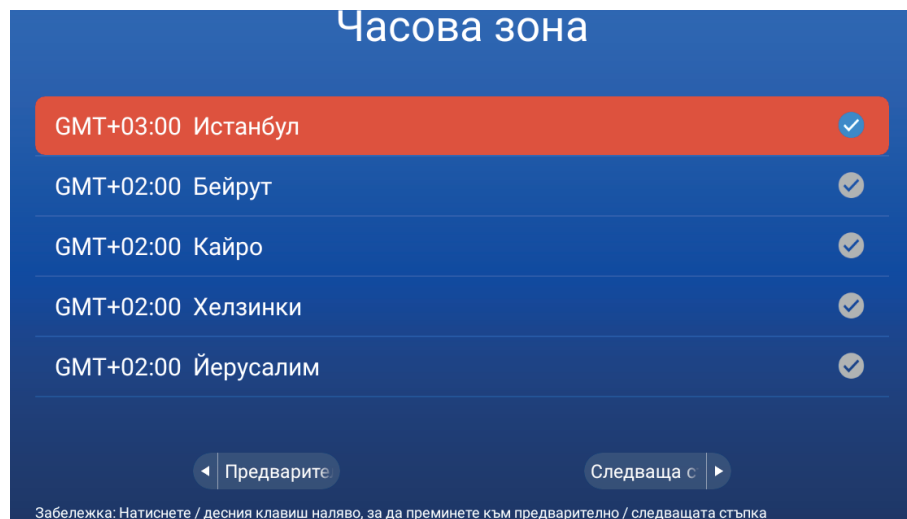

Мрежа: Натиснете бутона ▲ /▼, за да изберете SSID на WiFi мрежата си, след което натиснете бутона "ОК", за да потвърдите. Въведете паролата на мрежата и се свържете към интернет. Натиснете бутон ►, за да преминете към следващата стъпка. Можете да се върнете на предната стъпка като натиснете бутона ◀.

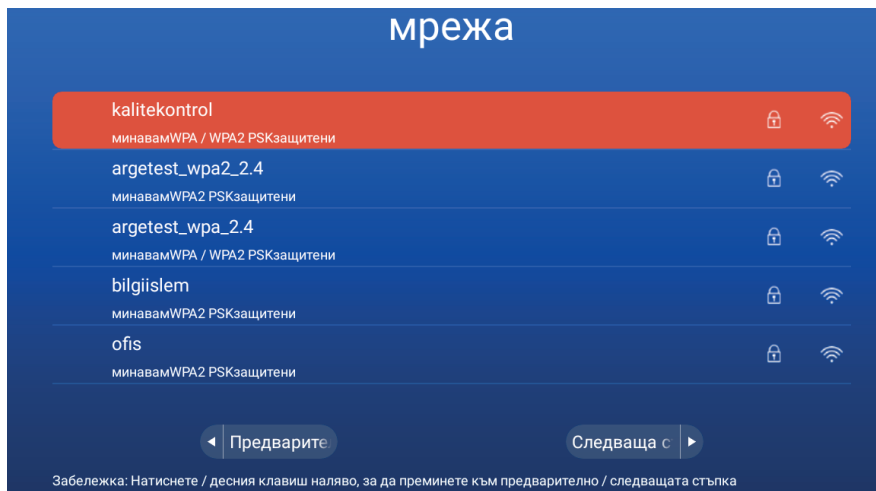

Готови сте да започнете да използвате Smart TV, а сега натиснете бутона ▲ /▼, за да изберете: Старт TV (за да отворите приложението за телевизия на живо) или Старт лаунчър (за да отворите началната страница на Smart TV), след което натиснете бутона "ОК", за да потвърдите. Натиснете бутон ►, за да отидете към избраната опция.

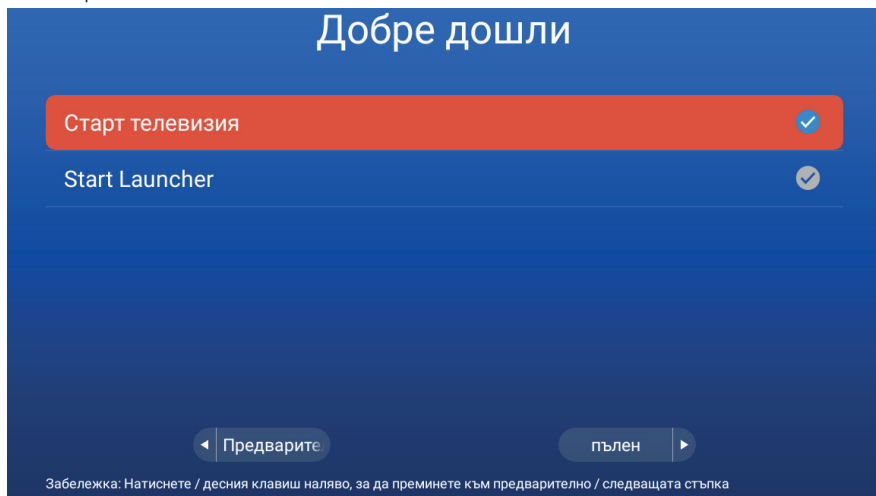

Ако изберете "Старт TV", ще се появи дисплей за бърза настройка, откъдето можете да изберете Вашата страна, DVB система за цифрово видео излъчване в страната Ви, предпочитания за ATV/DTV и DTV субтитри и звук.

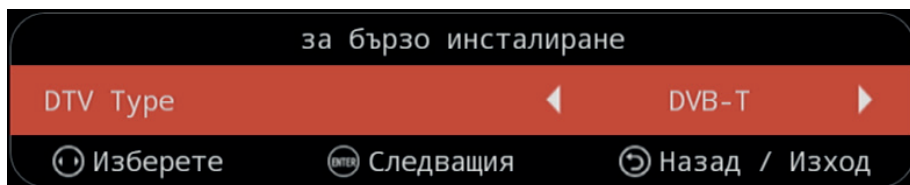

Преди да започнете да използвате телевизора, се уверете, че часът и датата са коректни. Можете да влезете в началната страница, като натиснете бутона **"HOME"** на дистанционното управление. Първият ред на Начална страница съдържа Времето и нови тенденциозни видеа. Видеата ще се актуализират на всеки няколко дни.

Натиснете бутона ◀/▶, за да изберете видео, след което натиснете бутона **"OK"**, за да пуснете желаното видео (Бележка: За да гледате тези видеа, трябва да имате инсталирано приложението YouTube)

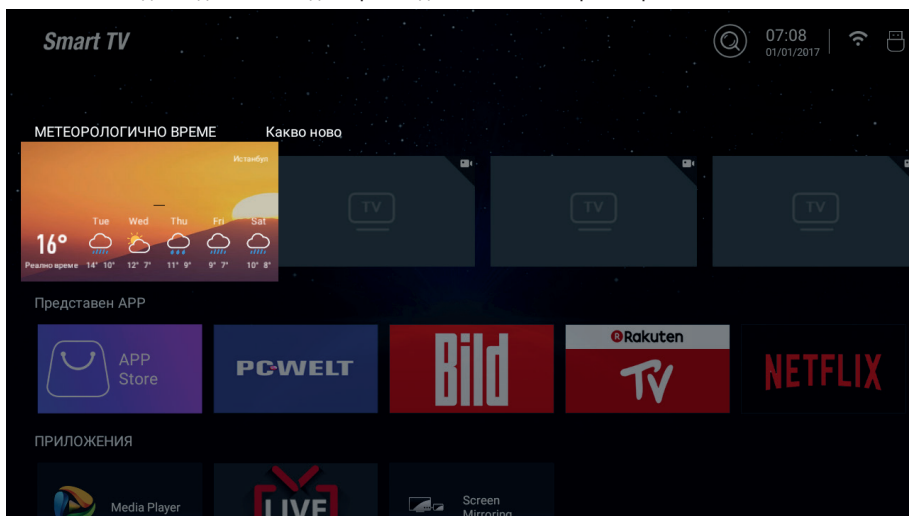

Suggested APP (Предложени приложения)

Това са препоръчаните приложения от магазина - за да ги свалите от Магазина, натиснете бутона **"OK"**, като можете да ги свалите и като влезете в APP Store.

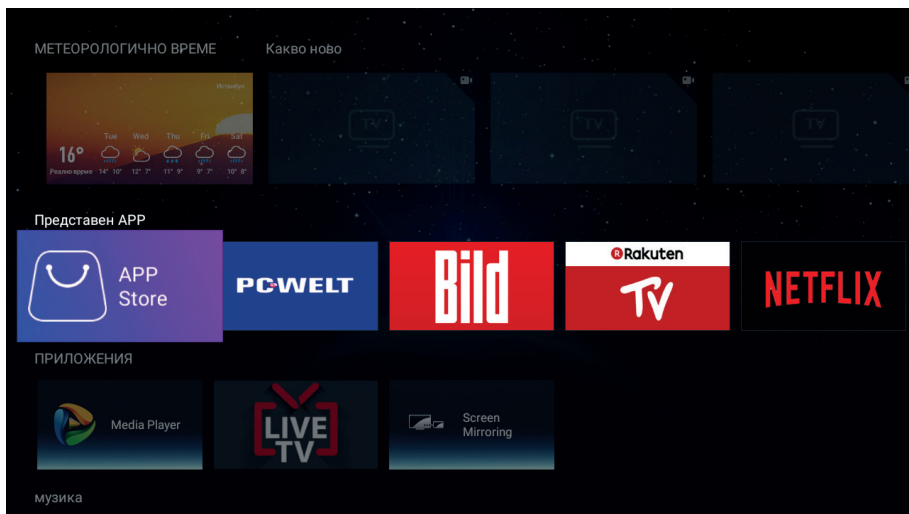

APPS.

Тази част включва наличните приложения, както и инсталираните от потребителя такива. Натиснете бутона ◀▶, за да изберете приложение, след което натиснете бутона "OK", за да го пуснете.

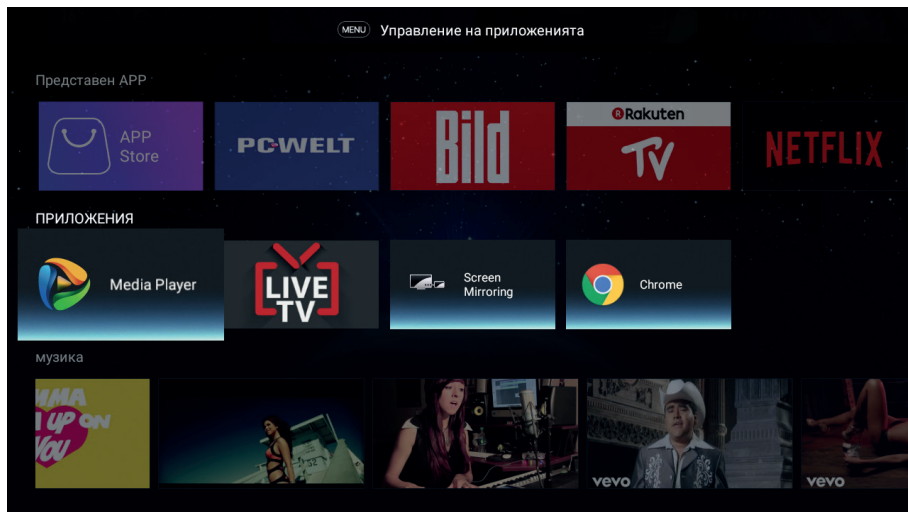

Browser (Браузър)

Можете да влезете в интернет през приложението "Браузър" (нужно е първо да свалите "Браузър" и да го инсталирате).

След като инсталирате "Браузъра", можете да влезете в него, като натиснете бутона "WEB" на дистанционното управление.

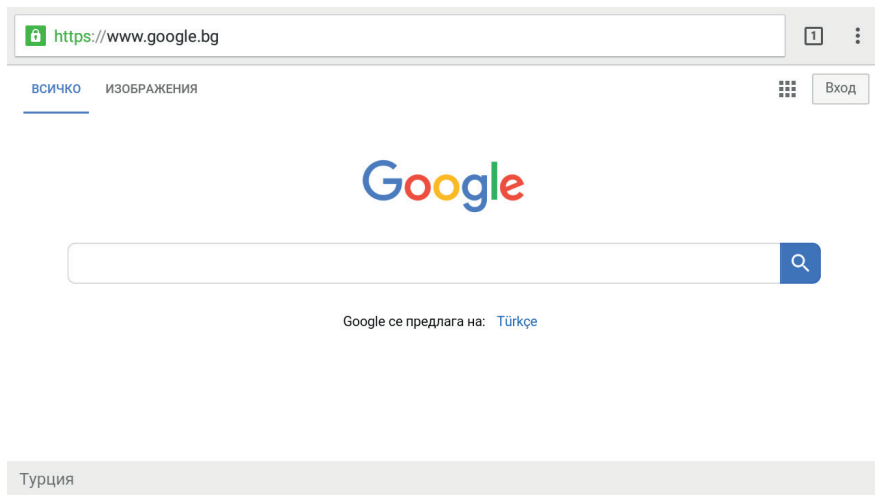

Спорт и музика

Този ред включва тенденциозна музика и спортни видеа.

Натиснете бутона ◀/▶, за да изберете видео, след което натиснете бутона "OK", за да го пуснете

(Бележка: За да гледате тези видеа, трябва да имате инсталирано приложението YouTube)

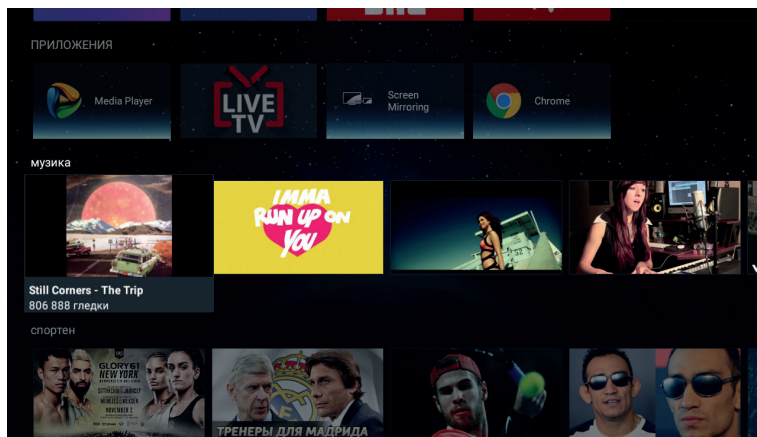

Настройки

Натиснете бутона "OK", за да отворите настройките на системата.

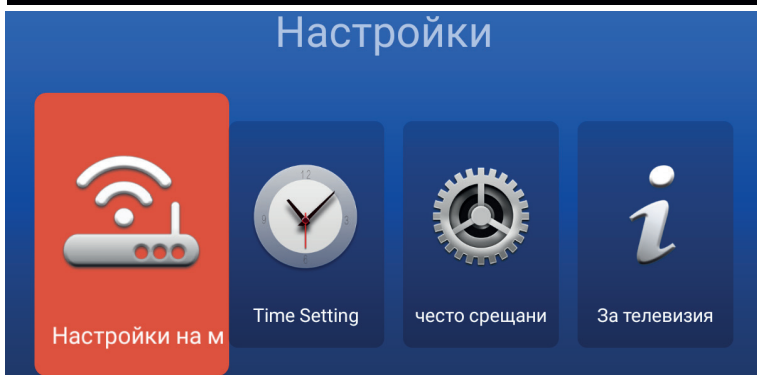
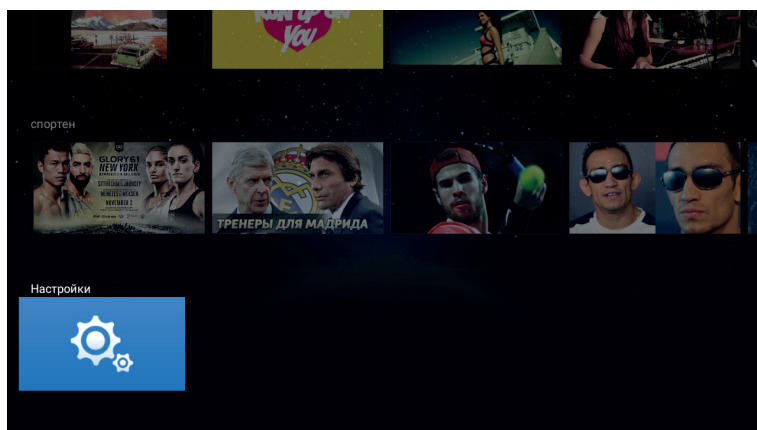

□ НАСТРОЙКИ НА МРЕЖАТА

Натиснете бутона “▲/▼”, за да изберете мрежата, която желаете. (Bluetooth е по избор)

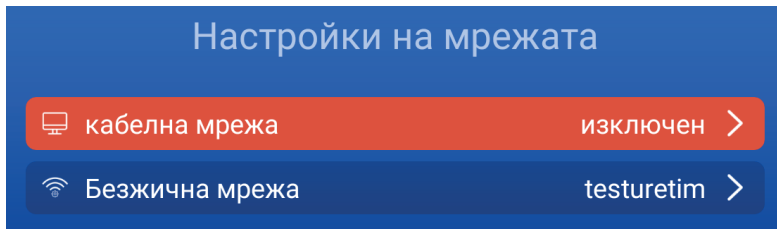

□ НАСТРОЙКА НА ВРЕМЕТО

Натиснете бутона “▲/▼”, за да изберете елемента, след което натиснете “OK”, за да го промените.

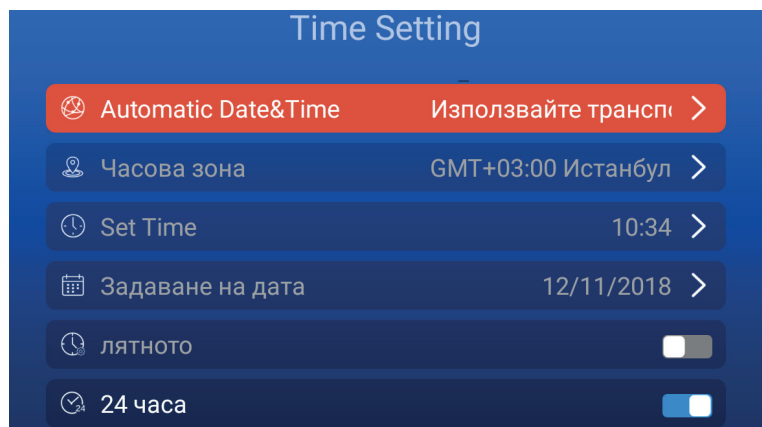

□ ОБЩИ

Натиснете бутона “▲/▼”, за да изберете елемента, след което натиснете “OK”, за да го промените.



Езикови настройки

Натиснете бутона “▲ / ▼”, за да изберете желаня език, след което натиснете бутона “OK”, за да потвърдите.

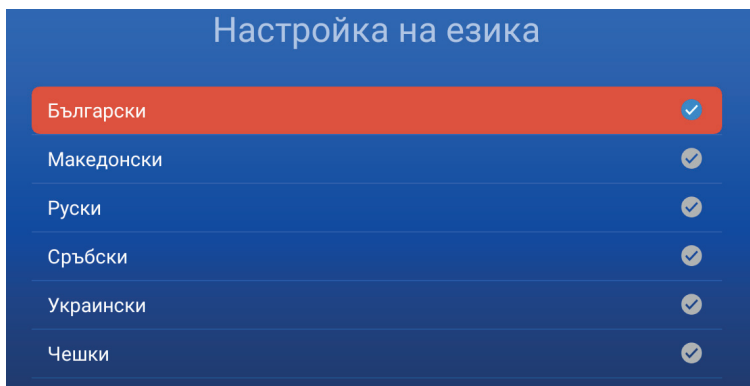

Мениджър приложения

Можете да разгледате инсталираните приложения като натиснете “OK” върху **Installed Applications (Инсталирани приложения)**.

Също така можете да деинсталирате свалени приложения с **Uninstalled (Деинсталирани)**

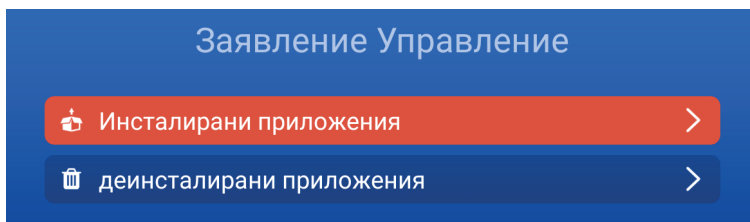

OTA актуализация

Натиснете “CHECK FOR UPGRADE”, за да разгледате актуализациите за софтуер.

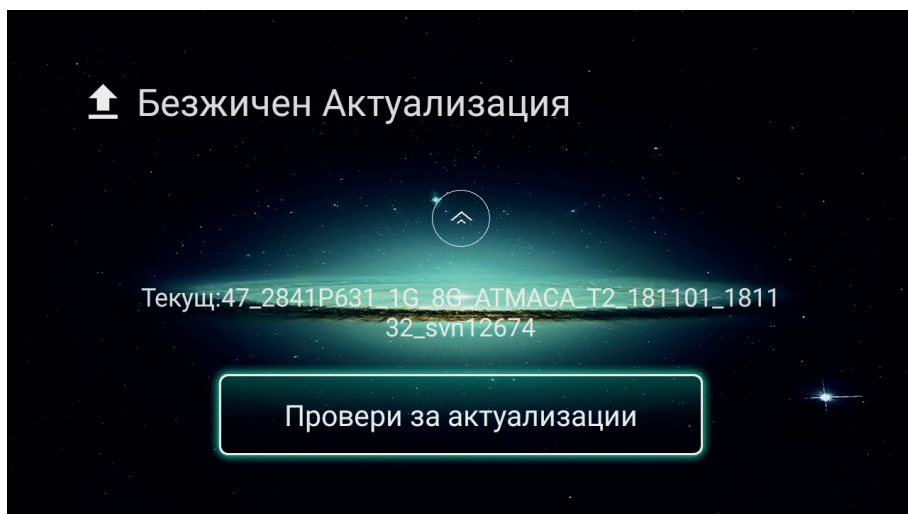

Възстановяване на системата

Натиснете **"FACTORY DATA RESET"**, за да върнете системата към фабрични настройки - всички свалени приложения, запазени във вътрешната памет медийни файлове и инсталирани в ATV/DTV канали ще бъдат изтрети. Също така всички настройки ще се върнат към първоначалните фабрични настройки.

Възстановяване на системата

Тази операция ще изтрие всички данни в устройството ви устройство с памет е, в това число:

- музика, снимки и други данни
- Данните за кандидатстване и
- са изтеглили приложението

Възстановяване на системата

This operation will clear all of the data in your device's memory device.

потвърждава

Отказ

**ВРЪЩАНЕ КЪМ ФАБРИЧНИ
НАСТРОЙКИ**

□ ЗА ТЕЛЕВИЗОРА

Тази част показва информация за системата.

За телевизия



System Info

Android 7.1.1



процесор

ARM Cortex A53(Quad Co...



GPU

Dual-Core



RAM

1.0GB



ROM

8GB

□ МЕДИЯ

Натиснете бутона ▲ / ▼ / ◀▶ , за да изберете медиен плейър от Начална страница, след което натиснете "ОК", за да влезете.

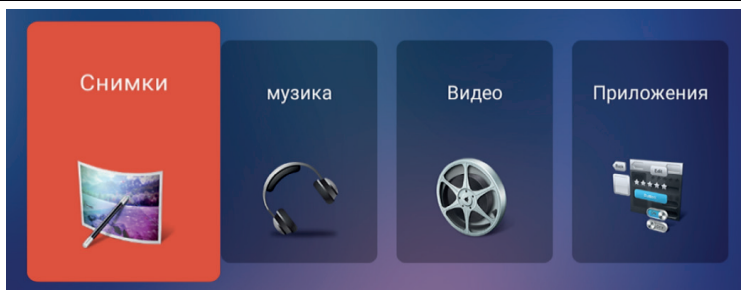
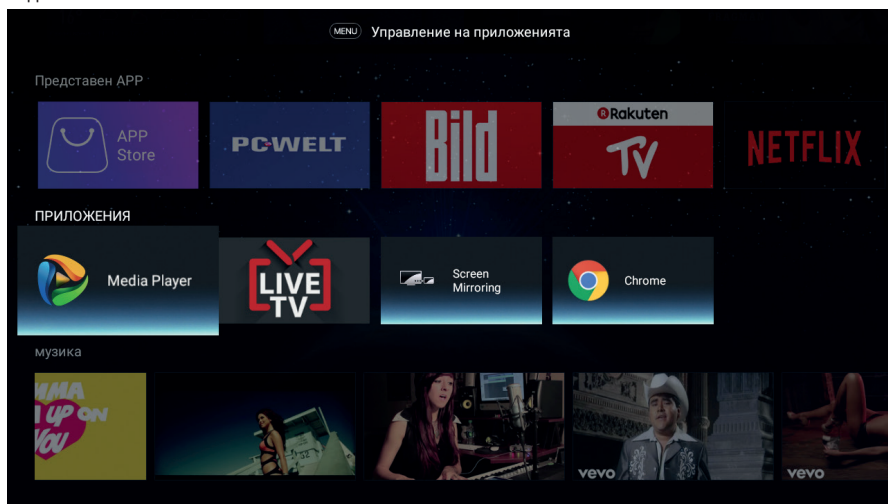

Снимки

Натиснете бутона ◀▶ , за да изберете снимка в медийното меню, след което натиснете бутона "ОК", за да влезете.

Натиснете бутона "ИЗХОД", за да се върнете обратно на предишното меню.

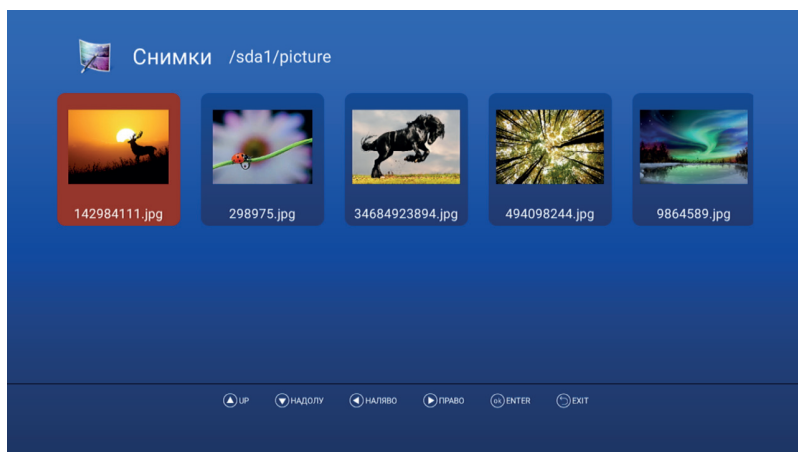

Снимка Име: 34684923894.jpg

Размер на снимката: 1,36MB

Фото Дата: 2018-11-05

Резолюция Снимка: 2536X1600

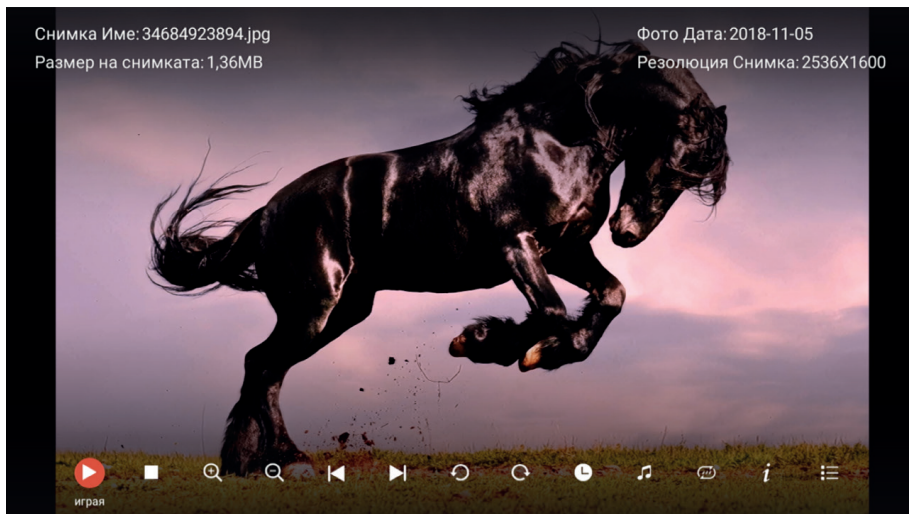

Можете да видите информацията за снимката, като натиснете иконката "i" на екранната лента. Натиснете бутона ▶||, за да пуснете или паузирате слайдшоуто. Натиснете ▲/▼, за да завъртите снимката. Натиснете ◀▶, за да видите следваща/предходна снимка.

Музика

Натиснете бутона ◀▶, за да изберете музика в медийното меню, след което натиснете бутона "OK", за да влезете.

Натиснете бутона "ИЗХОД", за да се върнете на предишното меню.

Натиснете ▲/▼/◀▶, за да изберете песента, която желаете да чуете, след което натиснете бутона "OK", за да я пуснете.

Натиснете бутона "ИЗХОД", за да се върнете обратно на предишното меню.

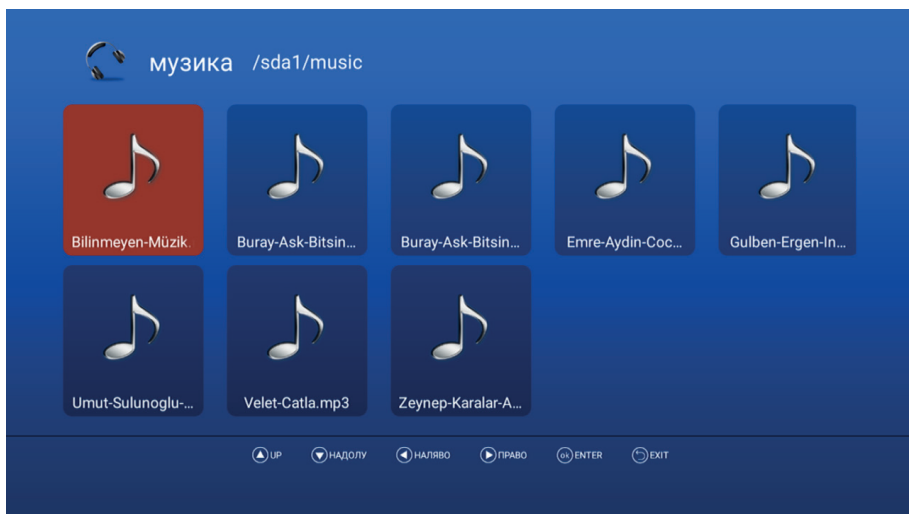

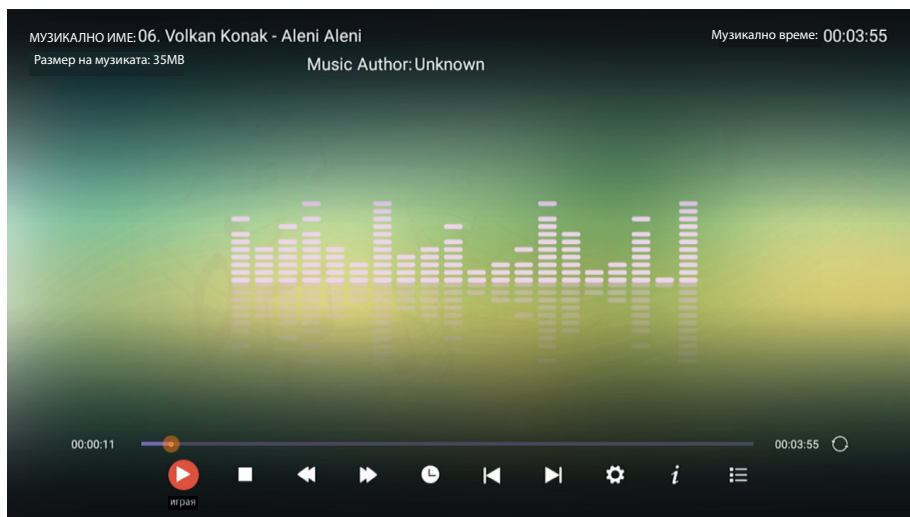

Видеа

Натиснете бутона ◀▶, за да изберете видео в медийното меню, след което натиснете бутона "OK", за да влезете.

Натиснете бутона "ИЗХОД", за да се върнете на предишното меню.

Натиснете бутоните ◀▶ /▲ /▼ и "OK", за да изберете и влезете в папката, която желаете.

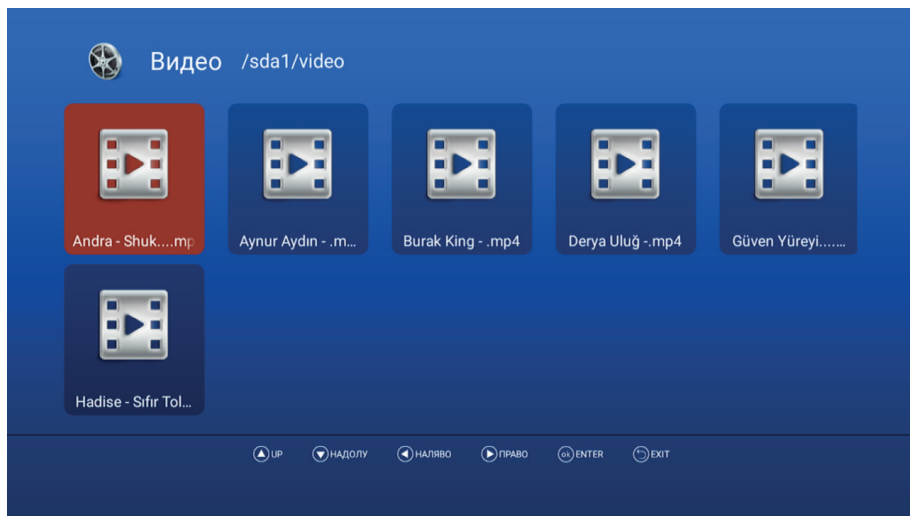

Натиснете бутона ► || , за да пуснете/паузирате видеото, и бутона ■ или **EXIT**, за да го спрете.

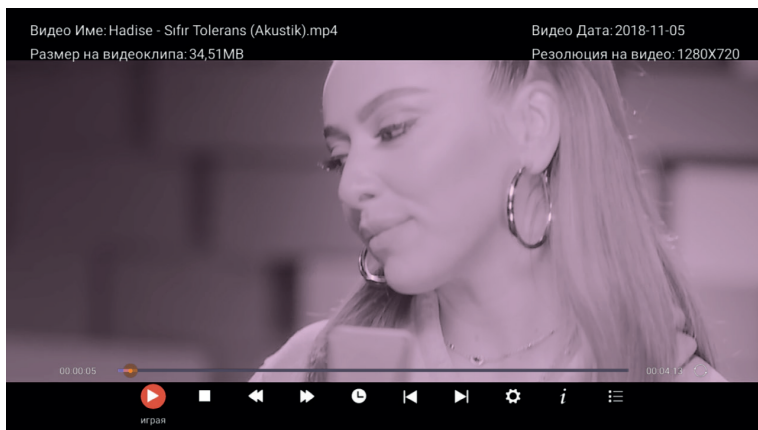

Приложения

Натиснете бутона ◀▶, за да изберете приложение в медийното меню, след което натиснете бутона **"OK"**, за да влезете. От тук можете да инсталирате приложения.

Натиснете бутона **"ИЗХОД"**, за да се върнете на предишното меню.

□ Приложение ТВ на живо

Можете да отворите приложението за телевизия на живо като натиснете **"LIVE TV"** на дистанционното или като отворите приложението от началната страница.

ИЗТОЧНИК НА ВХОДА

1. Натиснете бутона за източник **"SOURCE"**, за да излезе списъка с източници;
2. Натиснете бутона ▲ /▼, за да изберете източника, от който желаете да гледате;
3. Натиснете бутона **"OK"**, за да влезете в източника;

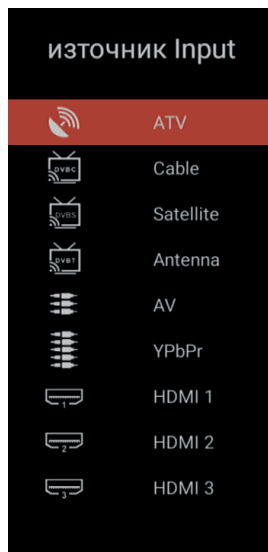

□ ГЛАВНО МЕНЮ

• Натиснете бутона **"Меню" (MENU)**, за да се появи главното екранно меню.

Натиснете бутона **▲/▼**, за да изберете подменюто, което желаете;

• Можете да настроите според желанието си, като натиснете **▲/▼**, за да изберете, **"OK"**, за да влезете и **"EXIT"**, за да запазите и да се върнете на предишното меню. Можете изцяло да излезете от менюто като натиснете **"EXIT"**.

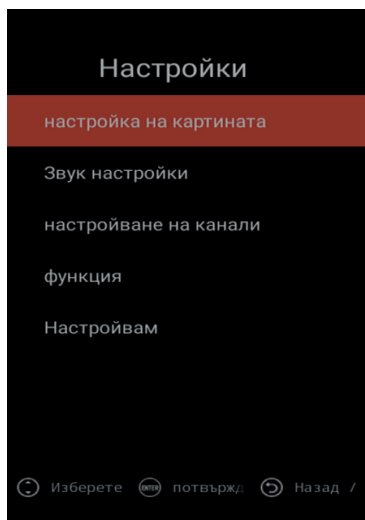

□ НАСТРОЙКИ НА КАРТИНАТА

Режим "Изображение"

Натиснете бутона **▲/▼**, за да изберете режим "Снимка", след което натиснете **"OK"**, за да влезете. (Налични режими на изображение: Стандартен, Динамичен, Мек, Потребителски)

Когато звукът е в режим "Потребител", можете да нагласите единствено стойностите за яркост, контраст, цвят и острота.

Температура на цвета

Натиснете бутона **▲/▼**, за да изберете температура на цвета, след което натиснете **"OK"**, за да влезете. Натиснете бутона **▲/▼**, за да изберете "нормална", "студена" или "топла". Натиснете **"OK"**, за да потвърдите избора си.

DNR

Натиснете бутона **▲/▼**, за да изберете DNR, след което натиснете **"OK"**, за да влезете. Натиснете бутона **▲/▼**, за да изберете "изключено", "ниско", "средно", "високо" или "автоматично". Натиснете **"OK"**, за да потвърдите избора си.

АСПЕКТОВО ОТНОШЕНИЕ

Натиснете бутона **▲/▼**, за да изберете аспектovo отношение, след което натиснете **"OK"**, за да влезете. Натиснете бутона **▲/▼**, за да изберете "автоматично", "16:9", "4:3", "увеличение 1", "увеличение 2". Натиснете **"OK"**, за да потвърдите избора си.

Настройка на подсветка

Натиснете бутона **▲/▼**, за да изберете настройка на подсветката, след което натиснете **"OK"**, за да влезете. Натиснете бутона **▲/▼**, за да изберете "макс.", "висока", "средна" или "слаба". Натиснете **OK**, за да потвърдите избора си.

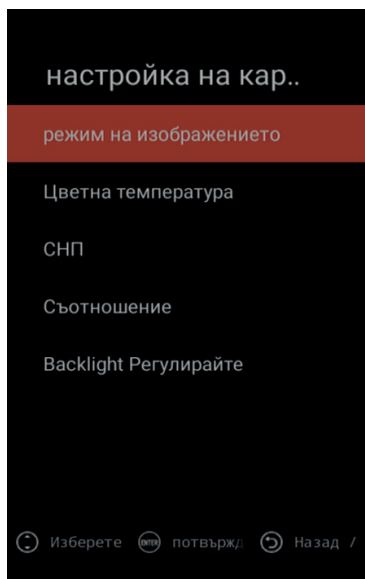

□ НАСТРОЙКИ НА ЗВУКА

Натиснете бутона ▲/▼, за да изберете опцията, която искате да настроите в меню "ЗВУК", след което натиснете "ОК".

Режим "Sound" ("Звук")

Натиснете бутона ▲/▼, за да изберете режим "Звук", след което натиснете "ОК". (Налични режими на звука: Стандартен, Филм, Музика, Потребител).

Когато звукът е в режим "Потребител", можете да нагласите нивото на баса и звука.

Баланс

Натиснете бутона ◀/▶, за да настроите. След това натиснете бутона "EXIT", за да се върнете директно на предишното меню.

AVL

Натиснете бутона "OK", за да настроите. След това натиснете бутона "EXIT", за да се върнете директно на предишното меню.

Цифров аудио изход

Натиснете бутона ▲/▼, за да изберете SPDIF изход, след което натиснете "ОК", за да потвърдите (Налични режими SPDIF: AUTO, PCM, OFF).

Натиснете бутона "ИЗХОД", за да се върнете директно на предишното меню.

Аудио описание

Натиснете бутона "OK", за да настроите (Налични са AD ON/OFF).

Когато избирате AD ON, можете да натиснете бутона ◀/▶, за да настроите нивото на смесване.

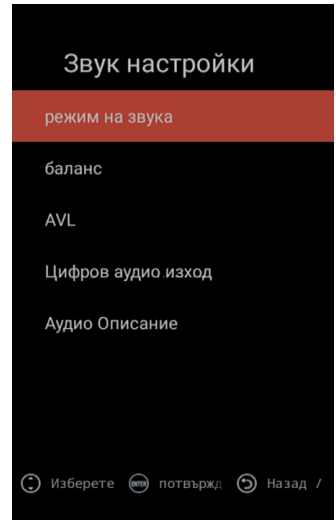

□ НАСТРОЙКИ НА КАНАЛА

Натиснете бутона "МЕНЮ" (MENU), за да се появи главното меню. Натиснете бутона ▲/▼, за да изберете настройка на канала от главното меню, след което натиснете "ОК", за да влезете. Настройките за канал са различни, в зависимост от типа ATV/DTV, както е показано по-долу:

За ATV

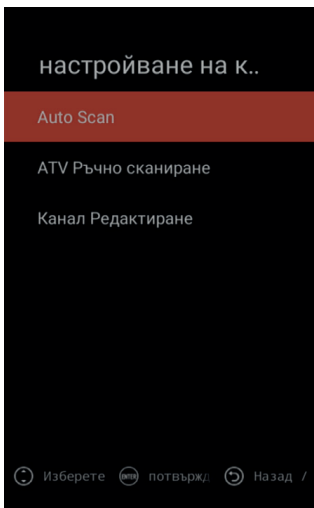

За DVB-S

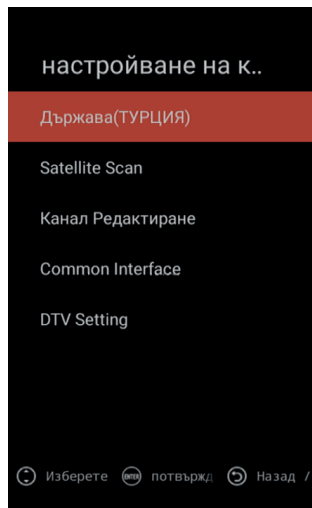

За DVB-T и DVB-C

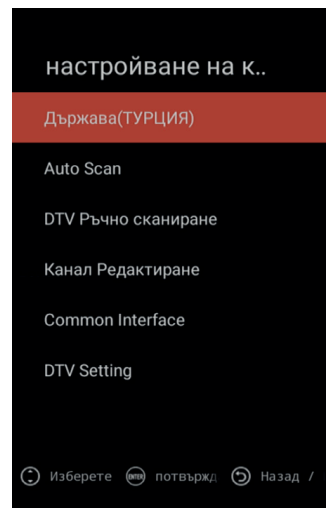

Натиснете бутона ▲/▼, за да изберете опцията, която искате да настроите в меню "Настройка на канала", след което натиснете "OK", за да влезете.

След като приключите с настройките, натиснете "EXIT", за да запаметите и да се върнете на предишното меню и натиснете EXIT, за да излезете изцяло от менюто.

Държава

Натиснете бутона ▲/▼, за да изберете страна, след което натиснете "OK", за да потвърдите.

Автоматично сканиране

Натиснете бутона ▲/▼, за да изберете режим "Автоматично търсене", след което натиснете "OK", за да започнете търсенето.

ATV ръчно търсене (за ATV източници)

Натиснете бутона ▲/▼, за да изберете и бутона ◀▶, за да настроите, след което натиснете "Start Scan", за да започнете. Натиснете бутона "EXIT", за да се върнете назад.

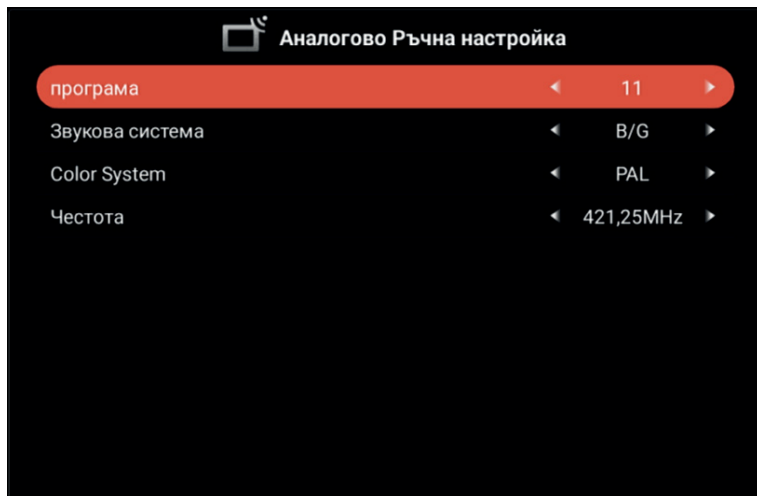

DTV ръчно търсене (за DVB-C и DVB-T)

Натиснете бутона ▲/▼, за да изберете и бутона ◀▶, за да настроите, след което натиснете "Start Scan", за да започнете. Натиснете бутона "EXIT", за да се върнете назад.

За DVB-C

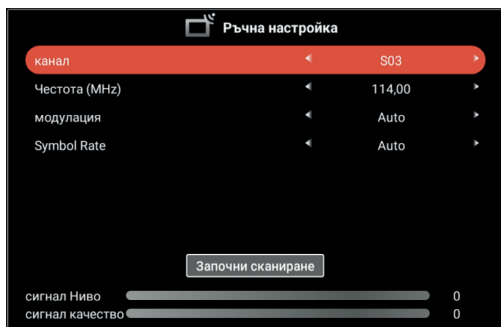

За DVB-T

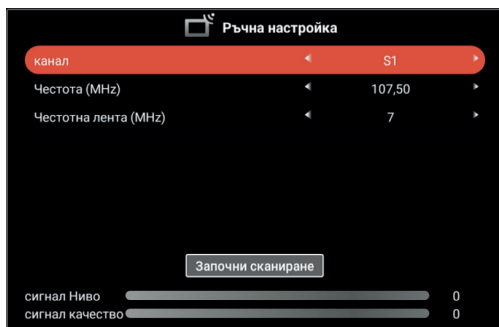

Редактиране на канали

Натиснете бутона ▲/▼, за да изберете "Edit" (Редактирай канал), след което натиснете "OK", за да влезете; можете да използвате и четирите цветни бутона за функциите изтриване/прескачане/смяна/заклучване и да натиснете "MOUSE" (МИШКА), за да запаметите любим канал.



номер	име	Тип	Честота	функция
1	ORF1 HD	Ключалка	114,00MHz	🔒 → ← ❤️
2	ORF2W HD	Ключалка	114,00MHz	🔒 → ← ❤️
3	ServusTV HD Oeste...	Ключалка	114,00MHz	🔒 → ← ❤️
4	ServusTV HD Deuts...	DTV	114,00MHz	🔒 → ← ❤️
5	ORF2N HD	Ключалка	114,00MHz	🔒 → ← ❤️

Изтрий пропускане Размяна ключалка 🖱️

Общ интерфейс (за DTV)

Натиснете бутона ▲/▼, за да изберете общ интерфейс, след което натиснете "OK", за да влезете. От това меню можете да видите информация за CAM/CI карта.

Настройки на DTV

Натиснете бутона ▲/▼, за да изберете "Настройки на DTV", след което натиснете "OK", за да влезете.

• Език на субтитрите

Натиснете "OK", за да влезете в подменюто; можете да натиснете "OK", за да изберете да включите/изключите субтитрите - ON/OFF, а когато те се включат (ON), можете да изберете език за субтитрите.

Натиснете бутона "EXIT", за да се върнете назад.

• Тип субтитри

Натиснете "OK", за да влезете в подменюто; можете да натиснете "OK", за да изберете нормални субтитри или субтитри за хора с проблеми със слуха.

Натиснете "OK", за да изберете Предпочитани субтитри 1 или 2.

Натиснете бутона "EXIT", за да се върнете назад.

• Мулти-аудио

Натиснете "OK", за да влезете в подменюто; можете да натиснете бутоните ▲/▼ и "OK", за да изберете език на звука (ако е наличен). Натиснете бутона "EXIT", за да се върнете назад.

• Тип аудио

Натиснете "OK", за да влезете в подменюто; можете да натиснете "OK", за да изберете нормален звук или звук за хора с проблеми със слуха.

Натиснете "OK", за да изберете Предпочитан звук 1 или 2.

Натиснете бутона "EXIT", за да се върнете назад.

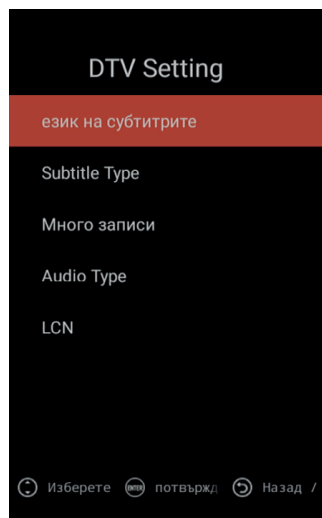

• LCN (логичен номер на канала)

Натиснете **"OK"**, за да влезете в подменюто; можете да натиснете бутона **"OK"**, за да включите/изключите LCN. Натиснете бутона **"EXIT"**, за да се върнете назад.

Търсене на сателит (за DVB-S)

Натиснете бутона **▲/▼**, за да изберете желанния сателит, след което натиснете бутона **"OK"**, за да потвърдите. Натиснете бутона **◀▶**, за да изберете параметри на настройка.

The screenshot shows the 'Dish Setup' menu with three columns: 'спътник' (satellite), 'Транспондер' (transponder), and 'Eutelsat 16A' (parameters). The first satellite, '01 Ku_Eutelsat 16A', is selected. Below the list are signal level and quality indicators, and a row of control buttons: 'потвърждавам' (confirm), 'Ход' (move), 'Избирани на всички / Cancel All' (select all), 'обратно' (back), 'Изтрий' (delete), 'редактиране' (edit), 'Добави' (add), and 'преглеждане' (view).

След като изберете сателит и настроите всички параметри на търсенето, натиснете синия бутон, за да се покаже дисплея за търсене на канал (Channel Search).

Поддържани режими на търсене: Търсене по подразбиране/Сляпо търсене/Мрежа.

Натиснете бутона **"OK"**, за да започнете търсене.

This screenshot shows the same 'Dish Setup' menu, but with a 'търсене на канали' (channel search) dialog box overlaid. The dialog has three options: 'режим на сканиране' (scan mode) set to 'По подразбиране за сканиране' (default for scanning), 'типа на канала' (channel type) set to 'All Channels', and 'Вид услуга' (service type) set to 'All Channels'. A 'Въведете' (enter) button is at the bottom of the dialog. The background menu is dimmed.

□ ФУНКЦИЯ

Натиснете бутона ▲/▼, за да изберете функция, след което натиснете "OK", за да влезете.

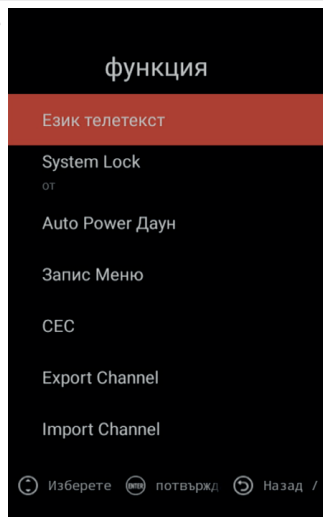

Език на телетекста

Натиснете бутона "OK", за да влезете в подменюто; можете да натиснете "OK", за да изберете език на телетекста (западноевропейски/източноевропейски/Руски/Арабски).

Натиснете бутона "EXIT", за да се върнете назад.

Заклучване на системата

Натиснете бутона "OK", за да влезете в подменюто и въведете ПИН-кода по подразбиране "0000". Телевизорът ще влезе в менюто за родителски контрол.

Натиснете бутона "EXIT", за да се върнете назад.

Родителски контрол (за DTV)

Натиснете бутона ▲/▼, за да изберете ON-OFF (включи-изключи)/Ограничаване на програми/Смени ПИН; натиснете "OK", за да потвърдите.

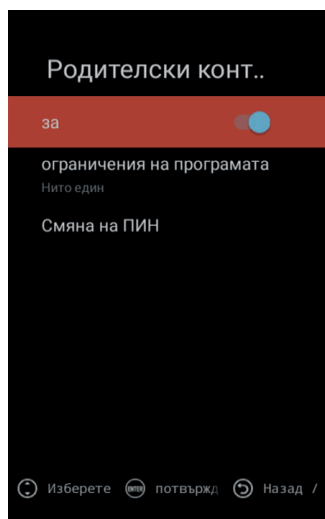
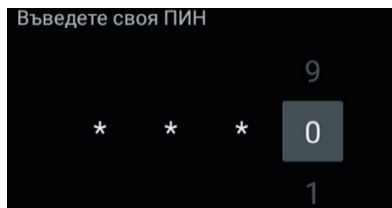

Автоматично намаляване на енергийното ниво

Натиснете бутона **"OK"**, за да влезете в подменюто, натиснете **▲ / ▼**, за да изберете изключи/1 час/2 часа/3 часа/4 часа, след което натиснете бутона **"OK"**, за да потвърдите.

Натиснете бутона **"EXIT"**, за да се върнете назад.

Меню за запаметяване (за DTV)

Натиснете бутона **"OK"**, за да влезете в подменюто, натиснете **▲ / ▼**, за да изберете елемент, след което натиснете бутона **"OK"**, за да го запаметите.

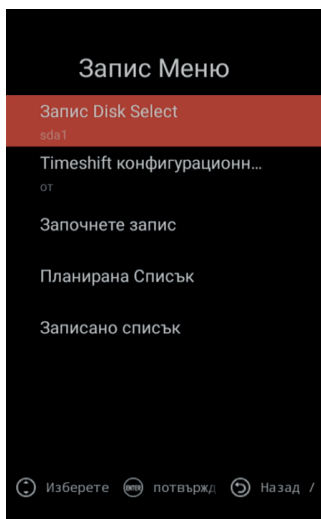

CEC

Натиснете бутона **"OK"**, за да влезете в подменюто, натиснете **▲ / ▼**, за да изберете HDMI Контрол/ Самоизключване на устройството/ Автоматично включване на телевизора/ списък CEC устройство/ активирай ARC, след което натиснете **"OK"**, за да смените.

Натиснете бутона **"EXIT"**, за да се върнете назад.

Експортирай канали

Използвайте тази функция, за да експортирате списъка с канали към външно USB устройство.

Импортирай канали

Използвайте тази функция, за да импортирате списъка с канали от външно USB устройство.

□ НАСТРОЙКА

Дисплей таймер (показване на времето)

Натиснете бутона **▲ / ▼**, за да изберете дисплей таймер.

Натиснете бутона **"OK"**, за да влезете.

Натиснете **▲ / ▼**, за да изберете Off (изключи)/10сек./20сек./30сек./40 сек./50сек./60сек., след което натиснете **"OK"**, за да потвърдите.

Натиснете бутона **"EXIT"**, за да се върнете назад.

Таймер за заспиване (час на изключване)

Натиснете бутона **▲ / ▼**, за да изберете таймер за заспиване.

Натиснете бутона **"OK"**, за да влезете.

Натиснете **▲ / ▼**, за да изберете Off (изключи)/15мин./30мин./60мин./90 мин./120мин./180мин., след което натиснете **"OK"**, за да потвърдите.

Натиснете бутона **"EXIT"**, за да се върнете назад.

Бърза настройка

Натиснете бутона **◀ / ▶**, за да изберете.

Натиснете бутон **"OK"**, за да преминете към следващата стъпка.

Натиснете бутона **"EXIT"**, за да се върнете назад.

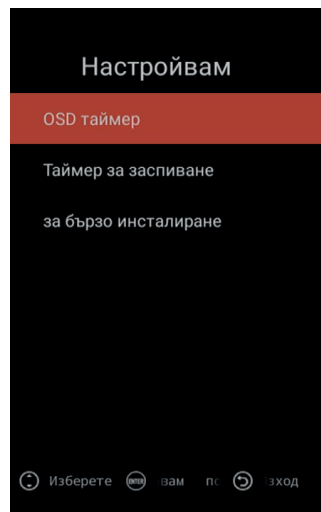

Можете да разрешите повечето проблеми, с които евентуално ще се сблъскате, следвайки списъка с указанията за отстраняване на неизправности.

Няма картина, няма звук.

1. Проверете дали предпазителят или прекъсвачът работят правилно.
2. Проверете контакта на стената, като включите друг уред и видете дали той работи или не.
3. Може да има слаб контакт между захранващия кабел и контакта на стената.
4. Проверете източника на звук.

Няма цвят

1. Променете цветната система.
2. Настройте наситеността.
3. Пробвайте друг канал. Приеманото изображение може да е черно или бяло.

Дистанционното управление не работи.

1. Сменете батериите.
2. Батериите може да са поставени неправилно.
3. Щепселът на Вашето устройство може да е изваден.

Няма картина, нормален звук

1. Настройте яркостта и контраста.
2. Може да има проблеми в излъчването.

Нормална картина, няма звук

1. Увеличете силата на звука, натискайки бутона "VOL+".
2. Звуковите настройки са изключени, натиснете бутона "MUTE", за да промените тази настройка.
3. Променете звуковата система.
4. Може да има проблеми в излъчването.

Има необичайни вълни

Този проблем обикновено възниква поради смущения на сигнала, причинени от устройства наоколо, като кола, флуоресцентна лампа, сешоар и др. Настройте антената така че смущенията в сигнала да се сведат до минимум.

Шум в картината и сигнална интерференция

Ако антената е била поставена в гранична зона, може да има загуба на изображение като шумни пиксели. Ако сигналът е твърде слаб, трябва да се монтира специална антена за увеличаване силата на приемания сигнал.

1. Регулирайте местоположението или посоката на Вашата подвижна или фиксирана антена.
2. Проверете свързването на антената.
3. Настройте търсенето.
4. Пробвайте друг канал. Може да има проблеми в излъчването.

Потъмнена картина

Потъмнената картина произтича от приемането на две отражения на телевизионния сигнал. Едното от тях е директно приемане на сигнал, а другото е отразената от високите сгради, хълмове или други обекти. Промяната на местоположението и посоката на антената може да подобри приемането на сигнала.

Радио честотна интерференция

При този вид сигнална интерференция обикновено се появяват вълни или вертикални линии, а в някои случаи се намалява и контрастът на изображението. Намерете радиочестотата, причиняваща интерференцията и я отстранете.

ТЕХНИЧЕСКИ ДАННИ

ЕЗИК НА ДИСПЛЕЯ	22 ЕЗИК НА ДИСПЛЕЯ английски, турски, немски, френски, български, полски, руски, чешки, хърватски, унгарски, румънски, словашки, гръцки, сръбски, арабски, персийски, македонски, албански, италиански, португалски, испански, кюрдски			
ПАНЕЛ	Тип на панела	LED (Съвместим с 32" ~ 43")		
	Яркост	300 cd/m2 (макс.)		
	Макс. резолюция	HD: 1366 x 768 FHD: 1920 x 1080		
	Ъгъл на визиране	178°		
ПРОЦЕСОР	CPU	Quad Core (ARM Cortex A53 x 4, 1.1 GHz)		
	GPU	Mali470MP x 2, 600 Mhz		
	RAM	1GB вътрешна		
ПАМЕТ	ROM	8GB		
	ОПЕРАЦИОННА СИСТЕМА	ANDROID 7.1.1		
СМАРТ ПРИЛОЖЕНИЯ	Преинсталирано	App Store (Магазин на приложения), Weather (Време), Miracast		
	Лаунчър Подчертано	YouTube, Chrome, Netflix, Facebook, Spotify		
	Уеб браузър	Chrome		
	ЗАБЕЛЕЖКА: Google Play Store не се поддържа			
TV	ATV	Диапазон на получаване	48,25MHz ~ 863,25MHz	
		Входящ импеданс	75Ω	
		Видео система	PAL, SECAM, NTSC	
		Звукова система	M, BG, DK, I, L, NICAM	
		Макс. съхранявани канали	100	
	DVB-S/S2	Модуляция	COFDM 2K/8K, QPSK, 8PSK	
		LNB Power	Автом./13V/18V/OFF изход 350mA@Max	
		LNB контактен контрол	22KHz	
		DISEqC версия	1.0 / 1.1/1.2/1.3 съвместим	
	DVB-T	Приемани канали	5000	
		Модуляция	COFDM 2K/8K, QPSK, 16QAM, 64QAM	
	DVB-T2	Приемани канали	1000	
Модуляция		В съответствие с EN302755V1.3.1 COFDM: 1K на 32k; code rate: 1/3, 2/5; QPSK: 16QAM, 64QAM, 256QAM Честотна лента: 6,7,8MHz; защитен интервал: 1/128--1/4; code rate: 1/2, 3/5, 2/ 3, 3/4, 4/5, 5/6 SPP: PP1 към PP8		
Приемани канали		1000		
DVB-C	Модуляция	16QAM, 32QAM, 64QA M, 128QAM, 256QAM		
	Приемани канали	1000		
ВИДЕО СИСТЕМА	MPEG1, MPEG-2 MP@ML, MPEG-4 SP@HL3.0, MPEG-4 ASP@HL4.0, H.264, H.265			
АУДИО СИСТЕМА	MPEG1 Layer 1, 2, 3 / MPEG2 Layer 2 / AAC WMA, AC3, E-AC3, DD/DD+ (по избор и с лиценз)			
ВИДЕО ВХОД	HDMI	480i, 480p, 576i, 576p, 720p, 1080i, 1080p		
	Компонент	480i, 480p, 576i, 576p, 720p, 1080i, 1080p		
	AV	Видео система	PAL/NTSC/SECAM	
		Видео ниво	1.0 V _r ±5%	
АУДИО ВХОД	AV/компонент	Мини RCA вход		
	Аудио	0.2 ~ 2.0 V _r ms		
АУДИО ИЗХОД	Честота Отговор	100Hz~15KHz @±3dB (1KHz, 0dB референтен сигнал)		
	Макс. изходна мощност	2x8W (8Ω) THD+N<10%@1KHz за високоговорител	2x8W (32Ω) THD+N<10%@1KHz за слушалки	
УСИЛВАНЕ НА СЛАБ СИГНАЛ	ДА			
НАМАЛЯВАНЕ НА ШУМА	ДА			
КЛЮЧОВА ФУНКЦИЯ	РЕЖИМ НА ГОТОВНОСТ			
ПЕСТЕНЕ НА ЕНЕРГИЯ	ДА			
КОНСУМАЦИЯ НА ЕЛЕКТРОЕНЕРГИЯ В РЕЖИМ НА ГОТОВНОСТ	0,45W			
РЕЖИМ ХОТЕЛ	ДА (по избор)			
ИНТЕРНЕТ СВЪРЪЗАНОСТ	ETHERNET (10/100 Mbps)			
	Вътрешен WI-FI (IEEE 802.11b/g/n)			
ИЗХОДИ	ВХОД	HDMI	3 x HDMI конектор	
		USB	2 x USB входа	
		Компонент Видео	1 x Мини RCA конектор (черен)	
		AV	1 x Мини RCA конектор (черен)	
		CI СЛОТ	1 x CI място (черно)	
		ETHERNET	1 x RJ45	
		DTV & ATV	1 x IEC конектор	
		Сателит TV	1 x F-конектор	
		ИЗХОД	Слушалки (малки слушалки)	1 x Мини RCA конектор (черен)
	SPDIF коаксиален		1 x RCA конектор (оранжев)	

*Android е търговска марка на Google LLC.

□ ХАРАКТЕРИСТИКИ НА ПРОДУКТА

18AT013

Име на модела	32" S2	32" T2C	32" T2CS2
Екранен дисплей	82 cm	82 cm	82 cm
Напрежение	180-240 V AC	180-240 V AC	180-240 V AC
Честота	50/60 Hz	50/60 Hz	50/60 Hz
Разход на енергия	62W	62W	62W

Име на модела	40" S2F	40" T2CF	40" T2CS2F
Екранен дисплей	102 cm	102 cm	102 cm
Напрежение	180-240 V AC	180-240 V AC	180-240 V AC
Честота	50/60 Hz	50/60 Hz	50/60 Hz
Разход на енергия	82W	82W	82W

Име на модела	43" S2F	43" T2CF	43" T2CS2F
Екранен дисплей	109 cm	109 cm	109 cm
Напрежение	180-240 V AC	180-240 V AC	180-240 V AC
Честота	50/60 Hz	50/60 Hz	50/60 Hz
Разход на енергия	85W	85W	85W

Инч	Версия	С поставка	Без поставка
32"	Модел 1 (cm) (L x W x H)	73,2 x 23,7 x 46,2	73,2 x 8,72 x 43,5
32"	Модел 2 (cm) (L x W x H)	73,2 x 21,1 x 47,2	73,2 x 8,72 x 43,5
32"	Модел 3 (cm) (L x W x H)	73,2 x 21,48 x 45,9	73,2 x 8,72 x 43,5
32"	Модел 4 (cm) (L x W x H)	73,2 x 20,16 x 47,9	73,2 x 8,72 x 43,5
40"	Модел 1 (cm) (L x W x H)	91,79 x 20,16 x 58,41	91,79 x 8,62 x 53,77
40"	Модел 2 (cm) (L x W x H)	91,79 x 20,24 x 56,58	91,79 x 8,62 x 53,77
40"	Модел 3 (cm) (L x W x H)	91,79 x 21,1 x 57,1	91,79 x 8,62 x 53,77
43"	Модел 1 (cm) (L x W x H)	97,13 x 31,45 x 61,2	97,13 x 8,62 x 56,67
43"	Модел 2 (cm) (L x W x H)	97,13 x 21,2 x 59,1	97,13 x 8,62 x 56,67
43"	Модел 3 (cm) (L x W x H)	97,13 x 21,1 x 60,38	97,13 x 8,62 x 56,67

Акcesoари

- 1 бр. дистанционно управление
- 1 бр. Ръководство за потребителя
- 2 бр. батерии

СХЕМА ЗА МОНТИРАНЕ НА 32" ПОСТАВКА "МОДЕЛ 1"

- 1- M4X12 БОЛТА (2 БР.)
- 2- Лева/дясна поставка

3- Моля, настройте поставката, както е показано на схемата, и завийте с M4X12.



СХЕМА ЗА МОНТИРАНЕ НА 32" ПОСТАВКА "МОДЕЛ 2"

1- Поставете поставките на предназначените за тях места под устройството.

2-2- Затегнете поставката към устройството с 2 болта M4X15 YHB и 2 болта M5X16 YHB.

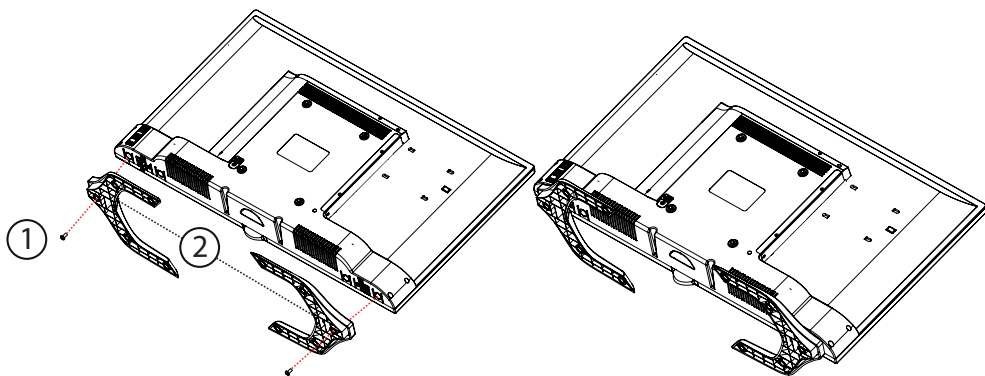

СХЕМА ЗА МОНТИРАНЕ НА 32" ПОСТАВКА "МОДЕЛ 3"

1- M4X12 БОЛТА (2 БР.)

2- Лява/дясна поставка

3- Моля, настройте поставката, както е показано на схемата, и завийте с M4X12.

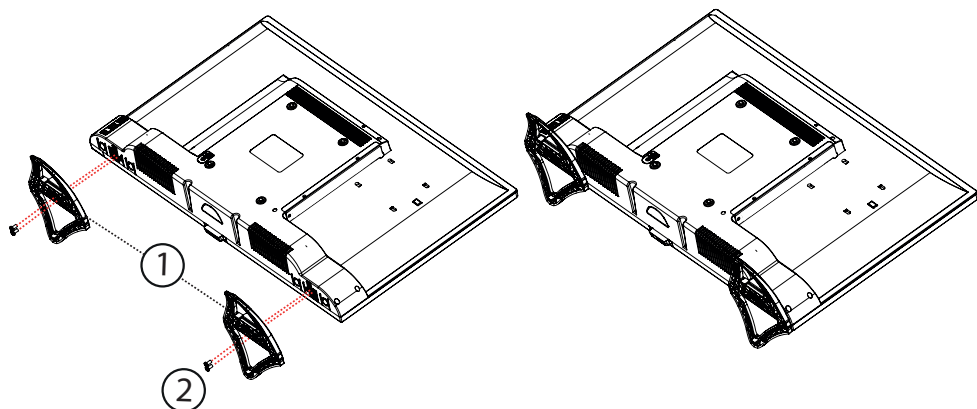

СХЕМА ЗА МОНТИРАНЕ НА 32" ПОСТАВКА "МОДЕЛ 4"

1- Поставете поставките на предназначените за тях места под устройството.

2- 2- Затегнете поставката към устройството с 2 болта M4X15 YHB и 2 болта M5X16 YHB.

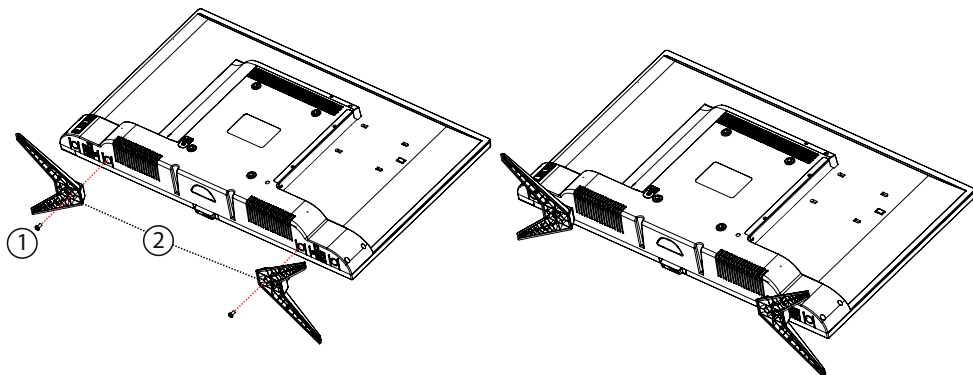

СХЕМА ЗА МОНТИРАНЕ НА 40" - 43" ПОСТАВКА "МОДЕЛ 1"

1- Поставете поставките на предназначените за тях места под устройството.

2- Затегнете поставката към устройството с 2 болта M4X25 YHB и 2 болта M5X25.

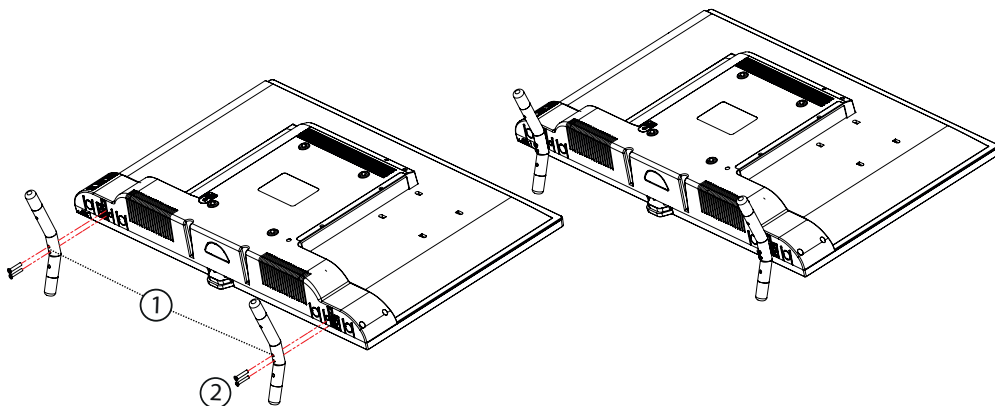

СХЕМА ЗА МОНТИРАНЕ НА 40" - 43" ПОСТАВКА "МОДЕЛ 2"

1- Поставете поставките на предназначените за тях места под устройството.

2- Закрепете поставката към устройството с 2 болта M4X12 YSB.

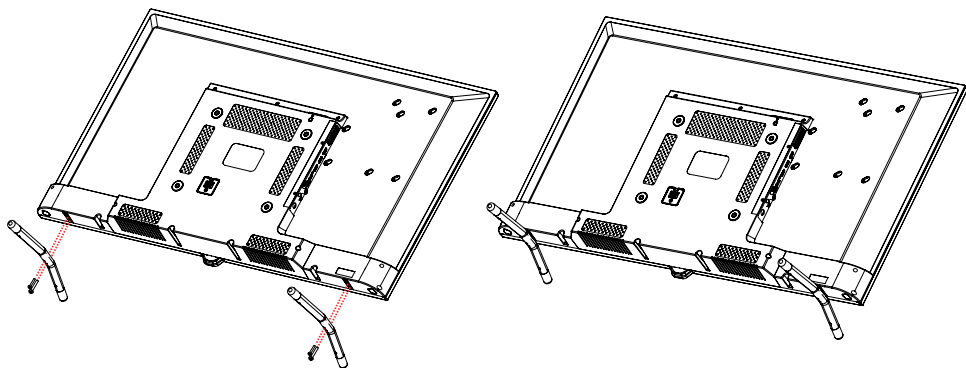

СХЕМА ЗА МОНТИРАНЕ НА 40" - 43" ПОСТАВКА "МОДЕЛ 3"

1- Поставете поставките на предназначените за тях места под телевизора.

2- Закрепете поставките към телевизора с 2 болта M4X15 YSB и 2 болта M5X15 YSB.

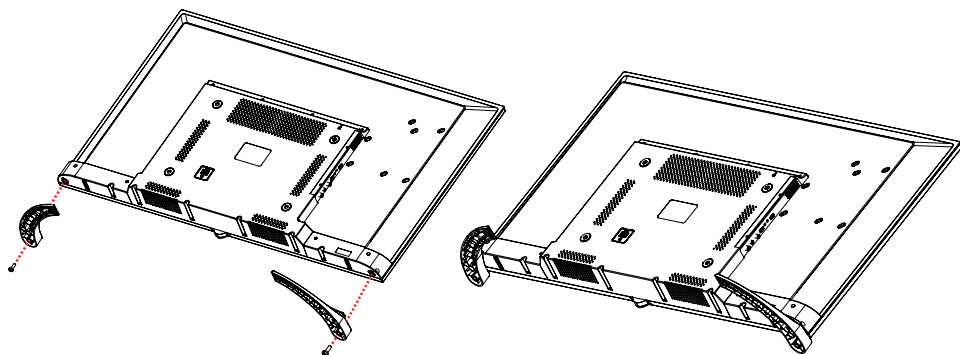
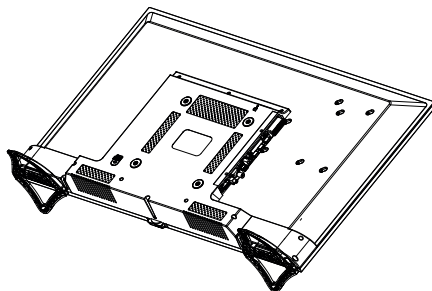
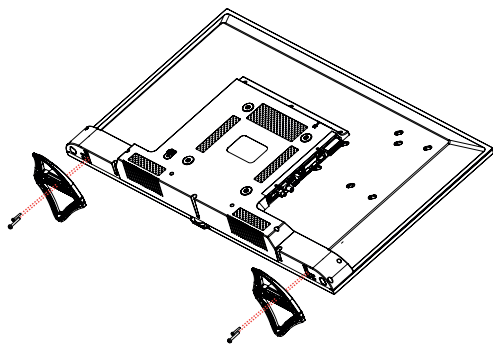

Lietuvių k.	<p>A Gaminio kortelė</p> <p>B Gaminiojas</p> <p>C Modelio nr.</p> <p>D Energijos sunaudojimas budėjimo režimu</p> <p>E Energijos sunaudojimas budėjimo režimu</p> <p>F Energijos sunaudojimas išjungus gaminį</p> <p>G Ekraną skiriamoji geba</p> <p>H Maksimalus energijos sunaudojimas per metus nurodomas atsižvelgus į tai, kiek energijos XYZ kWh energijos sunaudojimas per dieną 365 dienas iš eilės. Faktinį energijos sunaudojimą televizoriui veikiant 4 valandas per dieną 365 dienas iš eilės. Faktinį energijos sunaudojimą lems tai, kiek laiko bus naudojamas televizorius.</p> <p>A Ficha de produto</p> <p>B Consumo, em termos de potência, no estado activo</p> <p>C Consumo de energia anual</p> <p>D Consumo de energia em termos de potência, em estado de vigília</p> <p>E Consumo, em termos de potência, em estado de desactivação</p> <p>F Resolução do ecrã</p> <p>G Consumo de energia de XYZ kWh por ano, baseado no consumo, em termos de potência, do modelo a funcionar 4 horas por dia durante 365 dias. O consumo de energia real dependerá do tempo como o televisor é utilizado.</p>
Portugués	<p>A Datablad</p> <p>B Producent</p> <p>C Modelnr.</p> <p>D Energieeffektivitetsklasse</p> <p>E Synting skærmdiagonal</p> <p>F Skærmopløsning</p> <p>G Energieforbrug: XYZ kWh om året, beregnet som gennemsnit effektforbrug, hvis det er tændt 4 timer om dagen i 365 dage. Det faktiske energiforbrug vil være på, hvordan fjernsynet bruges.</p> <p>A Произдуктов фш</p> <p>B Производител</p> <p>C Модел No.</p> <p>D Клас на енергийна ефективност</p> <p>E Видим диагонал на екрана</p> <p>F Консумация на енергия XYZ kWh годишно, изчислено, изчислено на база на 4 работни часа дневно по 365 дни. Действително консумираната енергия ще зависи от начина на употреба на телевизора.</p>
Dansk	<p>A Fisa produsului</p> <p>B Producător</p> <p>C Model nr.</p> <p>D Clasa de eficiență energetică</p> <p>E Diagonala vizibilă a ecranului</p> <p>F Consumul de energie de XYZ kWh pe an, pe baza puterii consumate de aparatul TV atunci când este în funcțiune 4 ore pe zi timp de 365 de zile; consumul real de energie depinde de condițiile de utilizare a aparatului TV.</p> <p>A Produkta speciālā zīme</p> <p>B Ražotājs</p> <p>C Modeļa Nr.</p> <p>D Energoefektivitātes klase</p> <p>E Ekрана redzamās daļas izmērs pa diagonāli</p> <p>F Ekрана redzamās daļas izmērs pa diagonāli</p> <p>G Ekranā dzīvojamais laiks dienā, nemot vērā televizora elektroenerģijas patēriņu, darbojoties 365 dienas, četras stundas dienā. Faktiskais enerģijas patēriņš būs atkarīgs no tā, kā televizors tiks izmantots.</p>
Български	<p>A Карта продукта</p> <p>B Производител</p> <p>C Модел на</p> <p>D Класа ефективности енергетичне</p> <p>E Преземаема видима екрана</p> <p>F Застъпяване на енергия XYZ kWh годишно, изчислено на базата на 4 работни часа дневно през 365 дни. Реалният консумиран енергия ще зависи от начина на използване на телевизора.</p>
Română	<p>A Fișa produsului</p> <p>B Producător</p> <p>C Model nr.</p> <p>D Clasa de eficiență energetică</p> <p>E Diagonala vizibilă a ecranului</p> <p>F Consumul de energie de XYZ kWh pe an, pe baza puterii consumate de aparatul TV atunci când este în funcțiune 4 ore pe zi timp de 365 de zile; consumul real de energie depinde de condițiile de utilizare a aparatului TV.</p> <p>A Aktivējama elektroenerģijas patēriņš</p> <p>B Ražotāja</p> <p>C Modeļa Nr.</p> <p>D Energoefektivitātes klase</p> <p>E Ekрана redzamās daļas izmērs pa diagonāli</p> <p>F Ekрана redzamās daļas izmērs pa diagonāli</p> <p>G Ekranā dzīvojamais laiks dienā, nemot vērā televizora elektroenerģijas patēriņu, darbojoties 365 dienas, četras stundas dienā. Faktiskais enerģijas patēriņš būs atkarīgs no tā, kā televizors tiks izmantots.</p>
Latviešu valodā	<p>A Produkta speciālā zīme</p> <p>B Ražotāja</p> <p>C Modeļa Nr.</p> <p>D Energoefektivitātes klase</p> <p>E Ekрана redzamās daļas izmērs pa diagonāli</p> <p>F Ekрана redzamās daļas izmērs pa diagonāli</p> <p>G Ekranā dzīvojamais laiks dienā, nemot vērā televizora elektroenerģijas patēriņu, darbojoties 365 dienas, četras stundas dienā. Faktiskais enerģijas patēriņš būs atkarīgs no tā, kā televizors tiks izmantots.</p>
Polski	<p>A Karta produktu</p> <p>B Producent</p> <p>C Modelu</p> <p>D Klasa efektywności energetycznej</p> <p>E Przekątna widzialna ekranu</p> <p>F Zużycie energii XYZ kWh/rok na podstawie zużycia energii przez telewizor działający 4 godziny z dziennie przez 365 dni. Rzeczywiste zużycie energii zależy od sposobu użytkowania telewizora.</p>

Magyar	<p>A Termékszemleltető adatlap</p> <p>B Gyártó</p> <p>C Modellszám</p> <p>D Energiahatékonysági osztály</p> <p>E Látható képbőli nagysága</p> <p>F A televíziós készülék napi 4 órással üzemeltetve évente XYZ kWh mennyiségű energiát fogyaszt. A tényleges energiafogyasztás a készülék üzemeltetési módjától függ.</p> <p>A Információs list</p> <p>B Yvrobca</p> <p>C Číslo modelu</p> <p>D Trieda energetických účinnosti</p> <p>E Viditeľná uhlopriečková obrazovka</p> <p>F Spotreba elektrickej energie v zapnutom stave</p> <p>G Ročná spotreba elektrickej energie</p> <p>H Spotreba elektrickej energie v pohotovostnom režime</p> <p>I Spotreba elektrickej energie v vypnutom stave</p> <p>J Rozlíšenie obrazovky</p>
Česky	<p>A Ažaito průvodič</p> <p>B Kartovská společnost</p> <p>C Model Numarası</p> <p>D Tarih enerji verimlilik sınıfı</p> <p>E Görülebilir ekran boyutları</p> <p>F 365 gün boyunca günde 4 saat çalıştırılarak televizyona nasil kullanıldığında bağlı olarak enerji tüketimi. Güncel enerji tüketimi televizyona nasil kullanıldığında bağlı olarak.</p> <p>A Podatkovni list</p> <p>B Proizvođač</p> <p>C Br. modela.</p> <p>D Razred energetske učinkovitosti</p> <p>E Dijagonala vidljiveg zaslona</p> <p>F Utrošak energije iznosi XYZ kWh godišnje na temelju utroška energije televizora koji radi četiri sata dnevno 365 dana u godini. Stvarni utrošak energije ovisit će o tome kako se upotrebljava televizor.</p> <p>A Opisivnybuku</p> <p>B Vyrobca</p> <p>C C. modelu</p> <p>D Trieda energetickej efektívnosti</p> <p>E Uhlopriečková viditeľná časť obrazovky</p> <p>F Spotreba elektrickej energie v režime zapnutia</p> <p>G Ročná spotreba elektrickej energie</p> <p>H Spotreba elektrickej energie v pohotovostnom režime</p> <p>I Spotreba elektrickej energie v režime vypnutia</p> <p>J Rozlíšenie obrazovky</p>
Ελληνικά	<p>A Κατάλογος προϊόντος</p> <p>B Κατασκευαστής</p> <p>C Αρ. μοντέλου</p> <p>D Τάξη ενεργειακής απόδοσης</p> <p>E Ορατή διαγώνια απόδοση</p> <p>F Κατανάλωση ενέργειας XYZ kWh ανά έτος, με βάση την κατανάλωση ισχύος από την τροφοδοσία για τη τροφοδοσία λειτουργίας ανά ημέρα επί 365 ημερών. Η πραγματική κατανάλωση ενέργειας εξαρτάται από τον τρόπο χρήσης της συσκευής.</p> <p>A Ürün listi</p> <p>B Üretici</p> <p>C Model Numarası</p> <p>D Enerji verimlilik sınıfı</p> <p>E Görülebilir ekran boyutları</p> <p>F 365 gün boyunca günde 4 saat çalıştırılarak televizyona nasil kullanıldığında bağlı olarak enerji tüketimi. Güncel enerji tüketimi televizyona nasil kullanıldığında bağlı olarak.</p> <p>A Podatkovni list</p> <p>B Proizvođač</p> <p>C Br. modela.</p> <p>D Razred energetske učinkovitosti</p> <p>E Dijagonala vidljiveg zaslona</p> <p>F Utrošak energije iznosi XYZ kWh godišnje na temelju utroška energije televizora koji radi četiri sata dnevno 365 dana u godini. Stvarni utrošak energije ovisit će o tome kako se upotrebljava televizor.</p>
Türkçe	<p>A Ürün listi</p> <p>B Üretici</p> <p>C Model Numarası</p> <p>D Enerji verimlilik sınıfı</p> <p>E Görülebilir ekran boyutları</p> <p>F 365 gün boyunca günde 4 saat çalıştırılarak televizyona nasil kullanıldığında bağlı olarak enerji tüketimi. Güncel enerji tüketimi televizyona nasil kullanıldığında bağlı olarak.</p> <p>A Podatkovni list</p> <p>B Proizvođač</p> <p>C Br. modela.</p> <p>D Razred energetske učinkovitosti</p> <p>E Dijagonala vidljiveg zaslona</p> <p>F Utrošak energije iznosi XYZ kWh godišnje na temelju utroška energije televizora koji radi četiri sata dnevno 365 dana u godini. Stvarni utrošak energije ovisit će o tome kako se upotrebljava televizor.</p>
Hrvatski	<p>A Podatkovni list</p> <p>B Proizvođač</p> <p>C Br. modela.</p> <p>D Razred energetske učinkovitosti</p> <p>E Dijagonala vidljiveg zaslona</p> <p>F Utrošak energije iznosi XYZ kWh godišnje na temelju utroška energije televizora koji radi četiri sata dnevno 365 dana u godini. Stvarni utrošak energije ovisit će o tome kako se upotrebljava televizor.</p> <p>A Opisivnybuku</p> <p>B Vyrobca</p> <p>C C. modelu</p> <p>D Trieda energetickej efektívnosti</p> <p>E Uhlopriečková viditeľná časť obrazovky</p> <p>F Spotreba elektrickej energie v režime zapnutia</p> <p>G Ročná spotreba elektrickej energie</p> <p>H Spotreba elektrickej energie v pohotovostnom režime</p> <p>I Spotreba elektrickej energie v režime vypnutia</p> <p>J Rozlíšenie obrazovky</p>
Slovensky	<p>A Podatkovni list</p> <p>B Proizvođač</p> <p>C Br. modela.</p> <p>D Razred energetske učinkovitosti</p> <p>E Dijagonala vidljiveg zaslona</p> <p>F Utrošak energije iznosi XYZ kWh godišnje na temelju utroška energije televizora koji radi četiri sata dnevno 365 dana u godini. Stvarni utrošak energije ovisit će o tome kako se upotrebljava televizor.</p> <p>A Opisivnybuku</p> <p>B Vyrobca</p> <p>C C. modelu</p> <p>D Trieda energetickej efektívnosti</p> <p>E Uhlopriečková viditeľná časť obrazovky</p> <p>F Spotreba elektrickej energie v režime zapnutia</p> <p>G Ročná spotreba elektrickej energie</p> <p>H Spotreba elektrickej energie v pohotovostnom režime</p> <p>I Spotreba elektrickej energie v režime vypnutia</p> <p>J Rozlíšenie obrazovky</p>
Eesti	<p>A Toote kirjeldus</p> <p>B Tootja</p> <p>C Mudeli nr</p> <p>D Energiahoolduse klass</p> <p>E Ekraani nähtava osa diagonaal</p> <p>F Sisseulutatud seisundi elektritarbimine</p> <p>G Aastane energitarbimine</p> <p>H Ooteseisundis elektritarbimine</p> <p>I Väljalüüditud seisundi elektritarbimine</p> <p>J Ekraani resolutsioon</p>

Magyar	<p>A Termékszemleltető adatlap</p> <p>B Gyártó</p> <p>C Modellszám</p> <p>D Energiahatékonysági osztály</p> <p>E Látható képbőli nagysága</p> <p>F A televíziós készülék napi 4 órással üzemeltetve évente XYZ kWh mennyiségű energiát fogyaszt. A tényleges energiafogyasztás a készülék üzemeltetési módjától függ.</p>
---------------	---

Česky	<p>A Információs list</p> <p>B Yvrobca</p> <p>C Číslo modelu</p> <p>D Trieda energetických účinnosti</p> <p>E Viditeľná uhlopriečková obrazovka</p> <p>F Spotreba elektrickej energie v zapnutom stave</p> <p>G Ročná spotreba elektrickej energie</p> <p>H Spotreba elektrickej energie v pohotovostnom režime</p> <p>I Spotreba elektrickej energie v vypnutom stave</p> <p>J Rozlíšenie obrazovky</p>
--------------	--

Ελληνικά	<p>A Κατάλογος προϊόντος</p> <p>B Κατασκευαστής</p> <p>C Αρ. μοντέλου</p> <p>D Τάξη ενεργειακής απόδοσης</p> <p>E Ορατή διαγώνια απόδοση</p> <p>F Κατανάλωση ενέργειας XYZ kWh ανά έτος, με βάση την κατανάλωση ισχύος από την τροφοδοσία για τη τροφοδοσία λειτουργίας ανά ημέρα επί 365 ημερών. Η πραγματική κατανάλωση ενέργειας εξαρτάται από τον τρόπο χρήσης της συσκευής.</p>
-----------------	--

Türkçe	<p>A Ürün listi</p> <p>B Üretici</p> <p>C Model Numarası</p> <p>D Enerji verimlilik sınıfı</p> <p>E Görülebilir ekran boyutları</p> <p>F 365 gün boyunca günde 4 saat çalıştırılarak televizyona nasil kullanıldığında bağlı olarak enerji tüketimi. Güncel enerji tüketimi televizyona nasil kullanıldığında bağlı olarak.</p>
---------------	---

Hrvatski	<p>A Podatkovni list</p> <p>B Proizvođač</p> <p>C Br. modela.</p> <p>D Razred energetske učinkovitosti</p> <p>E Dijagonala vidljiveg zaslona</p> <p>F Utrošak energije iznosi XYZ kWh godišnje na temelju utroška energije televizora koji radi četiri sata dnevno 365 dana u godini. Stvarni utrošak energije ovisit će o tome kako se upotrebljava televizor.</p>
-----------------	---

Slovensky	<p>A Podatkovni list</p> <p>B Proizvođač</p> <p>C Br. modela.</p> <p>D Razred energetske učinkovitosti</p> <p>E Dijagonala vidljiveg zaslona</p> <p>F Utrošak energije iznosi XYZ kWh godišnje na temelju utroška energije televizora koji radi četiri sata dnevno 365 dana u godini. Stvarni utrošak energije ovisit će o tome kako se upotrebljava televizor.</p> <p>A Opisivnybuku</p> <p>B Vyrobca</p> <p>C C. modelu</p> <p>D Trieda energetickej efektívnosti</p> <p>E Uhlopriečková viditeľná časť obrazovky</p> <p>F Spotreba elektrickej energie v režime zapnutia</p> <p>G Ročná spotreba elektrickej energie</p> <p>H Spotreba elektrickej energie v pohotovostnom režime</p> <p>I Spotreba elektrickej energie v režime vypnutia</p> <p>J Rozlíšenie obrazovky</p>
------------------	--

Eesti	<p>A Toote kirjeldus</p> <p>B Tootja</p> <p>C Mudeli nr</p> <p>D Energiahoolduse klass</p> <p>E Ekraani nähtava osa diagonaal</p> <p>F Sisseulutatud seisundi elektritarbimine</p> <p>G Aastane energitarbimine</p> <p>H Ooteseisundis elektritarbimine</p> <p>I Väljalüüditud seisundi elektritarbimine</p> <p>J Ekraani resolutsioon</p>
--------------	--

SUNNY

www.sunny.com.tr