

BG

**ПОДРОБНИ
ИНСТРУКЦИИ
ЗА УПОТРЕБА НА
ПЕРАЛНА МАШИНА**

gorenje





Тази перална машина е предназначена единствено за домашна употреба.
Не я използвайте за пране, което не е подходящо за изпиране в машина.

В ръководството са използвани следните символи, които имат следното значение:

 Информация, съвет или препоръка

 Предупреждение – обща опасност

 Предупреждение – опасност от токов удар

 Предупреждение – опасност от гореща повърхност

 Предупреждение – опасност от пожар



Важно е да прочетете инструкциите внимателно.

СЪДЪРЖАНИЕ

4 МЕРКИ ЗА БЕЗОПАСНОСТ	ВЪВЕДЕНИЕ
10 ОПИСАНИЕ НА МАШИНАТА 11 Технически характеристики	
12 МОНТИРАНЕ И СВЪРЗВАНЕ 13 Отстраняване на транспортните болтове/винтове 14 Преместване и транспортиране след монтаж 15 Разполагане 15 Регулиране на крачетата 17 СВЪРЗВАНЕ КЪМ ВОДОПРОВОДНАТА МРЕЖА 17 AquaStop 18 СВЪРЗВАНЕ И ОБЕЗОПАСЯВАНЕ НА МАРКУЧА ЗА ИЗХОДЯЩА ВОДА 20 СВЪРЗВАНЕ КЪМ ЕЛЕКТРИЧЕСКАТА МРЕЖА	ПОДГОТОВКА ПРЕДИ ПЪРВА УПОТРЕБА
21 ПРЕДИ УПОТРЕБА ЗА ПЪРВИ ПЪТ	
22 ПРОЦЕС НА ИЗПИРАНЕ, СЪПКА ПО СЪПКА (1-6) 22 Стъпка 1: Обръщайте внимание на информацията върху етикетите на прането 23 Стъпка 2: Подготовка на процеса на изпиране 27 Стъпка 3: Избор на програма на изпиране 31 Стъпка 4: Избиране на допълнителни настройки и функции 35 Стъпка 5: Стартиране на програма на изпиране 36 Стъпка 6: Край на програма на изпиране	СТЪПКИ НА ПРОЦЕСА НА ИЗПИРАНЕ
37 ПРЕКЪСВАНЕ И ПРОМЯНА НА ПРОГРАМАТА	
38 ПОЧИСТВАНЕ И ПОДДРЪЖКА 38 Почистване на отделението за перилни препарати 39 Почистване на маркуча за входяща вода, корпуса на диспенсера за перилен препарат и гуменото уплътнение на вратата 40 Почистване на филтъра на помпата 41 Почистване на машината отвън	ПОЧИСТВАНЕ И ПОДДРЪЖКА
42 ОТСТРАНЯВАНЕ НА НЕИЗПРАВНОСТИ 42 Какво да се направи...? 43 Отстраняване на неизправности и кодове за грешки 44 Сервизно обслужване	ОТСТРАНЯВАНЕ НА НЕИЗПРАВНОСТИ
45 ПРЕПОРЪКИ И ИКОНОМИЧНО ИЗПОЛЗВАНЕ 46 Съвети за премахване на петна 48 ИЗХВЪРЛЯНЕ 49 ТИПИЧНА КОНСУМАЦИЯ НА ЕНЕРГИЯ	ДРУГИ

МЕРКИ ЗА БЕЗОПАСНОСТ



Прочетете внимателно инструкциите за употреба преди да ползвате машината.

Не използвайте машината, ако преди това не сте прочели и разбрали тези инструкции за употреба.

Тези инструкции за употреба се предоставят с различни модели перални машини. Поради това някои функции или настройки може да не са налични за вашата машина.

Неспазването на инструкциите или неправилната употреба на машината може да причини щети на прането или на машината или наранявания на потребителя. Дръжте ръководството на леснодостъпно място близо до машината.

Тази машина е предназначена единствено за домашна употреба. Ако машината се използва професионално с цел печалба или за цели, надхвърлящи границите на нормалната употреба в домакинството, или ако се използва от лице, което не е потребител, гаранционният период ще бъде равен на най-краткия гаранционен период, изискван от съответното законодателство. Следвайте инструкциите за правилно монтиране на пералната машина и за правилно свързване към водопроводната и електрическата мрежа (вижте глава "МОНТИРАНЕ И СВЪРЗВАНЕ").

Свързването с водопроводната и електрическата мрежа трябва да се извърши от подходящо обучен техник или експерт.

Дейности по ремонт и поддръжка, свързани с безопасността или работата на уреда, следва да се извършват от обучени експерти.

С цел избягване на опасност, **повреден захранващ кабел** може да се заменя само от производителя, сервизен техник или оторизирано лице.

Преди да свържете машината към електрическата мрежа, изчакайте поне 2 часа, докато тя достигне стайна температура.

Този продукт трябва да се обслужва от официален сервизен център, като се използват само одобрени резервни части.

Не се опитвайте сами да ремонтирате пералната машина. Ремонти, извършени от неквалифицирани лица, могат да доведат до наранявания или по-сериозни неизправности. Обръщайте се към местния сервизен център и винаги използвайте оригинални резервни части.

В случай на неправилно свързване, употреба, или обслужване от неупълномощено лице, потребителят поема разходите за ремонт на всички повреди, които не се покриват от гаранцията.

Машината не може да се свързва към електрическата мрежа чрез удължител.

Не свързвайте пералната машина към електрическата мрежа чрез външен прекъсвач, като например програмен таймер и не я свързвайте към електрическа мрежа, която често се включва и изключва.

Не включвайте машината в електрически контакт, предназначен за малко натоварване.

Електрическият контакт трябва да бъде безопасно заземен, а водоснабдяването не трябва да се прекъсва.

Не монтирайте пералната машина на място, в което температурата може да спадне под 5°C, тъй като частите могат да се повредят в случай на замръзване на водата.

Поставете машината върху равна и стабилна солидна (бетонна) основа.

Ако пералната машина се постави на издигната основа, тя трябва да се обезопаси допълнително срещу преобръщане.

Преди първата употреба отстранете транспортните болтове, тъй като включването на блокирана перална машина може да доведе до сериозни щети (вижте глава "МОНТИРАНЕ И СВЪРЗВАНЕ/Отстраняване на транспортните болтове/винтове"). В случай на такава повреда, гаранцията няма да е валидна.

За да свържете машината към водопроводната мрежа, се уверете, че използвате предоставените маркуч за вода и уплътнения. Налягането на водата трябва да е между 0,1-1 MPa (1-10 bar; 1-10 kp/cm²; 10-100 N/cm²).

За свързване на машината към водопроводната мрежа винаги използвайте нов маркуч за входяща вода; не използвайте стар маркуч.

Краят на маркуча за източване на водата трябва да достига до система за източване на водата.

Преди започването на цикъла на изпиране, натиснете вратата на посоченото място, докато се заключи на място. Вратата не може да се отвори, докато машината работи.

Препоръчваме да отстраните възможни замърсявания от барабана на машината преди първото изпиране, като използвате програмата Drum Clean (Почистване на барабана) (вижте ТАБЛИЦА С ПРОГРАМИ).

След цикъла на изпиране затворете крана за водата и изключете електрическия щепсел.

Използвайте машината само за изпиране на пране, както е описано в ръководството за употреба. Машината не е предназначена за химическо чистене.

Използвайте само перилни препарати за машинно изпиране и грижа за прането. Няма да носим отговорност за щети или обезцветяване на уплътнения и пластмасови части в резултат от неправилна употреба на избелващи или оцветяващи препарати.

При премахване на котлен камък използвайте само препарати за отстраняване на котлен камък с допълнителна защита срещу корозия. (Използвайте само некорозивни препарати срещу котлен камък.) Следвайте инструкциите на производителя. Завършете процеса на премахване на котления камък с няколко цикъла на изплакване или като включите Drum Clean (Почистване на барабана) (програма за самопочистване), за да се премахнат остатъчни киселини (като оцет и др.).

 Не използвайте перилни препарати, които съдържат разтворители, тъй като това може да доведе до отделяне на отровни газове, повреда на машината и риск от пожар или експлозия.

Машината не е предназначена за ползване от лица (включително деца) с физически или умствени увреждания или лица без опит и познания. Такива лица трябва да бъдат инструктирани относно употребата на машината от лице, което отговаря за тяхната безопасност.

Гаранцията не покрива консумативи, незначителни разлики в цвета, увеличаване на шума, настъпили в резултат на стареенето на машината и естетични дефекти по компонентите, които не се отразяват на функционалността и безопасността на пералната машина.

БЕЗОПАСНОСТ ЗА ДЕЦА

Преди да затворите вратата на пералната машина и да стартирате програмата, се уверете, че в барабана има само пране. Уверете се, че в барабана не е влязло дете и е затворило вратата отвътре.

Пазете перилния препарат и омекотителя далеч от деца.

Включете защитата за деца. Вижте глава "ИЗБИРАНЕ НА ДОПЪЛНИТЕЛНИ НАСТРОЙКИ И ФУНКЦИИ/Защита за деца".

Не позволявайте на деца под 3-годишна възраст да се доближават до пералната машина, освен ако не са под постоянно наблюдение.

Машината е произведена в съответствие с приложимите стандарти за безопасност.

Тази машина може да се използва от деца на 8-годишна възраст или по-големи, както и от лица с намалени физически, сетивни или умствени способности или с липса на опит и познания, само ако те са под наблюдение по време на използването на машината или са били инструктирани

за безопасната употреба на машината и ако те разбират евентуалните опасности от неправилна употреба. Уверете се, че с пералната машина не си играят деца. Децата не трябва да почистват машината или да изпълняват задачи по нейната поддръжка без да са под наблюдение.

ОПАСНОСТ ОТ ГОРЕЩА ПОВЪРХНОСТ

По време на циклите на изпиране, вратата на барабана може да се нагорещи. Внимавайте да не се изгорите. Уверете се, че близо до стъклото на вратата не си играят деца.

ЗАЩИТА ОТ ПРЕЛИВАНЕ НА ВОДА (КОГАТО МАШИНАТА Е ВКЛЮЧЕНА)

Ако нивото на вода в пералната машина се повиши над нормалното ниво, ще се активира функцията за защита от високо ниво на водата. Тя ще изключи подаването на вода и ще започне да изпомпва водата. Програмата ще се прекъсне и ще се изведе съобщение за грешка.

ТРАНСПОРТИРАНЕ/ТРАНСПОРТИРАНЕ СЛЕД МОНТАЖ

Ако възнамерявате да преместите машината, след като тя е била монтирана, е необходимо да монтирате транспортните болтове (вижте глава "МОНТИРАНЕ И СВЪРЗВАНЕ/Преместване и транспортиране след монтаж"). Преди да поставите транспортните болтове, изключете машината от електрическата мрежа!

Ако захранващият кабел е повреден, той трябва да се замени от производителя, негов сервизен представител или от лица с подобна квалификация с цел да се избегне възможна опасност.

ОПИСАНИЕ НА МАШИНАТА

ОТПРЕД

- 1 Контролен панел
- 2 Превключвател за избор на Програма
- 3 Отделение за перилни препарати
- 4 Врата
- 5 Капак на филтъра на помпата

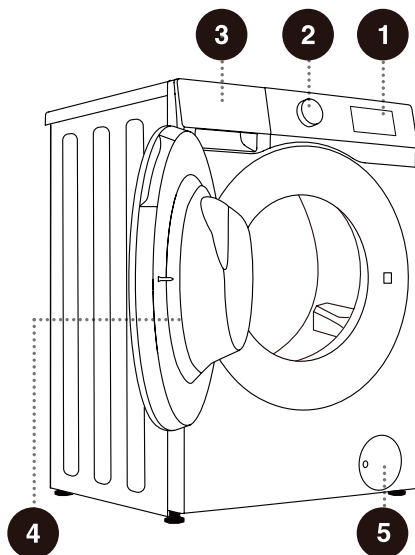

ОТЗАД

- 1 Маркуч за входяща вода
- 2 Захранващ кабел
- 3 Маркуч за изходяща вода
- 4 Регулиращи се крачета
- 5 Транспортни болтове/винтове

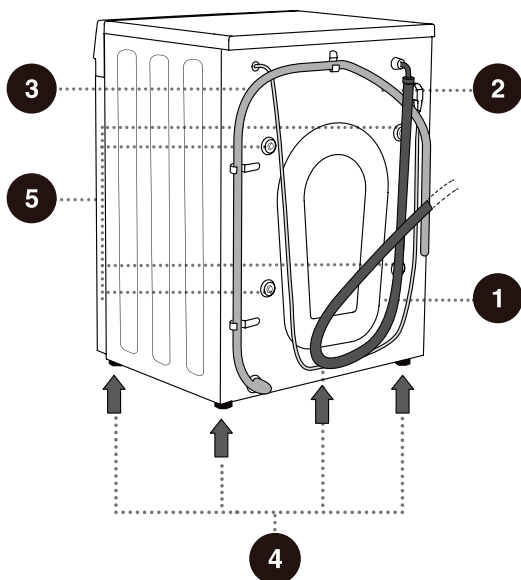

☼ Илюстрациите в това ръководство са единствено за справка. Тъй като нашите продукти подлежат на непрекъснато доусъвършенстване, външният вид, цветът и функционалните части на реалния ви продукт може да се различават от илюстрациите.

ТЕХНИЧЕСКИ ХАРАКТЕРИСТИКИ

(В ЗАВИСИМОСТ ОТ МОДЕЛА)

Максимален капацитет	7 кг
Тегло на пералната машина	57 кг
Номинално напрежение	220-240 В
Номинална мощност	1600 W
Честота	50 Hz

Размер (мм)

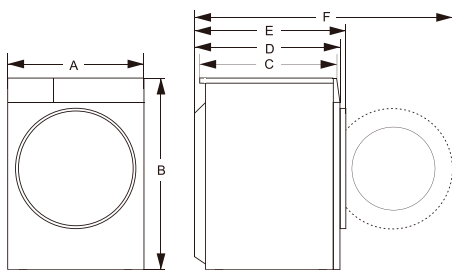

Индекс	Размер (мм)
A	595
B	845
C	385
D	435
E	465
F	920

МОНТИРАНЕ И СВЪРЗВАНЕ

⚠ Отстранете цялата опаковка. Когато отстранявате опаковката, внимавайте да не повредите пералната машина с остър предмет. Съхранявайте опаковъчните материали (найлонови торбички, пластмасови части и др.) на места, недостъпни за деца.

Проверете пералната машина за евентуални повреди. Ако подозирате, че машината е повредена, не го използвайте и се свържете незабавно с отдела за обслужване след продажба.

Машината се доставя с комплект за поддръжка, който включва:

- Инструкции за употреба,
- 4 пластмасови тапи,
- Маркуч за входяща вода,
- Държач на маркуч за изходяща вода,
- Гаечен ключ.

Проверете дали всички части, посочени по-горе, са доставени.

ОТСТРАНЯВАНЕ НА ТРАНСПОРТНИТЕ БОЛТОВЕ/ВИНТОВЕ

⚠ Преди да използвате пералната машина за първи път трябва да отстраните транспортните болтове/винтове. Ако се включи, блокираната перална машина може да се повреди. В случай на такава повреда, гаранцията няма да е валидна.

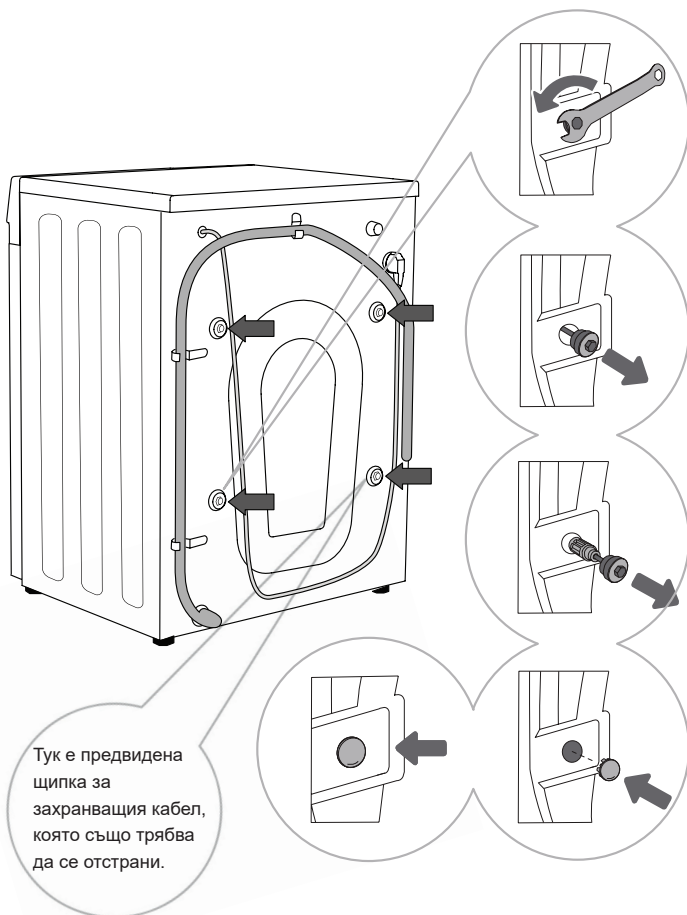

Тук е предвидена щипка за захранващия кабел, която също трябва да се отстрани.

1 Преместете маркучите настрани и с помощта на гаечен ключ развийте 4-те винта от задната страна на машината, като ги завъртите по посока, обратна на часовниковата стрелка, както е показано със стрелката. Развийте ги с около 30 мм (ненапълно).

2 Издърпайте хоризонтално всичките 4 транспортни болтове/винтове.

3 Издърпайте транспортните болтове/винтове заедно с гумената и пластмасовата част.

4 Закрийте 4 отвора на винтовете с пластмасовите капачки. Пластмасовите капачки се намират в плика с аксесоари (помощния комплект) заедно с ръководството за употреба.

⚡ Запазете транспортните болтове/винтове за бъдещо транспортиране на машината (за повторен монтаж на транспортните болтове/винтове, следвайте гореописаната процедура в обратен ред).

ПРЕМЕСТВАНЕ И ТРАНСПОРТИРАНЕ СЛЕД МОНТАЖ

⚡ За да преместите машината, след като е била монтирана, транспортните болтове/винтове трябва да се монтират отново, за да се предотвратят повреди, причинени от вибрации по време на транспортиране (вижте глава "МОНТИРАНЕ И СВЪРЗВАНЕ/Отстраняване на транспортните болтове/винтове"). Ако сте загубили транспортните болтове/винтове, те могат да се поръчат от производителя.

Съберете всички опаковъчни материали (найлонови торбички, други пластмасови части и др.).

⚠ След транспортиране машината трябва да се остави неподвижна за най-малко два часа, преди да се включи към електрическата мрежа. Машината трябва да бъде монтиран и свързан от обучен техник.

⚠ Прочетете внимателно инструкциите за употреба преди да свържете машината. Гаранцията не покрива повреди, възникнали в резултат на неправилно свързване или използване на машината.

РАЗПОЛАГАНЕ

⚡ Подът, върху който се поставя машината, трябва да има бетонна основа. Той трябва да е чист и сух - в противен случай машината може да се плъзне. Също така, почистете и долната повърхност на регулиращите се крачета.

РЕГУЛИРАНЕ НА КРАЧЕТАТА

Използвайте нивелир и предоставения гаечен ключ.

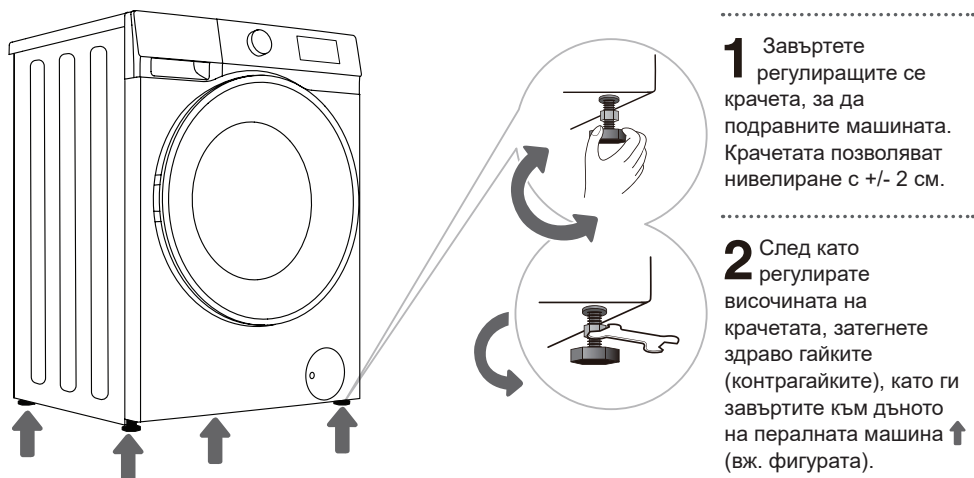

⚡ Неправилно нивелиране на машината може да причини вибрации, плъзгане на уреда или шумна работа. Неправилно нивелиране на машината не се покрива от гаранцията.

⚡ По време на работа на пералната машина могат да се чуят необичайни или силни шумове - те се дължат най-вече на неправилен монтаж.

Отстояния при монтаж

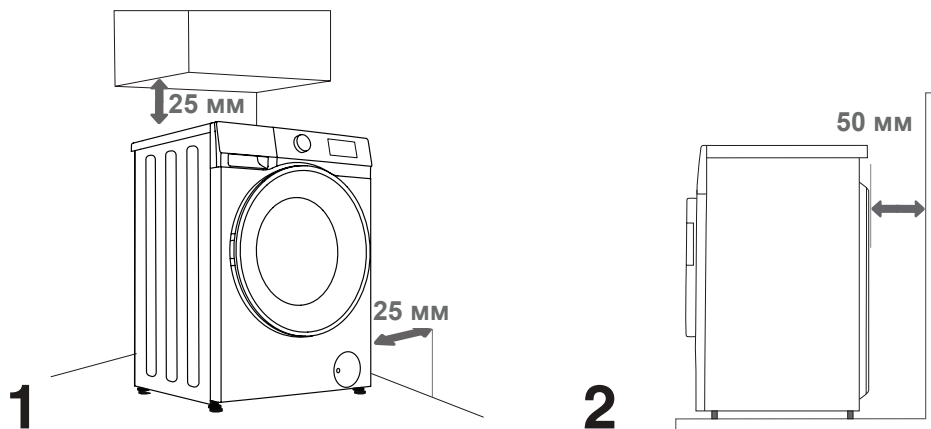

⚠ Машината не трябва да е в контакт със стена или мебели. За оптимална работа на машината оставете известно разстояние около уреда, както е показано на фигурата. Ако не спазите минималните необходими отстояния, това може да доведе до опасна или необичайна работа на машината. Освен това уредът може да прегрее (фигури 1 и 2).

⚠ Не се препоръчва машината да се монтира в затворено пространство.

СВЪРЗВАНЕ КЪМ ВОДОПРОВОДНАТА МРЕЖА

Прикрепете маркуча за входящата вода към водопроводния кран, като го завиеете правилно.

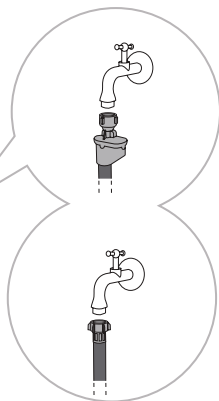
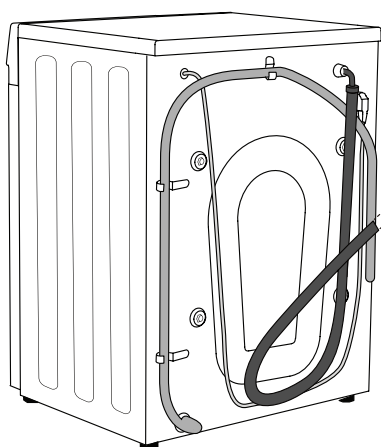

A AquaStop

B Обикновено свързване

☞ За нормална работа на машината налягането на входящата вода трябва да е между 0,1-1 МРа (1-10 bar; 1-10 кг/см²; 10-100 N/cm²). Минималното динамично налягане на водата може да се определи чрез измерване на водния поток. За 15 секунди от напълно отворен кран трябва да изтекат 3 литра вода.

☞ След като свържете маркуча за входяща вода го затегнете достатъчно здраво, за да се получи добро уплътнение (максимум 2 Nm). Проверете уплътнението за течове. Не използвайте клещи или подобни инструменти, тъй като това може да повреди резбата на гайките.

☞ Използвайте само маркуча за входяща вода, предоставен с пералната машина. Не използвайте никакви употребявани или други маркучи.

☞ Уверете се, че маркучът е изправен. Ако маркучът е повреден, напукан или е станал чуплив, той трябва да се замени.

AquaStop (САМО ПРИ НЯКОИ МОДЕЛИ)

Ако вътрешна тръба или маркуч бъдат повредени, се активира система за изключване, която прекъсва подаването на вода към машината. В такъв случай прозорецът за наблюдение (а) светва в червено. Заменете маркуча за входяща вода.

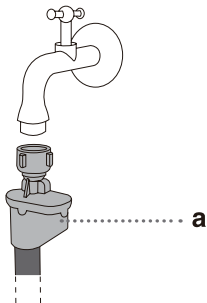

⚠ Не потапяйте във вода маркуча за входяща вода със системата AquaStop, тъй като той има електрически клапан.

⚠ Маркучът за входяща вода може да се свърже без възвратен клапан.

⚠ Уверете се, че свързаният маркуч за входяща вода не е усукан или запушен.

СВЪРЗВАНЕ И ОБЕЗОПАСЯВАНЕ НА МАРКУЧА ЗА ИЗХОДЯЩА ВОДА

Поставете маркуча за изходяща вода в мивка или вана или го свържете директно с отводнителния канал (минималният диаметър на маркуча за изходяща вода е 4 см). Вертикалното разстояние от пода до края на маркуча за изходяща вода трябва да бъде между 60 и 100 см. Той може да се свърже по три начина (А, В, С).

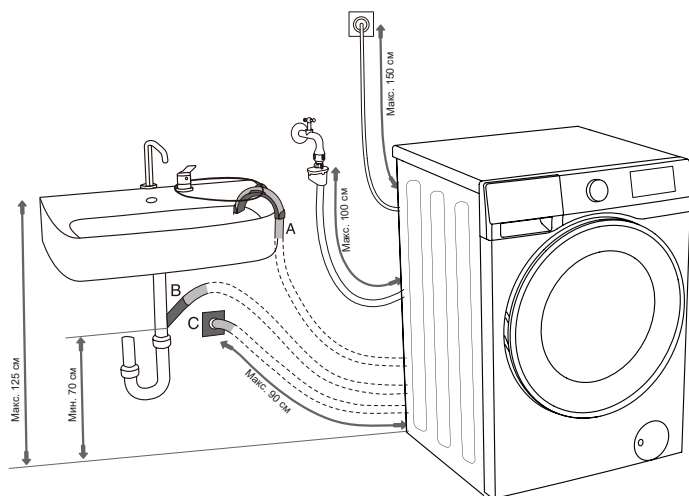

А Краят на маркуча за изходяща вода може да се постави в мивка или вана. Използвайте лента за привързване, прекарана през отвора във водача на маркуча, за да го обезопасите и да не позволите неговото изплъзване.

В Маркучът за изходяща вода може да се прикрепи и директно към отводнителния канал на мивката. Не използвайте малка мивка. Имайте предвид, че източваната вода може да е гореща.

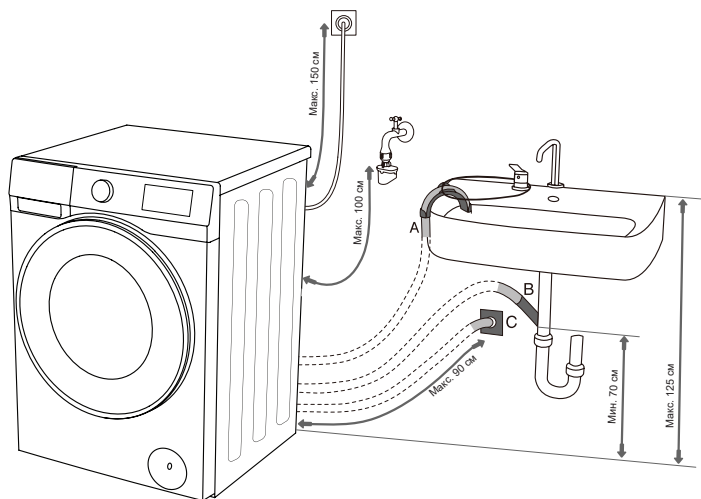

C Маркучът за изходяща вода може да се прикрепи и към стенен отводнителен канал със сифон, който трябва да бъде правилно монтиран, за да позволява почистване.

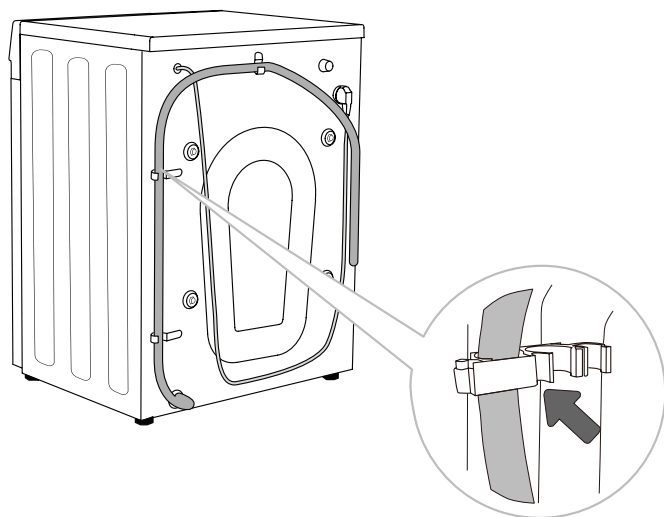

D Маркучът за изходяща вода трябва да се прикрепи към кукиите на гърба на машината, както е показано на фигурата.

⚠ Уверете се, че маркучът за изходяща вода не е повреден.

⚠ Ако не монтирате правилно маркуча за изходяща вода, това може да доведе до опасна или необичайна работа на машината.

СВЪРЗВАНЕ КЪМ ЕЛЕКТРИЧЕСКАТА МРЕЖА

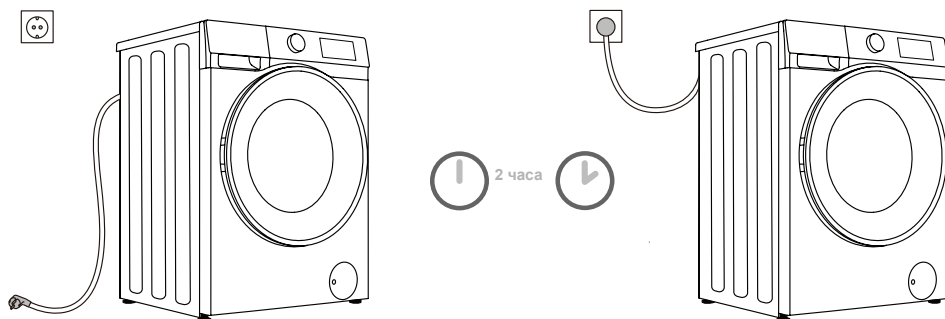

⚠ Преди да свържете машината към електрическата мрежа, изчакайте поне 2 часа, докато тя достигне стайна температура.

Свържете машината към заземен електрически контакт, който трябва да е лесно достъпен след монтажа. Контактът трябва да е заземен (съгласно съответните регламенти).

За основна информация за вашата машина вижте табелката с технически данни.

⚠ Препоръчваме да използвате защита от пренапрежение за предпазване на машината при удар от мълния.

⚠ Машината не може да се свързва към електрическата мрежа чрез удължител.

⚡ Не включвайте машината в електрически контакт, предназначен за малко натоварване.

⚡ Не включвайте/изключвайте машината от електрическата мрежа с мокри ръце.

⚡ Ремонтът и поддръжката на машината трябва да се извършват от обучени експерти.

⚡ Повреденият захранващ кабел може да се сменя само от лице, упълномощено от производителя.

ПРЕДИ УПОТРЕБА ЗА ПЪРВИ ПЪТ

Уверете се, че машината е изключена от електрическата мрежа, а след това отворете вратата към себе си (фигури 1 и 2).

Почистете барабана с мека и влажна кърпа. Също така можете да използвате и програмата за Drum Clean (Почистване на барабана). В такъв случай свържете машината към електрическата мрежа и отворете крана за вода. Барабанът трябва да е празен (фигури 3 и 4).

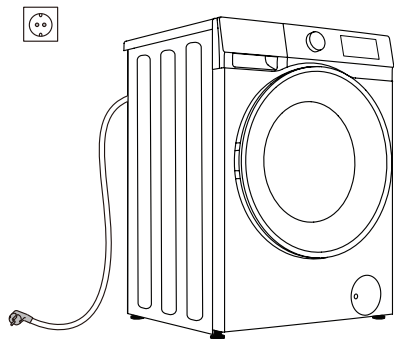

1

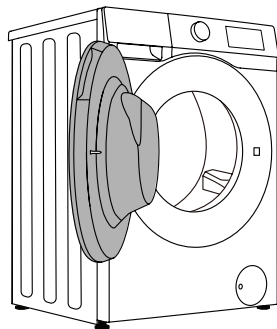

2

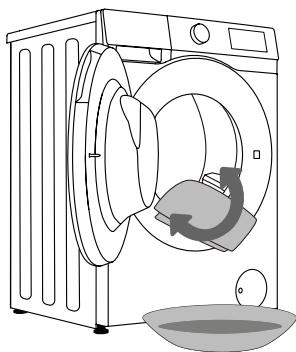

3

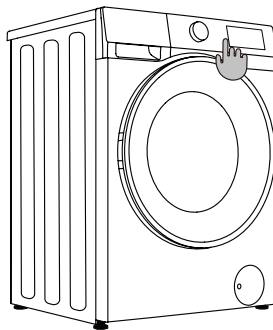

4

⚠ Не използвайте разтворители или почистващи препарати, които могат да повредят машината (спазвайте препоръките и предупрежденията на производителите на почистващи препарати).

ПРОЦЕС НА ИЗПИРАНЕ, СТЪПКА ПО СТЪПКА (1-6)

СТЪПКА 1: ОБРЪЩАЙТЕ ВНИМАНИЕ НА ИНФОРМАЦИЯТА ВЪРХУ ЕТИКЕТИТЕ НА ПРАНЕТО

Нормално пране; Деликатно пране	Макс. темп. на изпиране 95°C  	Макс. темп. на изпиране 60°C  	Макс. темп. на изпиране 40°C  	Макс. темп. на изпиране 30°C  	Само изпиране на ръка 	Да не се пере 
Избелване	Избелване в студена вода 			Не се позволява избелване 		
Химическо чистене	Химическо чистене с всякакви препарати 	Нефтен разтворител R11, R113 	Химическо чистене с керосин, чист алкохол и R113 	Не се позволява химическо чистене 		
Гладене	Макс. температура на гладене 200°C 	Макс. температура на гладене 150°C 	Макс. температура на гладене 110°C 	Не се позволява гладене 		
Сушене	Сушене в хоризонтално положение (върхуравна повърхност) 	Сушене чрез отцеждане  Сушене на простор 	Висока температура  Ниска температура 	Да не се суши в барабанна сушилня 		

СТЪПКА 2: ПОДГОТОВКА НА ПРОЦЕСА НА ИЗПИРАНЕ

1. Сортирайте прането според вида на тъканите, цвета, замърсяването и позволената температура на изпиране и т.н. (вижте ТАБЛИЦА С ПРОГРАМИ).
2. Закопчайте копчетата и циповете, завържете връзките и обърнете джобовете с вътрешната им страна навън; отстранете метални елементи, които може да повредят прането и вътрешната част на машината или да запушат канала.
3. Поставете деликатното пране и малките артикули в мрежеста торба за пране.

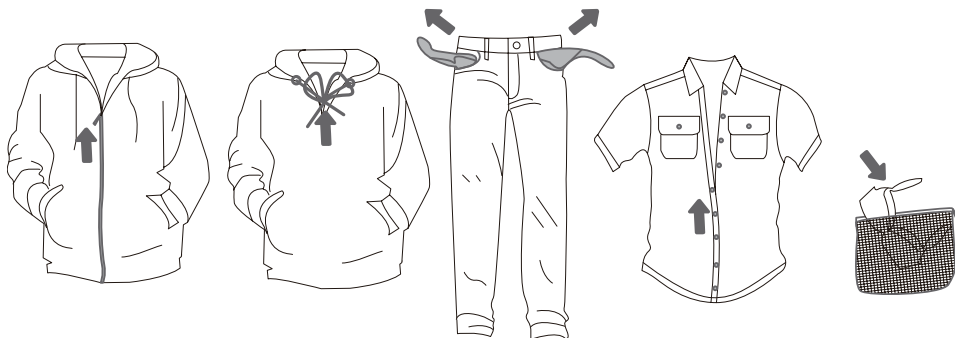

► ДОБАВЯНЕ НА ПЕРИЛЕН ПРЕПАРАТ/ ОМЕКОТИТЕЛ

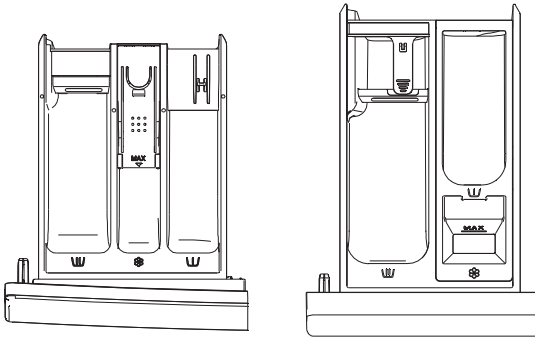

Стил ①

Стил ②

(Стильт на отделениято за перилни препарати зависи от модела)

Символи на отделенията на диспенсера за перилни препарати

W	предпране
W	основно изпиране
☼	омекотител

- ☼ Препоръчваме да добавяте прахообразен перилен препарат непосредствено преди цикъла на изпиране. Ако го добавяте по-рано се уверете, че отделениято за перилен препарат в дозатора е напълно сухо, преди добавяне на праха за пране: в противен случай препаратът може да се втвърди преди началото на процеса на изпиране.
- ☼ Излейте омекотителя в отделениято за перилни препарати със символа ☼. Спазвайте препоръките върху опаковката на омекотителя.
- ☼ Не пълнете отделениято за омекотител над посоченото максимално ниво). В противен случай омекотителят ще се добави към прането твърде рано, което ще доведе до недобър ефект на изпиране.
- ☼ Пазете перилните препарати и омекотителите далеч от деца.

ВКЛЮЧВАНЕ НА ПЕРАЛНАТА МАШИНА

Използвайте захранващия кабел, за да свържете машината към електрическата мрежа и я свържете към водопроводната мрежа.

Включете уреда като завъртите превключвателя (фигура 1 и 2).

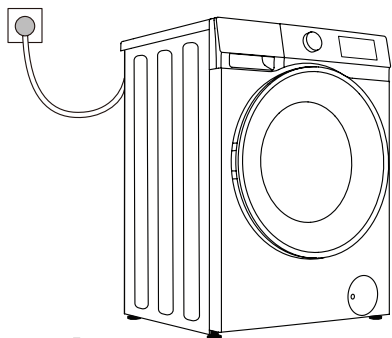

1

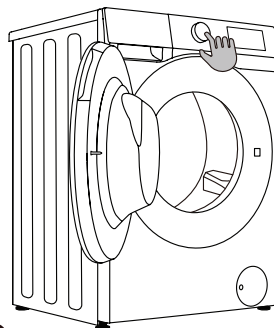

2

ЗАРЕЖДАНЕ НА МАШИНАТА

Отворете вратата на машината, като дръпнете дръжката към себе си (фигура 1).

Поставете прането в барабана (след като се уверите, че барабанът е празен) (фигура 2).

Затворете вратата (фигура 3). Вратата се блокира, когато чуete щракване.

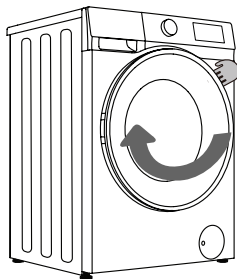

1

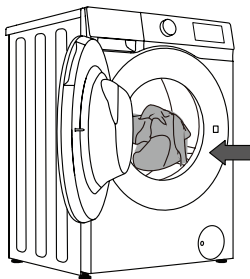

2

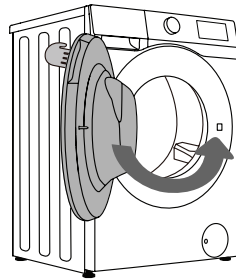

3

⚠ Никога не се опитвайте да отваряте вратата със сила. Не отваряйте вратата докато машината работи.

Не препълвайте барабана! Вижте ТАБЛИЦА С ПРОГРАМИ и спазвайте номиналния капацитет, указан на табелката с технически данни.

Ако барабанът на машината е препълнен, прането няма да се изпере достатъчно добре.

КОНТРОЛЕН ПАНЕЛ

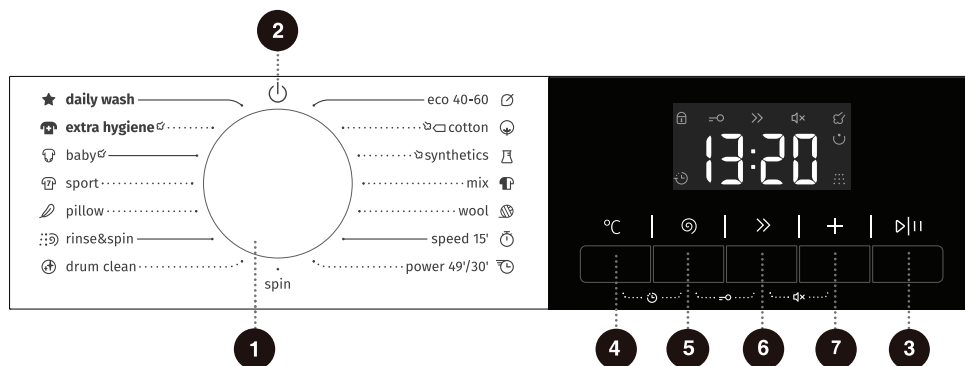

1 ПРЕВКЛЮЧВАТЕЛ ЗА ИЗБОР НА ЦИКЪЛ

Завъртете превключвателя, за да изберете цикъл.

2 ЗАХРАНВАНЕ

Завъртете регулатора, за да включите/изключите машината.

3 СТАРТ/ПАУЗА

Старт/Пауза на цялата програма.

4 ТЕМПЕРАТУРА °C

Натиснете, за да промените температурата на водата за избрания цикъл.

5 ЦЕНТРОФУГА

Натиснете, за да промените оборотите на центрофугиране за избрания цикъл.

6 ПО-БЪРЗО >>

Натиснете, за да съкратите времето на програмата.

7 ОПЦИИ +

Натиснете този бутон, за да изберете допълнителни функции.

4+5 ОТЛОЖЕН КРАЙ

Отложен край ви позволява да зададете времето за завършване на текущия цикъл.

5+6 ЗАЩИТА ЗА ДЕЦА

Натиснете тези два клавиша едновременно, за да активирате/деактивирате защитата за деца.

6+7 ИЗКЛЮЧВАНЕ НА ЗВУКА

Натиснете тези два клавиша едновременно, за да изключите или подновите звуковия сигнал.

СТЪПКА 3: ИЗБОР НА ПРОГРАМА НА ИЗПИРАНЕ

Изберете **програмата**, като завъртите превключвателя за избор на програма (1) (в зависимост от вида на прането и степента на замърсеност). Вижте ТАБЛИЦА С ПРОГРАМИ.

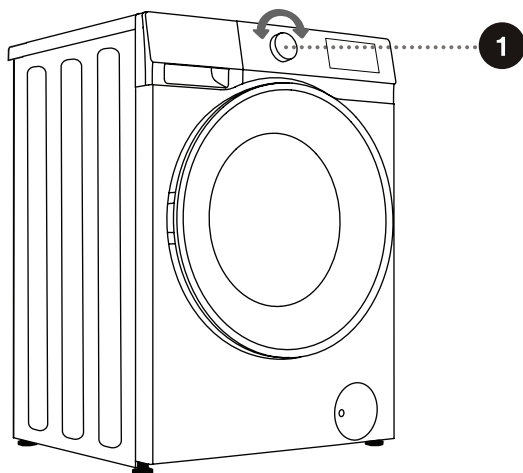
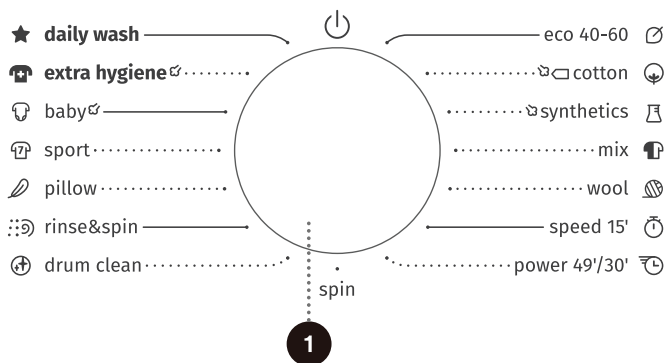

⚡ По време на работа превключвателят за избор на програма няма да може да се върти автоматично.

ТАБЛИЦА С ПРОГРАМИ

Програма	Макс. капацитет	Макс. обороти на центрофугиране (об./мин.)	Описание на програмата
eco 40-60 (еко 40-60) —	7 кг	1200	Нормално замърсено памучно пране.
cotton (памук) (--, 20°C, 30°C, 40°C, 60°C, 90°C)	7 кг	1200	Силно и средно замърсени памучни или ленени тъкани. За силно замърсено пране изберете функцията "Предпране".
synthetics (синтетика) (--, 20°C, 30°C, 40°C, 60°C)	3,5 кг	1200	За тъкани, създадени от полиестер (диолен, тревира), полиамид (перлон, найлон) или други подобни.
mix (смесено) (--, 20°C, 30°C, 40°C)	3,5 кг	1200	Подходяща за смесено пране от средно замърсени памучни и синтетични тъкани.
wool (вълна) (--, 20°C, 30°C, 40°C)	2 кг	600	Програмата е подходяща за вълна, която е подходяща за машинно изпиране.
speed 15' (бърза 15') (--, 20°C, 30°C, 40°C)	1 кг	800	Програмата е подходяща за памучни и смесени тъкани. Тя е подходяща и за нови или леко замърсени дрехи. При промяна на настройките по подразбиране времето за изпиране ще се удължи.
power 49'/30' (интензивна 49'/30') (--, 20°C, 30°C, 40°C)	2,5 кг	1200	Това е програма за кратковременно мощно изпиране, която се използва за пране на силно замърсени дрехи.
spin (центрофуга) —	7 кг	1200	В тази програма можете ръчно да изберете продължителността и оборотите на центрофугиране.
drum clean (почистване на барабана) (90°C)	/	800	Програмата се използва за почистване на барабана и отстраняване на остатъците от перилни препарати и бактерии, които могат да се натрупат и размножат, особено когато използвате програми с ниски температури на изпиране. Барабанът трябва да е празен. Пускайте тази програма най-малко веднъж месечно.
rinse&spin (изплакване и центрофуга) —	7 кг	1200	По подразбиране тази програма е настроена за две изплаквания и центрофугиране.

Програма	Макс. капацитет	Макс. обороти на центрофугиране (об./мин.)	Описание на програмата
pillow (възглавници) (-, 20°C, 30°C, 40°C)	2 кг	600	Продукти с пълнеж от синтетични влакна, които могат да се перат машинно, като възглавници, юргани и покривки за легла; също така програмата е подходяща и за продукти с пълнеж от пух.
sport (спорт) (-, 20°C, 30°C, 40°C)	2,5 кг	1000	Програмата е подходяща за спортни облекла и облекла за свободното време, изработени от микрофибърни тъкани.
baby (бебе) (40°C, 60°C, 90°C)	2 кг	1200	Подходяща е за бебешки дрехи, бельо и други, които се стерилизират и дезинфекцират чрез високотемпературна обработка с пара.
extra hygiene (допълнителна хигиена) (60°C)	2 кг	1200	Подходяща е за устойчиви на високи температури и по-малко избледняващи тъкани, като премахва алергени като полени, акари и паразити чрез високотемпературна обработка с пара.
daily wash (ежедневно изпиране) (-, 20°C, 30°C, 40°C)	3,5 кг	1200	Подходяща за бързо изпиращи се и непроменящи цвета си дрехи.

ЗАБЕЛЕЖКИ:

- 1) Температура на водата: Изберете подходящата температура на водата за избраната програма за изпиране. Винаги следвайте указанията върху етикета или инструкциите на производителя на облеклото при пране, за да избегнете повреда на дрехите.
- 2) Фактическата температура на водата може да се различава от обявената температура на цикъла.
- 3) Ефектът от изпирането зависи от налягането на водата, твърдостта на водата, температурата на подаваната вода, температурата в помещението, вида и количеството на прането, степента на замърсяване, използваните перилни препарати, колебанията в централното електрозахранване и избраните допълнителни опции.
- 4) Препоръчва се неутрален (непенлив) перилен препарат.
- 5) Ако добавите значително количество пране по време на изпиране, прането може да се изпере по-некачествено, тъй като машината първоначално отчита по-малко тегло на прането и добавя по-малко количество вода. Недостатъчното количество вода спрямо количеството пране може също така да доведе до увреждане на прането (триене на сухото пране) и времето за изпиране може да се удължи.

☞ Максималното количество пране за изпиране в кг (за програмата за памук) е посочено на табелката с технически данни, поставена под вратата на уреда.

☞ Максималният или номиналният капацитет се отнася за пране, подготвено в съответствие със стандарта IEC 60456.

☞ За по-добър ефект от изпирането препоръчваме да заредите барабана до 2/3, когато използвате програмите за памук.

ИЗБОР НА ПЕРИЛНИ ПРЕПАРАТИ И ДОБАВКИ

Винаги избирайте високоефективни непенливи перилни препарати, които са предназначени за машини с предно зареждане.

Изборът на перилен препарат зависи от вида на прането, степента на замърсяване, цвета на прането и температурата на изпиране.

☞ Ако използвате съвременни перилни препарати, несъдържащи фосфати е възможно е да се появят бели остатъци (ивици и т.н.) върху черното пране. В такъв случай изчеткайте ивиците и използвайте течен перилен препарат.

Използвайте само перилни препарати, предназначени за домашна употреба.

Препаратите за отстраняване на котлен камък могат да повредят уреда. Не перете дрехи, които са почиствани с разтворители или запалими вещества.

Спазвайте указанията на производителя за дозиране на перилния препарат.

Прекомерно количество перилен препарат може да доведе до образуване на пяна, която от своя страна влошава ефективността на изпиране. Ако машината отчете прекомерно разпенване, това може да блокира цикъла на центрофугиране. Ако се използва твърде малко количество перилен препарат, прането може вече да не бъде толкова бяло след известно време. Това може да доведе и до натрупване на варовик по барабана и тръбите.

СТЪПКА 4: ИЗБИРАНЕ НА ДОПЪЛНИТЕЛНИ НАСТРОЙКИ И ФУНКЦИИ

Можете да промените основните настройки на повечето програми.

За да регулирате настройките, натиснете бутоните за функции (преди да натиснете бутона "СТАРТ/ПАУЗА").

☼ Активирайте/деактивирайте функциите като натиснете желания бутон (преди да натиснете бутона "СТАРТ/ПАУЗА").

☼ Някои настройки не могат да бъдат избирани за някои програми. Такива настройки няма да се осветяват, а при натискане на съответния бутон ще се издава звуков сигнал и бутонът ще примигва (вижте ТАБЛИЦАТА С ФУНКЦИИ).

Допълнителните настройки и функции могат да се задават само в режим на готовност на съответната програма, т.е. преди стартиране на програмата, и не могат да се избират след стартиране на програмата.

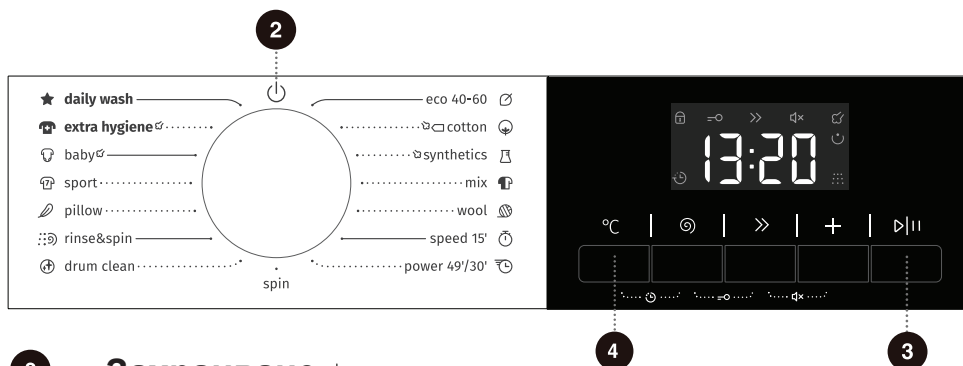

2

Захранване

Завъртете регулатора, за да включите/изключите пералната машина.

По време на работа с програмата, ако трябва да се изключи, завъртете превключвателя в положение "☼".

В режим на готовност или в интерфейса за напомняне за повторно изпиране, ако в рамките на 2 минути не бъдат предприети никакви действия, пералната машина ще се изключи автоматично.

3

Старт/Пауза

Стартирате програма от режим на готовност или поставяте на пауза работеща програма.

Ако вратата на машината не е затворена или ключалката на вратата не е задействана, машината няма да се задейства и на екрана ще се появи аларма.

След стартиране на програма или когато програмата е поставена на пауза, зададените функции и параметри не могат да се променят. Завъртете превключвателя на "☼", за да изключите машината, и след това я стартирайте отново, за да нулирате параметъра.

4

Температура

Промяна на температурата за избраната програма.

Всяка програма има предварително зададена температура, която може да се промени чрез натискане на ТЕМПЕРАТУРА. ("--" означава изпиране със студена вода).

Температурата се извежда над бутона.



5 **Центрофуга**

Използвайте тази функция, за да регулирате оборотите на центрофугиране. Избраните обороти на центрофугиране се показват на панела.

6 **По-бързо** >>

След натискане на този функционален клавиш времето на програмата ще се съкрати с настройка, а при повторно натискане времето на програмата ще се върне към първоначалната настройка. След стартиране на програмата индикаторът ">>" свети постоянно. Когато е избрана тази функция, времето за основно изпиране или броят на изплакванията ще се намали.

Претеглянето ще бъде отменено след задействане на тази функция, а в случай на отмяна на функцията претеглянето ще се възобнови.

7 **Опции** +

В режим на готовност натиснете бутона "Опции", за да изберете допълнителна функция за текущата програма. Изберете само една функция за всяко натискане, а след това съответната икона ще започне да премигва. След като се стартира, програмата не може да се променя.

Пара

Програмите с икона за пара  могат да използват функцията за пара. Допълнителните програми за хигиена и за бебета се предлагат с функцията за пара по подразбиране и тя не може да се деактивира. Когато е избрана функцията за пара, съответната икона за пара ще светне.

Предпране

Изберете тази функция, за да извършите предпране, така че да подобрите ефекта от изпирането и да отстраните по-добре петната. Тази функция е подходяща за силно замърсени дрехи.

Когато изберете функцията за предпране, добавете перилен препарат в отделението за предпране на дозатора за перилни препарати.

Допълнително Изплакване

След като зададете функцията за допълнително изплакване, програмата изпълнява процеса на изплакване още веднъж, преди да стартира омекотяването, и общото време за изпълнение на програмата съответно се увеличава.



4 + 5 Отложен Край 🕒

Използвайте тази функция, за да планирате изпиране в удобно за вас време.

Едновременно натиснете бутоните за позициите "Температура + Центрофуга", за да зададете времето за Отложен край. Този клавиш е валиден само в режим на готовност. След като е избрана функцията Отложен край, при всяко натискане на клавиша Отложен край времето се увеличава с 1 час. Максималният избираем период от време е 24 часа.

Времето за Отложен край е крайното време, т.е. то включва времето за изпиране, така че времето за Отложен край трябва да е по-голямо от времето за изпиране. Въз основа на вашите настройки времето за стартиране на цикъла се определя от вътрешната логика на машината. Натиснете, за да изберете предварително зададен брой часове.

Когато е избрана (зададена) функцията Отложен край, иконата "Часовник" винаги свети; Когато програмата Отложен край е в действие, иконата "Часовник" примигва.

Ако функцията Отложен край е избрана преди стартиране на програмата, тя може да се отмени чрез натискане на всеки друг функционален клавиш. След като програмата започне, трябва да натиснете и задържите бутона Захранване, за да изключите и рестартирате машината, за да отмените функцията Отложен край.

5 + 6 Защита за деца ☹

Това е функция за безопасност. За да я активирате, натиснете едновременно бутоните "Центрофуга + По-бързо" за 2 секунди, иконата на функцията Защита за деца ще светне и след това функцията Защита за деца е зададена. Повторете същата операция и Защита за деца ще се отмени.

Когато е зададена функцията Защита за деца, всички бутони за функции се заключват с изключение на функцията Захранване.

След завършване на програмата, функцията Защита за деца ще се изключи автоматично.

6 + 7 Изключване на звука 🔊

Натиснете този бутон, за да изключите или подновите отново звуковия сигнал.

Когато машината е в режим на готовност, на пауза или в режим на работа, натиснете бутоните "По-бързо + Опции" за 2 секунди, иконата Изключване на звука ще светне. Всички звукови сигнали ще се изключат, с изключение на алармите.

Когато машината е в режим на изключване на звука, повторете същата операция, докато иконата Изключване на звука изгасне. Всички звукови сигнали ще се активират.

ТАБЛИЦА С ФУНКЦИИ

ПРОГРАМА	ОТДЕЛЕНИЕ ЗА ПЕРИЛНИ ПРЕПАРАТИ			ТЕМПЕРАТУРА	ЦЕНТРОФУГА	ПО-БЪРЗО	ПАРА	ПРЕДПРАНЕ	ДОПЪЛНИТЕЛНО ИЗПЛАКВАНЕ	ОТЛОЖЕН КРАЙ	ЗАЩИТА ЗА ДЕЦА	ИЗКЛЮЧВАНЕ НА ЗВУКА
	▮ ПРЕДПРАНЕ	▮ ОСНОВНО ИЗПИРАНЕ	⊗ ОМЕКОТИТЕЛ									
eco 40-60 (еко 40-60)	-	✓	•	-	•	-	-	-	-	•	•	•
cotton (памук)	✓	✓	•	•	•	•	•	•	•	•	•	•
synthetics (синтетика)	✓	✓	•	•	•	•	•	•	•	•	•	•
mix (смесено)	✓	✓	•	•	•	•	-	•	•	•	•	•
wool (вълна)	-	✓	•	•	•	-	-	-	•	•	•	•
speed 15' (бърза 15')	-	✓	•	•	•	-	-	-	•	•	•	•
power 49'/30' (интензивна 49'/30')	✓	✓	•	•	•	•	-	•	•	•	•	•
spin (центрофуга)	-	-	-	-	•	-	-	-	-	•	•	•
drum clean (почистване на барабана)	-	-	-	-	-	-	-	-	-	•	•	•
rinse&spin (изплакване и центрофуга)	-	-	•	-	•	-	-	-	•	•	•	•
pillow (възглавници)	-	✓	•	•	•	-	-	-	•	•	•	•
sport (спорт)	✓	✓	•	•	•	-	-	•	•	•	•	•
baby (бебе)	✓	✓	•	•	•	•	○	•	•	•	•	•
extra hygiene (допълнителна хигиена)	✓	✓	•	-	•	-	○	•	•	•	•	•
daily wash (ежедневно изпиране)	✓	✓	•	•	•	-	-	•	•	•	•	•

- Допълнителни функции
- Не може да се избере
- ✓ Необходим е перилен препарат
- Функция, която не може да се отмени

ОПТИМИЗИРАНЕ НА ПРОДЪЛЖИТЕЛНОСТТА НА ПРОГРАМА

В началния етап на програмата на изпирание машината отчита обема на прането и регулира продължителността на програмата.

СТЪПКА 5: СТАРТИРАНЕ НА ПРОГРАМА НА ИЗПИРАНЕ

След като сте избрали програмата и нейните функции, добавете перилния препарат в отделението за перилни препарати и натиснете бутона "СТАРТ/ПАУЗА".



След като натиснете бутон **СТАРТ/ПАУЗА**, можете да активирате или деактивирате защитата за деца и да зададете звукови сигнали, но не можете да промените други настройки.

Когато програмата стартира, на панела ще се изведе "----", което показва, че прането се претегля. Продължителността на програмата (часове : минути) ще се регулира автоматично в зависимост от теглото на прането.

След стартирането на програмата на панела ще светне Заклучена врата "🔒". Когато програмата завърши, иконата ще изгасне.

Ако натиснете бутона СТАРТ/ПАУЗА по време на работа на програмата и всички условия за отваряне на вратата са изпълнени, изчакайте 2 минути, след което иконата "🔒" също ще изгасне.

Вратата не може да се отвори, ако иконата "🔒" примигва - не се опитвайте да отворите вратата със сила.

🔔 Примигваща икона на панела означава, че вратата на машината е отворена или не е затворена правилно. Затворете вратата и натиснете отново бутона "СТАРТ/ПАУЗА", за да възобновите работата на програмата.

СТЪПКА 6: КРАЙ НА ПРОГРАМА НА ИЗПИРАНЕ

В края на процеса на пране машината издава звуков сигнал, а на дисплея се извежда "End" (Край). Машината ще се изключи автоматично, ако в рамките на 2 минути не извършите никакво действие.



1. Отворете вратата на уреда.
2. Извадете прането от барабана.
3. Затворете вратата!
4. Затворете крана за подаване на вода.
5. Изключете захранващия кабел от електрическия контакт.

ПРЕКЪСВАНЕ И ПРОМЯНА НА ПРОГРАМАТА

ПРОМЯНА НА ПРОГРАМАТА ЗА ИЗПИРАНЕ

За да спрете и отмените дадена програма за изпиране, завъртете програмирация превключвател на "⏻".

За да изберете нова програма, изберете програмата, като завъртите превключвателя и изберете допълнителни функции. Натиснете бутона старт/пауза, за да стартирате програмата без да добавяте отново перилен препарат.

РЪЧНО ПРЕКЪСВАНЕ

За да спрете и отмените дадена програма за изпиране, завъртете превключвателя на "⏻", за да изключите машината.

БУТОН "ПАУЗА"

Можете да спрете временно програмата на изпиране, като натиснете бутона СТАРТ/ПАУЗА.

Програмата на изпиране **временно спира**, когато оставащото време за работа на програмата примигва на панела. Ако в барабана няма вода или водата не е гореща, вратата ще се отключи след 2 минути. За да включите отново програмата на изпиране, първо затворете вратата, а след това натиснете бутона "СТАРТ/ПАУЗА".

ДОБАВЯНЕ/ВАДЕНЕ НА ПРАНЕ ПО ВРЕМЕ НА РАБОТА

По време на пауза часът на дисплея ще премигва. Ако условията са изпълнени, блокировката на вратата ще се освободи автоматично след 2 минути, за да отворите вратата и да добавите или извадите дрехи. Ако условията за отваряне на вратата не са изпълнени, вратата няма да може да се отвори.

След добавяне на дрехи по средата на програмата, натиснете бутона старт/пауза и програмата за изпиране ще продължи да работи.

⚠️ Ако по време на изпиране добавите значително количество пране, самото изпиране няма да е толкова ефективно, тъй като първоначално машината е добавила по-малко количество перилен препарат и вода, определени в зависимост от количеството пране. Недостатъчното количество вода може да доведе и до увреждане на прането (поради триенето) и до удължаване на времето за изпиране.

⚠️ Програмата на изпиране ще продължи своята работа от момента, в който е била прекъсната.

⚠️ Когато програмата бъде преустановена в състояние на центрофугиране и след това бъде рестартирана, тя ще заработи отново от първоначалното състояние на центрофугиране.

ГРЕШКИ

Ако възникне грешка, програмата ще се прекъсне.

В такъв случай машината ви предупреждава с примигващи светлинни индикатори и звукови сигнали (вижте ТАБЛИЦАТА ЗА ОТСТРАНЯВАНЕ НА ПРОБЛЕМИ), а кодът на грешката се извежда на дисплея (F:XX).

ПРЕКЪСВАНЕ НА ЕЛЕКТРОЗАХРАНВАНЕТО

В случай на прекъсване на електрозахранването (спиране на тока) програмата на изпиране се прекъсва. При възстановяване на електрозахранването, програмата продължава своята работа от момента, в който е била прекъсната.

ПОЧИСТВАНЕ И ПОДДРЪЖКА

⚠ Преди почистване изключете машината от електрическата мрежа.

💡 Деца не трябва да почистват машината или да изпълняват задачи по нейната поддръжка без да са под съответния надзор!

ПОЧИСТВАНЕ НА ОТДЕЛЕНИЕТО ЗА ПЕРИЛНИ ПРЕПАРАТИ

💡 Почиствайте редовно отделението за перилни препарати.

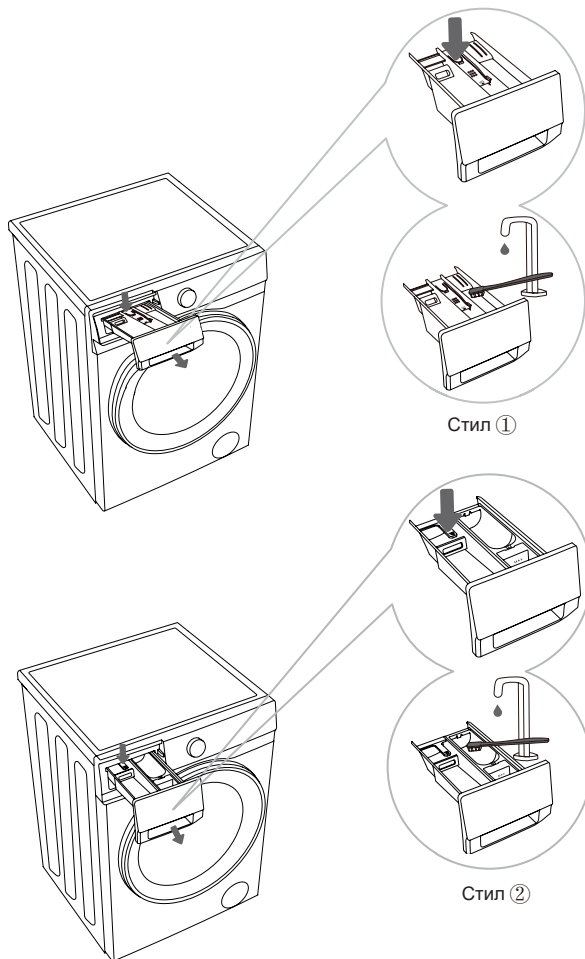

Стил ①

Стил ②

1 За да извадите отделението за перилни препарати от корпуса, натиснете малкия фиксатор.

2 Почистете отделението за перилни препарати под течаща вода с помощта на четка и го подсушете. Освен това отстранете всички остатъци от почистващи препарати от дъното на корпуса. Извадете вложката за омекотител от отделението за перилни препарати. Измийте всички части под течаща вода и ги поставете отново в корпуса на отделението за перилни препарати.

💡 Не мийте отделението за перилни препарати с помощта на съдомиялна машина.

ПОЧИСТВАНЕ НА МАРКУЧА ЗА ВХОДЯЩА ВОДА, КОРПУСА НА ДИСПЕНСЕРА ЗА ПЕРИЛЕН ПРЕПАРАТ И ГУМЕНОТО УПЛЪТНЕНИЕ НА ВРАТАТА

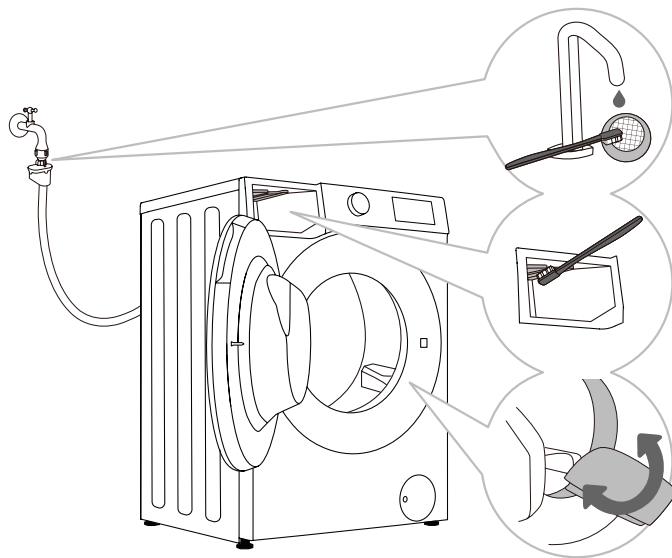

1 Почиствайте редовно мрежестия филтър под течаща вода.

2 Използвайте четка, за да почистите зоната за изплакване, особено дюзите в горната част на камерата за изплакване.

3 След всяко изпиране избърсвайте гуменото уплътнение на вратата, за да удължите неговия срок на експлоатация.

РЕДОВНО ПОЧИСТВАНЕ НА ФИЛТЪРА ЗА ПОСТЪПВАЩА ВОДА

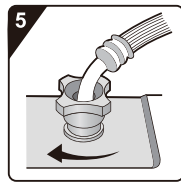
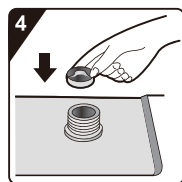
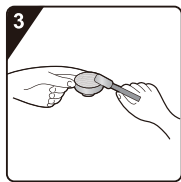
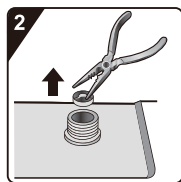
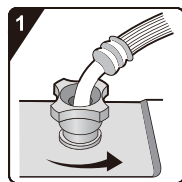

1 Затворете крана и развийте маркуча за постъпваща вода от задната страна на уреда.

2 Издърпайте мрежестия филтър от свързването на уреда с помощта на универсални клещи.

3 Почистете вътрешния мрежест филтър.

4 Поставете отново мрежестия филтър.

5 Завийте маркуча за постъпваща вода. Пуснете вода от крана и се уверете, че връзките са напълно водонепропускливи.

☼ Филтърът за постъпваща вода събира варовика или други утайки, които могат да се намират във водата, подавана към уреда.

Почиствайте филтъра за постъпваща вода на всеки шест месеца или по-често, ако водата е много твърда или съдържа следи от варовик.

ПОЧИСТВАНЕ НА ФИЛТЪРА НА ПОМПАТА

☼ По време на почистване може да се разлее вода. Затова се препоръчва на пода да поставите кърпа за попиване на водата.

Уверете се, че водата е студена, преди да я източите от машината.

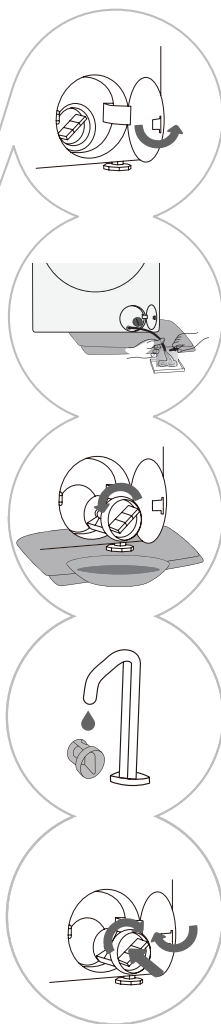
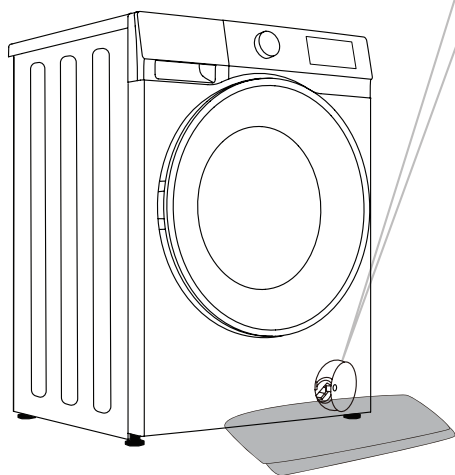

1 Отворете капачката на филтъра на помпата.
Стил1: Натиснете капака на вратата и той автоматично ще се отвори.
Стил2: Отворете капачката на филтъра на помпата с помощта на подходящ инструмент.
Стильт зависи от модела.

2 Поставете кърпа под вратата на филтъра. Ако машината разполага с тръба за аварийно източване на водата, първо издърпайте тръбата.
Поставете края на тръбата за аварийно източване на водата в съд.
Ако машината не разполага с тръба за аварийно източване на водата, поставете съд под филтъра на помпата.
Стильт зависи от модела.
Завъртете тапата на тръбата за източване и я извадете, за да позволите на водата да изтича бавно. Поставете отново тапата на тръбата за аварийно източване на водата.

3 Завъртете бавно филтъра на помпата по посока, обратна на часовниковата стрелка. Издърпайте и извадете филтъра на помпата.

4 Почистете филтъра на помпата под течаща вода.

5 Поставете отново филтъра на помпата, както е показано на фигурата и го затегнете, като го завъртите по посока на часовниковата стрелка.
За добро уплътняване повърхността на уплътнението на филтъра трябва да е чиста.

☼ Филтърът на помпата трябва да се почиства редовно, особено след изпиране на пухено, вълнено или много старо пране.

☼ Почистете филтъра на помпата, ако машината не може да започне цикъла на центрофугиране или когато в помпата има замърсяване (копчета, монети, фиби за коса и др.).

ПОЧИСТВАНЕ НА МАШИНАТА ОТВЪН

⚠ Преди почистване винаги изключвайте машината от електрическата мрежа.

Почистете външната част на машината и панела с помощта на мека влажна кърпа. Използвайте мека суха кърпа, за да я подсушите.

⚠ Не използвайте разтворители, абразивни почистващи препарати или почистващи препарати, които могат да повредят машината (спазвайте препоръките и предупрежденията на производителите на почистващи препарати).

Избършете вратата на барабана с влажна кърпа, а след това я подсушете с мека суха кърпа.

⚡ Не почиствайте машината с прекалено много вода!

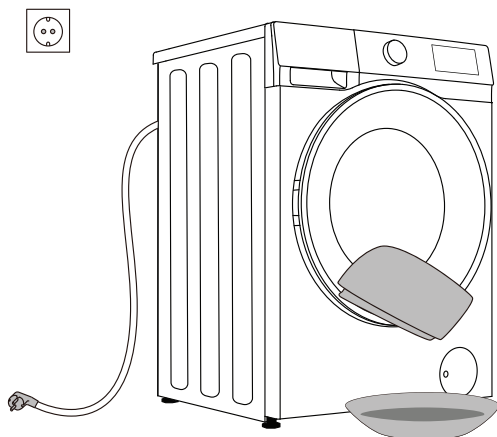

ОТСТРАНЯВАНЕ НА НЕИЗПРАВНОСТИ

КАКВО ДА СЕ НАПРАВИ...?

Машината автоматично управлява работата по време на цикъла на изпиране. Ако се установи някаква нередност, тя ще се обозначи с код за неизправност (F:XX) на дисплея. Кодът за неизправност ще се показва докато не се изключи. Външни фактори (например електрическата мрежа) могат да причинят различни грешки (вижте ТАБЛИЦАТА ЗА ОТСТРАНЯВАНЕ НА ПРОБЛЕМИ). В такъв случай:

- Изключете машината и изчакайте няколко секунди.
- Включете машината и повторете програмата на изпиране.
- Повечето грешки по време на работа могат да бъдат отстранени от потребителя (вижте ТАБЛИЦАТА ЗА ОТСТРАНЯВАНЕ НА ПРОБЛЕМИ).
- Ако грешката не бъде отстранена, се обърнете към оторизиран сервиз.
- Ремонтни дейности могат да се извършват само от оторизиран техник.
- Ремонт или гаранционен иск в резултат на неправилно свързване или използване на машината не се покрива от гаранцията. В такива случаи разходите за ремонт са за сметка на клиента.

⚡ Гаранцията не покрива грешки или повреди, възникнали в резултат на външни фактори (удар от мълния, прекъсване на електрическата мрежа, природно бедствие и др.).

ОТСТРАНЯВАНЕ НА НЕИЗПРАВНОСТИ И КОДОВЕ ЗА ГРЕШКИ

Проблем/грешка	Описание	Какво да се направи?
F01	Грешка при пълнене с вода	Проверете следното: <ul style="list-style-type: none"> • Дали кранът за вода е отворен? Дали налягането е твърде ниско? • Дали маркучът за входяща вода е притиснат? • Дали филтърът на маркуча за входяща вода е запушен? • Дали маркучът е замръзнал?
F03	Грешка при източване	Проверете следното: <ul style="list-style-type: none"> • Дали маркучът е притиснат? Дали през него протича вода? • Дали филтърът на маркуча за изходяща вода е запушен? • Дали маркучът е замръзнал?
F04/F05/F06/ F07/F23	Грешка в електронния модул	Завъртете превключвателя за избор на програма на "⏻", за да изключите машината. Натиснете отново бутона "старт/пауза". Ако грешката не бъде отстранена се обърнете към сервизен техник.
F24	Водата достига нивото на преливане	Спрете програмата, като натиснете бутона "старт/пауза". Рестартирайте програмата. Ако машината продължава да изпомпва вода, затворете крана за вода и се обърнете към сервизен техник.
F13	Грешка при заключването на вратата	Вратата е затворена, но не може да се заключи. Изключете уреда. Включете я и рестартирайте програмата на изпиране. Ако грешката не бъде отстранена се обърнете към сервизен техник.
F14	Грешка при отключването на вратата	Вратата е затворена, но не може да се отключи. Изключете машината, а след това я включете. Ако грешката не бъде отстранена се обърнете към сервизен техник.
Дисб.	Дисб. Аларма за дисбаланс	Разрешаване на проблеми с алармата за дисбаланс чрез следните стъпки: <ol style="list-style-type: none"> 1. Усуване на прането Ако има заплетени една в друга дрехи, завъртете превключвателя за избор на програма на "⏻", за да изключите машината, отворете вратата, ръчно подредете отново прането, а след това изберете програмата Spin (Центрофуга), за да опитате отново. 2. Прекалено леко пране Завъртете превключвателя за избор на програма на "⏻", за да изключите уреда, отворете вратата, добавете още пране, а след това изберете програмата Spin (Центрофуга), за да опитате отново.

СЕРВИЗНО ОБСЛУЖВАНЕ

Преди да се обърнете към сервизен техник

Когато се обръщате към сервизен център, моля да посочите информацията за вашата машина (1).

Типът, кодът/ID, моделът и серийният номер са посочени на табелката с типови данни.

- ⚠ За ремонт използвайте само резервни части, одобрени от производителя.
- ⚠ Ремонт или гаранционен иск в резултат на неправилно свързване или използване на машината не се покрива от гаранцията. В такива случаи разходите за ремонт са за сметка на клиента.

ПРЕПОРЪКИ И ИКОНОМИЧНО ИЗПОЛЗВАНЕ

Когато перете цветни дрехи за първи път, разделете ги по цветове и ги изперете поотделно.

Перете силно замърсено пране на по-малки количества, с повече прах за пране или с цикъл за предпране.

Преди изпиране нанесете препарат за премахване на петна върху упорити петна. Вижте СЪВЕТИ ЗА ПРЕМАХВАНЕ НА ПЕТНА.

Ако перете често при ниски температури и с течни перилни препарати, може да се появят бактерии, които да причинят неприятна миризма в машината. Препоръчително е да стартирате програмата Drum Clean (Почистване на барабана), за да почистите самия барабан.

Избягвайте да перете много малки количества пране, тъй като това ще доведе до прекомерен разход на енергия и по-некачествена работа на машината.

Разгънете сгънати дрехи, преди да ги сложите в барабана.

Използвайте само перилни препарати за машинно изпиране.

Добавяйте прахообразни или течни перилни препарати в зависимост от температурата на изпиране и избраната програма за изпиране, както е указано от производителя.

При употреба на силно концентрирани почистващи препарати използвайте специални чашки за дозиране (предоставени заедно с препарата) и ги поставяйте директно в барабана на машината.

Ако твърдостта на водата надхвърля 14°dH, трябва да използвате омекотител за вода. Гаранцията не покрива повреда на нагревателя в резултат от неправилната употреба на омекотители за вода. Проверете информацията за твърдостта на водата при местната компания за водоснабдяване.

Употребата на белина на хлорна основа не се препоръчва, тъй като тя може да повреди нагревателя.

Ако използвате препарат за отстраняване на котлен камък, белина или оцветител, се уверете, че е подходящ за използване в машината.

Не използвайте разтворители или подобни химикали (разредител за боя, терпентин, бензин и др.)!

Не добавяйте втвърдени бучки прах за пране в диспенсера, тъй като това може да запуши тръбите на машината.

Когато използвате гъсти течности за грижа за прането, разреждайте ги с вода, за да предотвратите запушване на канала на отделението за перилни препарати.

Течните перилни препарати са предвидени за програми за пране без цикъл на предпране.

По-високи обороти на центрофугиране ще оставят по-малко остатъчна влага в прането. Затова е по-икономично и по-бързо да използвате барабанна сушилня.

СЪВЕТИ ЗА ПРЕМАХВАНЕ НА ПЕТНА

Преди да използвате специални препарати за премахване на петна, върху не толкова упорити петна опитайте да използвате естествени начини, които не увреждат околната среда.

Своевременните действия ще улеснят отстраняването на петната! Навлажнете петното, а след това изплакнете със студена (хладка) вода - но никога с гореща вода!

Петна	Отстраняване на петна
Кал	Когато петното е засъхнало, първо го изстържете от дрехата, преди да я изперете в машината. Ако петното е упорито, накиснете го с препарат за премахване на петна на ензимна основа преди да го изперете. Ако петното не е упорито го отстранете на ръка с течен перилен препарат или с прах за пране преди да го изперете.
Дезодорант	Нанесете течен перилен препарат върху прането преди да го изперете в машината. Нанесете препарат за отстраняване на петна върху по-упорити петна. Като алтернатива за изпиране можете да използвате белина на кислородна основа.
Чай	Накиснете или изплакнете прането в студена вода и добавете препарат за отстраняване на петна, ако е необходимо.
Шоколад	Накиснете или изплакнете прането в хладка сапунена вода. След това нанесете лимонов сок и изплакнете.
Мастило	Преди изпиране в машината нанесете препарат за отстраняване на петна върху петното. Може да използвате и денатуриран спирт. Обърнете дрехата с вътрешната и част навън и поставете кухненска хартия под петното. Нанесете спирт по обратната страна на петното. В края на процеса изплакнете дрехата обилно.
Флумастери	Разтворете известно количество нишесте във вода и го нанесете върху петното. Когато изсъхне, го изстържете с четка, а след това изперете дрехата в машината.
Бebешки храни (петна от урина, кал, храни)	Преди изпиране в машината накиснете петната в хладка вода за най-малко половин час. За по-лесно отстраняване добавете препарат за премахване на петна на ензимна основа.
Трева	Преди изпиране в машината накиснете дрехата в препарат за премахване на петна на ензимна основа. Петна от трева могат да се премахнат и чрез накисване (за около 1 час) в разреден лимонов сок или дестилиран оцет.
Яйца	Накиснете дрехата в препарат за премахване на петна на ензимна основа. Накиснете в студена вода за най-малко 30 минути или за няколко часа, ако петната са упорити. След това изперете в машината.
Кафе	Накиснете дрехата в солена вода. Ако петното е засъхнало, го накиснете в смес от глицерин, амоняк и алкохол.

Петна	Отстраняване на петна
Боя за обувки	Нанесете готварско олио върху петното и изплакнете.
Кръв	Прясно петно - изплакнете дрехата със студена вода и я изперете в машината. Засъхнало петно - накиснете дрехата в препарат за премахване на петна на ензимна основа. След това изперете в машината. Ако петното не изчезне, опитайте се да го отстраните с белина, подходяща за дрехата.
Лепило, дъвка	Поставете дрехата в торбичка и я сложете във фризера, докато петното се втвърди. Отстранете го с изтъпен нож. Разтворете петното с препарат за премахване на петна за предпране и изплакнете обилно. Най-накрая изперете в машината.
Грим	За предпрането използвайте препарат за премахване на петна, а след това изперете в машината.
Масло	Преди изпиране в машината нанесете препарат за отстраняване на петна върху петното. След това изплакнете с гореща вода (толкова гореща, колкото позволява самата тъкан).
Мляко	Накиснете дрехата в препарат за премахване на петна на ензимна основа. Накиснете за най-малко 30 минути или за няколко часа, ако петната са упорити. След това изперете в машината.
Плодов сок	Върху петното нанесете смес от сол и вода. Изчакайте известно време и след това изплакнете. Също така можете да нанесете сода бикарбонат, дестилиран оцет или лимонov сок върху петното, преди да го изперете в машината. За стари петна използвайте глицерин и след 20 минути изплакнете със студена вода. Най-накрая изперете в машината.
Вино	Накиснете дрехата в студена вода за най-малко 30 минути. Също така използвайте препарат за премахване на петна. След това изперете в машината.
Восък	Сложете дрехата във фризера докато восъкът се втвърди. След това го изстържете. Поставете кухненска хартия върху петното, отстранете останалия восък и след това го загрейте с ютия, докато хартията попие восъка.
Пот	Преди изпиране в машината натрийте петното добре с течен перилен препарат.
Дъвка	Сложете дрехата във фризера докато дъвката се втвърди. След това го изстържете. След това изперете в машината.

ИЗХВЪРЛЯНЕ



Опаковката е изработена от екологично чисти материали, които могат да се рециклират, изхвърлят или унищожават без опасност за околната среда. За тази цел опаковъчните материали се обозначават по подходящ начин.

Символът върху продукта или неговата опаковка показва, че този продукт не трябва да се третира като битов отпадък. Занесете продукта в местния център за рециклиране на отпадъчно електрическо и електронно оборудване.

Когато изхвърляте машината в края на нейния експлоатационен живот, отстранете всички захранващи кабели и унищожете ключалката на вратата и превключвателя, за да предотвратите заключване на вратата с цел да осигурите безопасност на децата.

Тази машина е маркирана в съответствие с европейската директива относно ОЕЕО (отпадъци от електрическо и електронно оборудване).

Правилното **изхвърляне** на продукта ще помогне за предотвратяване на отрицателни последици за околната среда и човешкото здраве, които биха могли да възникнат в случай на неправилно изхвърляне на продукта. За подробна информация относно изхвърлянето на отпадъците се обърнете към съответния общински орган, отговарящ за управление на отпадъците, към вашата служба за изхвърляне на отпадъци или към магазина, от който сте закупили продукта.

ТИПИЧНА КОНСУМАЦИЯ НА ЕНЕРГИЯ

Инструкции за програма

1. Програмата Есо 40-60 (Еко 40-60) може да почиства нормално замърсено памучно пране, обявено като подходящо за изпиране при температура от 40°C до 60°C, заедно в същия цикъл и затова тази програма се използва за постигане на съответствие със законодателството на ЕС за екологично проектиране на продуктите.
2. Потреблението на енергия в изключен режим е 0,49 W.
3. Най-ефективните програми от гледна точка на потреблението на енергия обикновено са тези, които работят при по-ниски температури и с по-голяма продължителност.
4. Зареждането на домашната перална машина до капацитета, посочен от производителя за съответните програми, ще допринесе за пестене на енергия и вода.
5. Правилно използване на перилни препарати, омекотители и други добавки. Не използвайте прекалено много перилни препарати. Това може да се отрази на резултатите от изпирането по неблагоприятен начин.
6. Периодично почистване, включващо оптимална честота, предотвратяване на образуването на котлен камък и процедури.
7. Шумът и остатъчното съдържание на влага се влияят от оборотите на центрофугиране: колкото по-високи са оборотите на центрофугиране във фазата на центрофугиране, толкова по-висок е шумът и по-ниско е остатъчното съдържание на влага.
8. Информацията за продукта и QR кодът са посочени върху етикета с технически данни, а информацията за регистрация на продукта може да се получи чрез сканиране на QR кода.
9. За информация относно стандартните програми вижте таблицата по-долу.

Програма	Избрана температура (°C)	Номинален капацитет (кг)	Максимална температура в барабана (°C)	Времетраене на програмата (ч:мин)	Потребление на енергия (kWh/цикъл)	Потребление на вода (литра/цикъл)	Съдържание на остатъчна влага (%)	Достигани максимални обороти (об./мин.)
Есо 40-60 (Еко 40-60) пълно натоварване	-	7,0	40	3:28	0,790	46,0	53,90	1200
Есо 40-60 (Еко 40-60) натоварване наполовина	-	3,5	32	2:42	0,460	38,0	53,90	1200
Есо 40-60 (Еко 40-60) 1/4 натоварване	-	2,0	25	2:37	0,180	25,0	53,90	1200
Cotton (Памук)	20	7,0	20	2:18	0,180	58,0	58,00	1200
Cotton (Памук)	60	7,0	52	3:38	1,150	58,0	58,00	1200
Synthetics (Синтетика)	40	3,5	41	2:33	0,600	58,0	40,00	1200
Speed 15' (Бърза 15')	40	1,0	20	0:15	0,030	20,0	70,00	800

Стойностите, дадени за програмите, различни от програмата Есо 40-60 (Еко 40-60), са само ориентировъчни.

☼ Максималният или номиналният капацитет се отнася за пране, подготвено в съответствие със стандарта IEC 60456.

☼ Поради отклонения по отношение на вида и количеството пране, центрофугирането, електрозахранването, температурата и влажността, продължителността на програмата и консумацията на енергия, измерени в края, може да се различават от посочените в таблицата.

Запазваме си правото да правим промени и актуализации в инструкциите за употреба.

gorenje