



# Перална машина

---

Ръководство за потребителя

WW60A312\*\*\*

---

**SAMSUNG**

# Информация за безопасността

Поздравления за вашата нова перална машина Samsung. Настоящото ръководство съдържа важна информация за монтирането, използването и грижата за вашия уред. Отделете време, за да прочетете ръководството и да се възползвате пълноценно от множеството полезни функции на вашата перална машина.

## Какво трябва да знаете за безопасността

Прочетете внимателно това ръководство, за да се уверите, че знаете как безопасно и ефективно да използвате множеството функции на вашия нов уред. Запазете това ръководство на сигурно място близо до уреда за бъдеща справка. Използвайте този уред само по предназначение, както е описано в ръководството. Бележките за предупреждения и важните инструкции за безопасност в настоящото ръководство не обхващат всички възможни състояния и ситуации, които може да възникнат. Ваша е отговорността да проявявате здрав разум, внимание и грижа, когато монтирате, изпълнявате дейности по поддръжката и използвате пералната машина.

Тъй като дадените по-долу инструкции за експлоатация се отнасят за различни модели, възможно е характеристиките на вашата перална машина малко да се различават от описаните в това ръководство и е възможно не всички предупреждения да са валидни и за вас. Ако имате някакви въпроси или сте загрижени за нещо, свържете се с най-близкия сервиз или потърсете помощ и информация онлайн на адрес [www.samsung.com](http://www.samsung.com).

## Важни символи за безопасност

Какво означават иконите и означенията в това ръководство за потребителя:

### ПРЕДУПРЕЖДЕНИЕ

Рискове или небезопасни практики, които може да доведат до тежка телесна повреда, смърт и/или повреда на имущество.

### ВНИМАНИЕ

Рискове или небезопасни практики, които може да доведат до телесна повреда и/или повреда на имущество.

### ЗАБЕЛЕЖКА

Показва, че има риск от телесна повреда или повреда на имущество.

Тези предупредителни знаци са предназначени за предотвратяване на наранявания на вас и други лица. Спазвайте ги стриктно.

След като прочетете това ръководство, запазете го на безопасно място за справки в бъдеще.

Преди да използвате уреда, прочетете всички инструкции.

Както при всяко оборудване, в което се използва електрически ток и движещи се части, и тук съществува потенциална опасност. За да работите безопасно с този уред, запознайте се с начина на експлоатация и бъдете внимателни, когато го използвате.

## Важни мерки за безопасност

### ПРЕДУПРЕЖДЕНИЕ

За да намалите риска от пожар, електрически удар или нараняване на лица при използването на вашия уред, спазвайте основни предпазни мерки, включително:

1. Този уред не е предназначен за използване от лица (включително деца) с намалени физически, сетивни или умствени възможности, с недостатъчен опит и познания, освен ако не се наблюдават или са им дадени инструкции за употребата на уреда от лице, отговорно за тяхната безопасност.
2. **За използване в Европа:** Този уред може да се използва от деца на възраст 8 години и по-големи и лица с намалени физически, сетивни или умствени възможности или с недостатъчен опит и познания, ако се наблюдават или са им дадени инструкции относно безопасното използване на уреда и разбират съответните рискове. Децата не бива да си играят с уреда. Почистването и поддръжката от потребителя не трябва да се правят от деца без наблюдение.

## Информация за безопасността

---

3. Упражнявайте надзор върху децата, за да сте сигурни, че не си играят с уреда.
4. Ако захранващият кабел е повреден, той трябва да бъде заменен от производителя, негов сервизен представител или лице със сходна квалификация, за да се избегне риск.
5. Използвайте новите комплекти маркучи за свързване, предоставени с уреда – стари маркучи не трябва да се използват повторно.
6. За уреди с вентилационни отвори в основата се погрижете да няма килим, който да пречи на отворите.
7. **За използване в Европа:** Деца на възраст по-малко от 3 години трябва да се държат далеч от уреда освен ако не са непрекъснато наблюдавани.
8. **ВНИМАНИЕ:** За да се избегнат опасности поради нежелано нулиране на термостата, този уред не трябва да се захранва през външно устройство за превключване, например таймер, или да се свързва към вериги, за които има често спиране на електрозахранването.
9. Този уред е предназначен за използване само в домашни условия и не е предназначен за използване в условия като:
  - кухненски помещения за персонала в магазини, офиси и други работни среди;
  - ферми;
  - от клиенти в хотели, мотели и други типове жилищни среди;
  - среди на хотелски услуги от типа настаняване и закуска;
  - зони за общо използване в блокове или обществени перални.

## Важни предупреждения при монтиране

### ПРЕДУПРЕЖДЕНИЕ

Монтирането на този уред трябва да се извърши от квалифициран техник или сервиз.

- В противен случай може да възникне електрически удар, пожар или експлозия, проблеми с уреда или наранявания.

Уредът е тежък, следователно го вдигайте внимателно.

Включете кабела за електрозахранване в стенен контакт, който отговаря на местните спецификации за електрозахранване. Използвайте кабела само за този уред и не използвайте удължител.

- Споделянето на контакт с други уреди чрез използване на разклонител с кабел или чрез удължаване на кабела може да доведе до електрически удар или пожар.
- Проверете дали напрежението, честотата и амперажът на електрозахранването отговарят на спецификациите на продукта. В противен случай може да възникне електрически удар или пожар. Поставете щепсела плътно в контакта.

Периодично отстранявайте всякакви чужди тела, като прах или вода, от клемите на щепсела и точките на контакт, като използвате суха кърпа.

- Извадете щепсела от контакта и го почистете със суха кърпа.
- В противен случай може да възникне електрически удар или пожар.

Поставете щепсела в стенен контакт, като кабелът върви към пода.

- Ако поставите щепсела в контакта ориентиран обратно, електрическите проводници в кабела могат да се повредят и това да доведе до електрически удар или пожар.

Пазете всички опаковъчни материали далеч от деца, тъй като може да са опасни.

- Ако дете сложи на главата си някоя от торбите, това може да доведе до задушаване.

Ако уредът или щепселът или електрическият кабел са повредени, обърнете се към най-близкия сервиз.

Този уред трябва да бъде правилно заземен.

Не заземявайте уреда към газопровод, пластмасова водосточна тръба или телефонна линия.

- Това може да доведе до електрически удар, пожар, експлозия или проблеми с уреда.
- Никога не включвайте кабел за електрозахранване в контакт, който не е правилно заземен, и се уверете, че е в съответствие с местната и национална нормативна уредба.

Не монтирайте този уред близо до топлинен източник или какъвто и да е запалим материал.

Не монтирайте този уред на място, което е влажно, мазно, прашно или изложено на пряка слънчева светлина или вода (канки дъжд).

Не монтирайте този уред на място, изложено на ниски температури.

- Заледяване или заскрежаване може да предизвика скъсване на маркучи.

# Информация за безопасността

Не монтирайте този уред на място, където има вероятност от теч на газ.

- Това може да доведе до електрически удар или пожар.

Не използвайте електрически трансформатор.

- Това може да доведе до електрически удар или пожар.

Не използвайте повреден щепсел, повреден захранващ кабел или разхлабен стенов контакт.

- Това може да доведе до електрически удар или пожар.

Не теглете или извивайте силно захранващия кабел.

Не извивайте или връзвайте захранващия кабел.

Не закачайте захранващия кабел на метален обект, не поставяйте тежки обекти върху захранващия кабел, не поставяйте захранващия кабел между предмети или не натискайте захранващия кабел в мястото зад уреда.

- Това може да доведе до електрически удар или пожар.

Когато изваждате щепсела от контакта, не го гърпайте за кабела.

- Извадете щепсела от контакта, като хванете самия щепсел.
- В противен случай може да възникне електрически удар или пожар.

Този уред трябва да се разположи в такова положение, че да има достъп до щепсела на захранването, крановете на водата и тръбите за източване.

При извършване на ремонт от неоторизиран доставчик на услуги, самостоятелно поправяне или извършване на непрофесионален ремонт на продукта, Samsung не носи отговорност за никакви възникнали повреди, наранявания или други проблеми, свързани с безопасността на продукта, причинени в резултат от опит за поправка на продукта, при което не са спазени внимателно настоящите инструкции за ремонт и поддръжка. Всяка повреда по продукта, причинена в резултат от извършен опит за поправка от страна на лице, различно от упълномощен сервизен доставчик на Samsung, няма да бъде обхваната от гаранцията.

## Обърнете внимание при монтиране

### ВНИМАНИЕ

Този уред трябва да бъде разположен така, че да има лесен достъп до щепсела.

- В противен случай може да възникне електрически удар или пожар поради утечка на ток.

Монтирайте уреда върху равен и твърд под, който може да издържи тежестта му.

- В противен случай може да възникнат необичайни вибрации, движение, шум или проблеми с уреда.

## Важни предупреждения при употреба

### ПРЕДУПРЕЖДЕНИЕ

Ако уредът се наводни, веднага спрете подаването на вода, изключете електрозахранването и се свържете с най-близкия сервиз.

- Не пипайте щепсела с мокри ръце.
- В противен случай това може да предизвика електрически удар.

Ако уредът издава странен шум, мирише на изгоряло или от него излиза дим, извадете веднага щепсела от контакта и се свържете с най-близкия сервиз.

- В противен случай може да възникне електрически удар или пожар.

В случай на теч на газ (например пропан-бутан, метан и др.), проветрете незабавно помещението, без да пипате щепсела. Не пипайте уреда или захранващия кабел.

- Не използвайте електрически вентилатор.
- Една искра може да доведе до експлозия или пожар.

Преди да изхвърлите уреда, свалете лоста на вратичката на пералната машина.

- Ако дете бъде оставено в уреда, съществува риск от задушаване и смърт.

Преди да я използвате, се уверете, че сте премахнали частите от опаковката (гъби, стиропор), прикрепени към гъното на пералната машина.

Не перете неща замърсени с бензин, керосин, бензен, разрежител за боя, спирт или други запалими или взривни вещества.

- Това може да доведе до електрически удар, пожар или експлозия.

Не отваряйте насила вратичката на пералната, докато работи (висока температура по време на пране/сушене/центрофугиране).

- Изтичащата вода от пералната машина може да предизвика изгаряния или плъзгане по пода. Това може да доведе до наранявания.
- Отварянето на вратичката със сила може да доведе до повреда на уреда или нараняване.

Не пипайте щепсела с мокри ръце.

- Това може да доведе до електрически удар.

Не изключвайте уреда чрез изваждане на щепсела на захранващия кабел, докато уредът работи.

- Повторно вкарване на щепсела на захранващия кабел в контакта може да доведе до искра и електрически удар или пожар.

Не позволявайте деца да влизат в пералната машина или да се качват върху нея.

- Това може да доведе до електрически удар, изгаряния или нараняване.

Не пъхайте ръка или метален предмет под пералната машина, докато работи.

- Това може да доведе до наранявания.

# Информация за безопасността

Не изключвайте щепсела на уреда, като гърпате захранващия кабел. Винаги гържете здраво щепсела и го издърпвайте право и директно от контакта.

- Повреда на захранващия кабел може да предизвика късо съединение, пожар и/или електрически удар.

Не се опитвайте да ремонтирате, разглобявате и видоизменяте уреда сами.

- Не използвайте предпазители, различни от стандартните (например предпазители с медна или стоманена жичка и др.).
- Когато уредът трябва да се поправи или монтира повторно, се свържете с най-близкия сервизен център.
- В противен случай може да възникне електрически удар, пожар или проблеми с уреда, както и наранявания.

Ако маркучет за подаване на вода се разхлаби от крана и наводни уреда, извадете щепсела на захранващия кабел от контакта.

- В противен случай може да възникне електрически удар или пожар.

Изваждайте щепсела на захранващия кабел, когато уредът няма да бъде използван продължително време или по време на гръмотевична буря.

- В противен случай може да възникне електрически удар или пожар.

Ако в пералнята попадне чуждо тяло, извадете щепсела на захранващия кабел и се свържете с най-близкия център за обслужване на клиенти на Samsung.

- Това може да доведе до електрически удар или пожар.

Не позволявайте деца (или домашни любимци) да играят върху или във вашата перална машина. Вратичката на пералната машина не се отваря лесно отвътре и децата могат да се наранят сериозно, ако попаднат вътре.

## Обърнете внимание при използването

### ВНИМАНИЕ

Когато пералната машина е замърсена с чуждо тяло, като перилен препарат, кал, остатъци от храна и др., извадете щепсела на захранващия кабел и почистете пералната машина с влажна мека кърпа.

- В противен случай може да възникне промяна на цвета, деформация, повреда или поява на ръжда.

При силен удар е възможно предното стъкло да се счупи. Внимавайте, когато използвате пералната машина.

- При счупване на стъклото може да възникнат наранявания.

След продължителен период на неизползване, повреда на водоснабдяването или когато отново свързвате маркуча за подаване на вода, отворете крана за вода бавно.

- Налягането на въздуха в маркуча за подаване на вода или във водопроводната тръба може да доведе до повреда на някаква част или да предизвика теч.

Ако по време на работа възникне неизправност при източване, проверете дали има проблеми с източването.

- Ако пералната машина се използва, когато е наводнена поради проблем с източването, това може да доведе до електрически удар или пожар.

Вкарвайте докрай прането в пералната машина, за да не бъде защитено от вратичката.

- Ако пране бъде защитено от вратичката, това може да доведе до повреда на прането или на пералната машина, както и да доведе до теч на вода.

Прекратете подаването на вода, когато пералната машина не се използва.

- Проверете дали винтовете на съединителя на маркуча за подаване на вода са затегнати добре.

Внимавайте гуменото уплътнение и стъклото на предната вратичка да не се замърсяват от чужди тела (отпагъци, влакна, косми и т.н.)

- Ако във вратичката се захване чуждо тяло или тя не е затворена добре, това може да доведе до теч на вода.

Преди да използвате уреда, отворете крана за подаване на вода и проверете дали съединителят на маркуча за подаване на вода е здраво затегнат и дали няма теч на вода.

- Ако винтовете на съединителя на маркуча за подаване на вода са разхлабени, това може да доведе до теч на вода.

Уредът, който сте закупили, е предназначен само за домашна употреба.

Използването на продукта за бизнес цели се счита за неправилно използване на продукта. В този случай продуктът не се покрива от стандартната гаранция, предоставена от Samsung, и Samsung не носи отговорност за неизправности или повреди, причинени от такова неправилно използване.

Не се качвайте върху уреда и не поставяйте предмети върху уреда (например пране, запалени свещи, запалени цигари, кухненски съдове, химикали, метални предмети и др.).

- Това може да доведе до електрически удар, пожар, проблеми с уреда или нараняване.

Не пръскайте повърхността на уреда с летливи препарати, например инсектициди.

- Освен че са вредни за хората, те могат също така да доведат и до електрически удар, пожар или проблеми с уреда.

Не поставяйте предмети, които генерират електромагнитни полета близо до пералната машина.

- Това може да доведе до нараняване поради неизправност.

Водата, източена по време на пране при висока температура или при цикъл на сушене, е гореща. Не докосвайте водата.

- Това може да доведе до изгаряния или наранявания.

Времето за отцеждане може да е различно в зависимост от температура на водата. Ако температурата на водата е прекалено висока, процесът на отцеждане ще започне след като водата се охлади.

Не перете, не центрофузирайте и не сушете непромокаеми седалки, изтривалки или дрехи (\*), освен ако вашият уред няма специален цикъл за пране на такива неща.

# Информация за безопасността

(\*): Вълнени завивки, дъждобрани, елечи за риболов, ски грейки, спални чували, непромокаеми чаршафи, облекла за изпотяване, покривала за велосипеди, мотоциклети, автомобили и др.

- Не перете дебели или плътни килими, дори ако върху етикета им за третиране има знак за пране. Това може да доведе до нараняване или повреда на пералната машина, стените, пода или грехите поради прекомерни вибрации.
- Не перете постелки и изтривалки с гумена подложка. Гумената подложка може да се отлепи и да залепне за вътрешността на барабана, което да доведе до неизправност, например при източване.

Не включвайте пералната машина, когато чекмеджето за перилен препарат е махнато.

- Това може да доведе до електрически удар или нараняване поради теч на вода.

Не пипайте вътрешността на барабана по време на или непосредствено след сушене, тъй като е гореща.

- Това може да доведе до изгаряния.

Стъклената вратичка се нагорещява силно по време на цикъла на пране и сушене. Затова не трябва да я докосвате.

Също така, не разрешавайте на деца да играят в близост до пералната машина или да докосват стъклената ѝ вратичка.

- Това може да доведе до изгаряния.

Не пъхайте ръка в чекмеджето за перилния препарат.

- Това може да доведе до нараняване, тъй като ръката ви може да бъде захваната от устройството за подаване на перилен препарат.

Ако използвате перилен препарат на прах, извадете кутията за течен перилен препарат (само при някои модели).

- В противен случай е възможно да протече вода през предната част на чекмеджето за перилен препарат.

Не слагайте в пералната машина други предмети (например обувки, остатъци от храна, животни) освен пране.

- Това може да доведе до повреда на пералната машина или нараняване или смърт в случай на домашни животни, поради прекомерни аномални вибрации.

Не натискайте бутоните с остри предмети, като карфици, ножове, нокти и др.

- Това може да доведе до електрически удар или нараняване.

Не перете пране, замърсено с масла, кремове или лосиони, които обикновено се продават в магазините за грижи за кожата или клиниките за масаж.

- Това може да доведе до деформиране на гуменото уплътнение и теч на вода.

Не оставайте метални предмети, като безопасни игли или фиби, както и белина в барабана за продължително време.

- Това може да доведе до ръждясване на барабана.
- Ако по повърхността на барабана започне да се появява ръжда, използвайте препарат за почистване (неутрален) и гъба, за да я почистите. Никога не използвайте метална четка.

Не използвайте сух препарат за почистване директно и не перете, не изплаквайте или не центрофузирайте пране, замърсено със сух препарат за почистване.

- Това може да доведе до внезапно избухване или запалване, предизвикано от топлината от оксидирането на маслото.

Не използвайте вода от уреди за охлаждане/нагриване на вода.

- Това може да доведе до проблеми с пералната машина.

Не използвайте естествен сапун за миене на ръце за пералната машина.

- Ако се натрупа във вътрешността на пералната машина, това може да причини проблеми с уреда, промяна на цвета, ръжда или неприятна миризма.

Слагайте чорапите и сутиените в мрежата за пране и ги перете заедно с другото пране.

Не перете в мрежата за пране големи неща като спално бельо.

- В противен случай може да възникне нараняване поради прекомерни вибрации.

Не използвайте втвърден перилен препарат.

- Ако се натрупа във вътрешността на пералната машина, това може да доведе до теч на вода.

Уверете се, че джобовете на дрехите от прането са празни.

- Твърди, остри предмети, като монети, карфици, гвоздеи, винтове или камъни, могат да предизвикат сериозна повреда на уреда.

Не перете дрехи с големи катарамии, копчета или други тежки метални предмети.

Сортирайте прането по цвят въз основа на това дали пуска и изберете препоръчания цикъл, температура на водата и допълнителни функции.

- Това може да доведе до обезцветяване или увреждане на тъканите.

Внимавайте да не захванете пръстите на децата с вратата, когато я затваряте.

- В противен случай това може да предизвика нараняване.

За да предотвратите миризмите и мухъла, след цикъл на пране оставайте вратата отворена, за да позволите на барабана да изсъхне.

За да предотвратите образуването на котлен камък, оставайте чекмеджето за перилен препарат отворено след цикъл на пране и го подсушавайте отворено.

## Важни предупреждения във връзка с почистване

### ПРЕДУПРЕЖДЕНИЕ

Не чистете уреда, като го пръскате директно с вода.

Не използвайте силен препарат за почистване на киселинна основа.

# Информация за безопасността

Не използвайте бензен, разрежител или алкохол, за да почиствате уреда.

- Това може да доведе до промяна на цвета, деформации, повреди, електрически удар или пожар.

Преди почистване или техническо обслужване извадете щепсела от контакта.

- В противен случай може да възникне електрически удар или пожар.

## Инструкция за ОЕЕО



Правилно третиране на изделието след края на експлоатационния му живот

(Налично в страни със системи за разделно сметосъбиране)

Този знак, поставен върху изделието, неговите принадлежности или печатни материали, означава, че продуктът и принадлежностите (например зарядно устройство, слушалки, USB кабел) не бива да се изхвърлят заедно с другите битови отпадъци, когато изтече експлоатационният му живот. Отделяйте тези устройства от другите видове отпадъци и ги предавайте за рециклиране. Спазвайте това правило не излагате на опасност здравето на други хора и предпазвайте околната среда от замърсяване, предизвикано от неконтролно изхвърляне на отпадъци. Освен това, подобно отговорно поведение създава възможност за повторно (екологично съобразно) използване на материалните ресурси.

Домашните потребители трябва да се свържат с търговеца на дребно, от когото са закупили изделието, или със съответната местна държавна агенция, за да получат подробни инструкции къде и кога могат да занесат тези устройства за рециклиране, безопасно за околната среда.

Корпоративните потребители следва да се свържат с доставчика си и да проверят условията на договора за покупка. Това изделие и неговите електронни принадлежности не бива да се смесват с другите отпадъци на търговското предприятие.

За информация относно мерките, които Samsung предприема по отношение на околната среда и задълженията във връзка със съблюдаване на нормативната уредба, например REACH, WEEE или използване на батерии, посетете нашата уеб страница с информация за устойчивостта на адрес [www.samsung.com](http://www.samsung.com)

## Екологичен дизайн

За подробности инструкции относно монтажа и почистването на пералната машина, както и информация относно екопроектирането (съгласно Регламент (ЕС) 2019/2023) посетете уеб сайта на Samsung (<http://www.samsung.com>), отидете на Поддръжка > Начална страница за поддръжка и въведете наименованието на модела.

# Монтиране

Спазвайте стриктно тези инструкции, за да гарантирате правилно монтиране на пералната машина и да избегнете инциденти по време на пране.

## Какво е включено

Уверете се, че всички части са приложени в опаковката на продукта. При проблем с пералната машина или частите се свържете с местния център за обслужване на клиенти на Samsung или с търговеца.

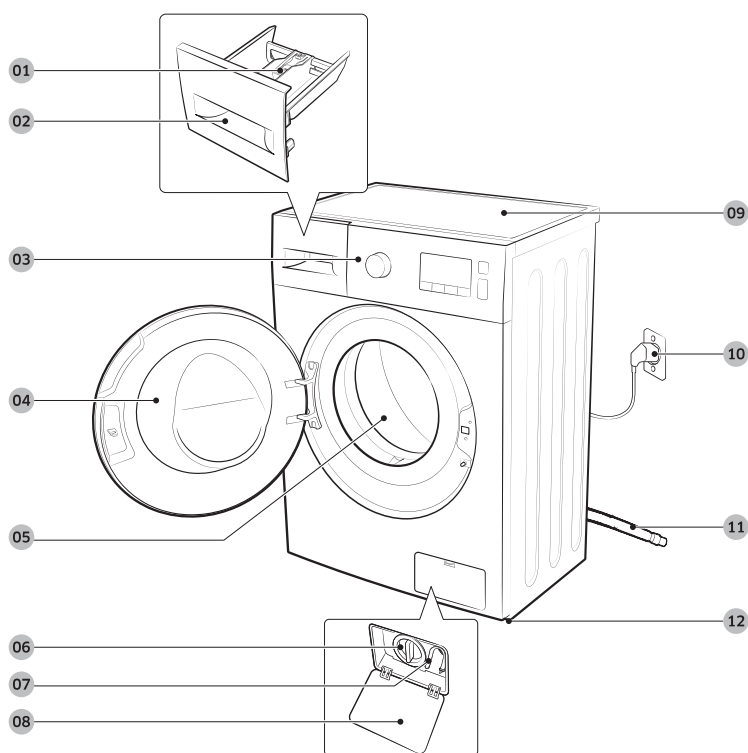

01 Освобождаващ лост

02 Чекмедже за перлен препарат

03 Командно табло

04 Вратичка

05 Барабан

06 Филтър за остатъци

07 Тръба за аварийно източване

08 Капак на филтъра

09 Работен плот

10 Щепсел

11 Маркуч за източване

12 Крачета за нивелиране

# Монтиране



Гаечен ключ



Капачки за болтовете



Водач за маркуча



Маркуч за студена вода

## ЗАБЕЛЕЖКА

- За регулиране на нивелиращите крачета е необходим разширител и сваляне на болтовете за спускане на задната част на пералнята.
- Предвидени са 4 капачки на болтовете за покриване на отворите на болтовете за поставяне.
- Използвайте водача на маркуча, за да затворите края на маркуча за източване.
- Свържете маркучите за студена и горещ вода с отворите в задната част на пералнята, за да осигурите приток на студена и топла вода.
- При някои модели може да има един отвор за водоснабдяване, който е за студена вода. Ако пералнята разполага с един отвор за водоснабдяване, уверете се, че свързвате маркуча за студена вода към кранчето за студена вода.

## Изискванията за монтирането

### Електрозахранване и заземяване

- Изисква се прегазител или прекъсвач за AC 220-240 V/50 Hz.
- Използвайте отделен токов кръг само за пералната машина

Захранващият кабел на пералната машина има щепсел с три щифта, който гарантира правилно заземяване и трябва да се включва в правилно монтиран и заземен електрически контакт. Посъветвайте се с квалифициран електротехник или сервизен техник, ако имате съмнения относно заземяването.

Не видоизменяйте оригиналния щепсел. Ако щепселът не влиза в контакта, повикайте квалифициран електротехник, който да монтира подходящ контакт.

### ПРЕДУПРЕЖДЕНИЕ

- НЕ използвайте удължителен кабел.
- Използвайте само оригиналния захранващ кабел на пералната машина.
- НЕ свързвайте проводника за заземяване към пластмасови водопроводни тръби, газопроводни тръби или тръби за топла вода.
- Неправилно свързаните заземяващи проводници може да предизвикат токов удар.

### Подаване на вода

Подходящото налягане на водата за тази перална машина е между 50 kPa и 1000 kPa. Ако налягането на водата е по-ниско от 50 kPa, е възможно водният клапан да не се затвори напълно. Или може пълненето на барабана да отнеме повече време, в резултат на което пералната машина да се изключи. Крановете за вода трябва да са на разстояние до 120 см от задната част на пералната машина, за да могат предоставените маркучи за подаване на вода да стигнат до машината.

За да намалите риска от течове:

- Крановете за вода трябва да са лесно достъпни.
- Затваряйте крановете за вода, когато не използвате пералната машина.
- Проверявайте редовно за течове от фитингите на маркуча за подаване на вода.

### ВНИМАНИЕ

Преди да използвате пералната машина за първи път, проверете за течове всички връзки при водния клапан и крановете.

### Източване

Samsung препоръчва щранг с височина 60–90 см. Маркучът за източване трябва да е свързан през щипката за захващане към щранга и да пасва добре в щранга.

### Подова настилка

За най-добри резултати пералната машина трябва да е монтирана върху твърд под. Дървените подове трябва да бъдат подсилени, за да бъдат сведени до минимум вибрациите и/или небалансираното натоварване. Мокетите и плочките с мека повърхност не са подходящи, тъй като не поглъщат вибрациите и е възможно пералната да се мести леко по време на центрофугиране.

# Монтиране

## ВНИМАНИЕ

НЕ монтирайте пералната машина върху платформа или недобре укрепена конструкция.

### Температура на водата

НЕ монтирайте пералната машина на места, където водата може да замръзне, тъй като в машината винаги остава малко вода във водните клапани, помпата и маркучите. Замръзналата вода в свързващите компоненти може да причини повреда на ремъците, помпата и други компоненти на пералната машина.

### Монтиране в ниша или шкаф

Минимални разстояния за стабилност при работа:

Отстрани	25 мм	Отзад	50 мм
Отгоре	25 мм	Отпред	550 мм

Ако пералнята и сушилнята са монтирани на едно място, в предната част на нишата или шкафа трябва да има поне 550 мм свободно пространство за въздух. Ако пералната машина се монтира самостоятелно, не е необходим специален отвор за въздух.

---

## Подробни инструкции за монтаж

---

### СТЪПКА 1 Избор на местоположение

---

Изисквания към мястото:

- Твърда, равна повърхност без мокет или подова настилка, които може да пречат на вентилацията
- Далеч от пряка слънчева светлина
- Достатъчно пространство за вентилация и окабеляване
- Околната температура е винаги над точката на замръзване на водата (0 °C)
- Далеч от източници на топлина



#### ЗАБЕЛЕЖКА

- За да предотвратите прекомерните вибрации по време на използване на пералнята, преди всичко се погрижете за стабилността.
- Монтирайте пералнята на здрава и равна подова настилка.
- Не монтирайте пералната машина върху меки подове или подови покрития.
- Ако монтирате пералнята на гърбен под, монтирайте водоустойчив гърбен панел (мин. 1,18 инча / 30 мм) върху пода. Също така препоръчваме да монтирате пералната машина в ъгловия край на гърбения под.

# Монтиране

## СТЪПКА 2 Сваляне на транспортните болтове

Разопаковайте продукта и свалете всички транспортни болтове.

### ЗАБЕЛЕЖКА

Броят на транспортните болтове може да е различен в зависимост от модела.

### ПРЕДУПРЕЖДЕНИЕ

- Опаковъчните материали могат да бъдат опасни за деца. Изхвърлете всички опаковъчни материали (полиетиленови плिकове, полистирен и т. н.) далече от достъпа на деца.
- За да избегнете наранявания, след като извадите транспортните болтове покрийте отворите с тапи за болтове. Не премествайте пералнята без транспортните болтове да са поставени на мястото си. Преди да преместите пералнята на друго място, комплектовайте транспортните болтове. Съхранявайте транспортните болтове на сигурно място за бъдеща употреба.

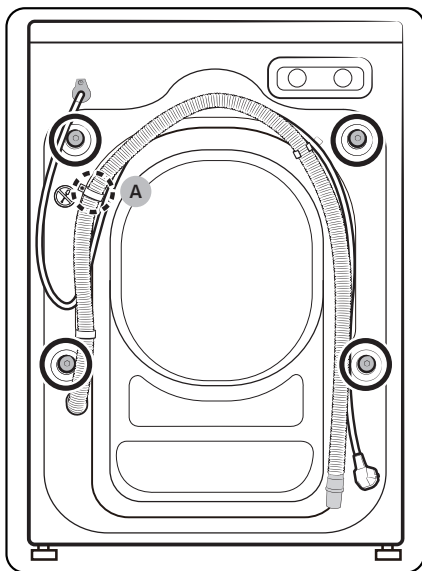

1. Намерете транспортните болтове (маркирани с кръгче на фигурата) на гърба на пералната машина.

### ВНИМАНИЕ

Не сваляйте винта (А), който закрепва скобата на маркуча.

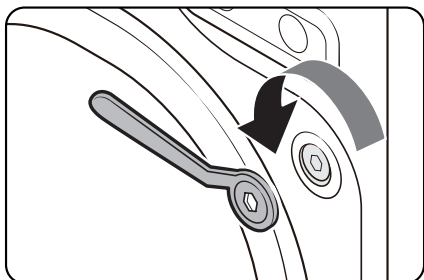

2. Като използвате предоставения гаечен ключ, разхлабете всички транспортни болтове чрез въртене обратно на часовниковата стрелка.

 **ЗАБЕЛЕЖКА**

Трябва да запазите транспортните болтове за бъдеща употреба.

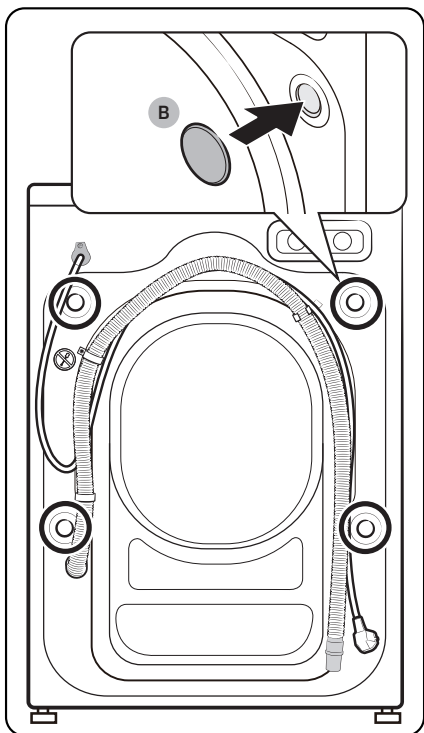

3. Вкарайте **тапите за болтове (B)** в отворите (маркирани с кръгче на фигурата).

# Монтиране

## СТЪПКА 3 Регулиране на крачетата за нивелиране

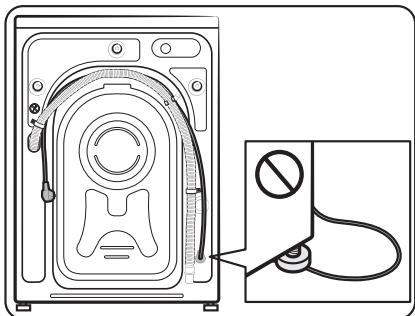
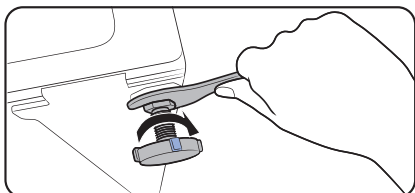
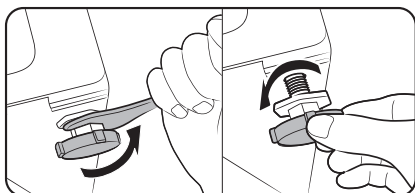

1. Плъзнете внимателно пералната машина на мястото ѝ. Прилагането на сила може да повреди крачетата за нивелиране.
2. Нивелирайте пералната машина, като регулирате ръчно крачетата за нивелиране.
3. Когато приключите с нивелирането, затегнете гайките с помощта на гаечния ключ.

### ⚠ ВНИМАНИЕ

Задължително при монтажа на уреда е необходимо в никакъв случай нивелиращото краче да не притиска захранващия кабел.

### ⚠ ВНИМАНИЕ

Уверете се, че всички нивелиращи крачета са разположени на пода, за да не се движи пералнята или да генерира шум поради наличието на вибрации. След това проверете дали пералнята се люлее. Ако пералната машина не се люлее повече, затегнете гайките.

## СТЪПКА 4 Свързване на маркуча за вода

Предоставеният маркуч за вода може да е различен в зависимост от модела. Следвайте инструкциите според предоставения маркуч за вода.

Свързване към резбован кран за вода

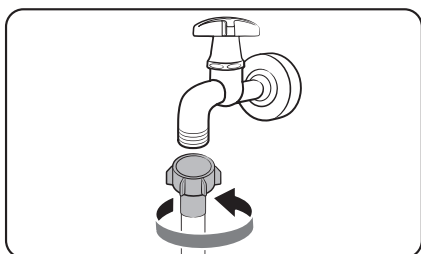

1. Свържете маркуча за вода към крана за вода и след това го завъртете надясно, за да се затегне. Свържете маркуча за вода към крана за вода и след това завъртете конектора по часовниковата стрелка, както е показано.

### ⚠ ВНИМАНИЕ

Преди да свържете маркуча за вода, проверете дали в съединителя на маркуча е поставена гумена шайба. Не използвайте маркуча, ако шайбата е повредена или липсва.

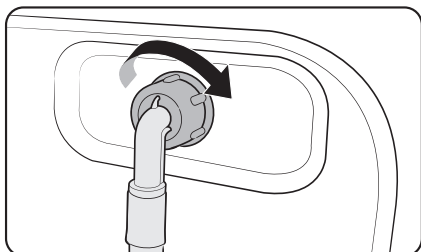

2. Свържете другия край на маркуча за вода към входящия клапан на гърба на пералнята и след това го завъртете надясно, за да се затегне.

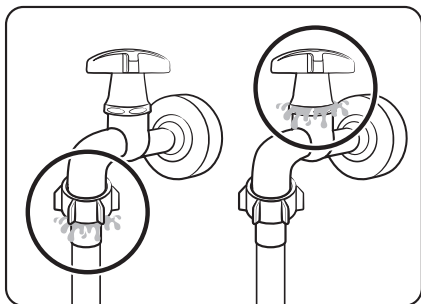

3. Бавно отворете крана за вода и проверете дали има течове около зоните на свързване. Ако има течове на вода, повторете стъпки 1 и 2.

### ⚠ ПРЕДУПРЕЖДЕНИЕ

Ако има утичане на вода, спрете работата на пералната машина и извадете захранващия кабел от контакта. След това се свържете със сервизен център на Samsung, ако има утичане от маркуча за вода, или се свържете с водопроводчик, ако има утичане от крана за вода. В противен случай това може да предизвика токов удар.

# Монтиране

## ⚠ ВНИМАНИЕ

Не опъвайте силно маркуча за вода. Ако маркучът е твърде къс, заменете го с по-дълъг маркуч за високо налягане.

Свързване към нерезбован кран за вода

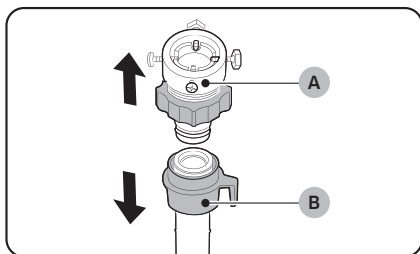

1. Свалете адаптер (A) от маркуча за вода (B).

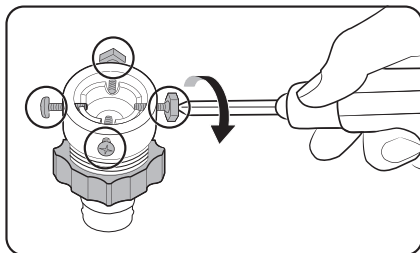

2. Използвайте отвертка Phillip, за да развийте четирите винта на адаптера.

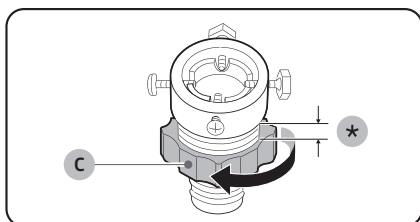

3. Хванете адаптера и завъртете частта (C) по посока на стрелката, за да я разхлабите с 5 мм (\*).

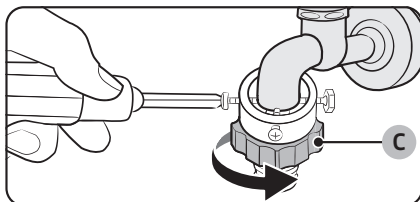

4. Поставете адаптера в крана за вода и после затегнете винтовете, докато повдигате адаптера.

5. Завъртете частта (C) по посока на стрелката, за да я затегнете.

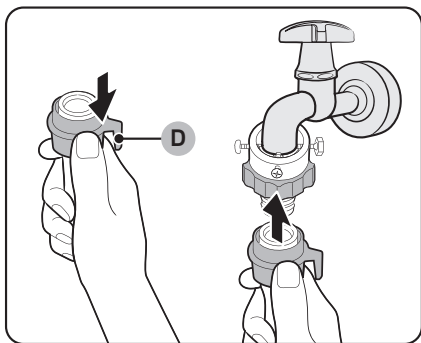

6. Докато дърпате надолу част (D) на маркуча за вода, свържете маркуча за вода към адаптера. След това освободете част (D). Маркучът влиза на мястото си в адаптера с щракване.

7. За да завършите свързването на маркуча за вода, вижте стъпки 2 и 3 в раздел "Свързване към резбован кран за вода".

#### ЗАБЕЛЕЖКА

- След като сте свързали маркуча за вода към адаптера, проверете дали е свързан както трябва, като дърпнете надолу маркуча за вода.
- Използвайте стандартен тип кранове за вода. Ако кранът е квадратен или твърде голям, свалете раздалечителния пръстен, преди да вкарате крана в адаптера.

# Монтиране

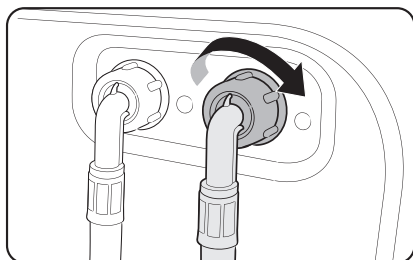

За моделите с допълнителен вход за топла вода:

1. Свържете червения край на маркуча за топла вода към входа за топла вода на гърба на пералнята.
2. Свържете другия край на маркуча за топла вода към крана за топла вода.

Интелигентен маркуч за вода (само за някои модели)

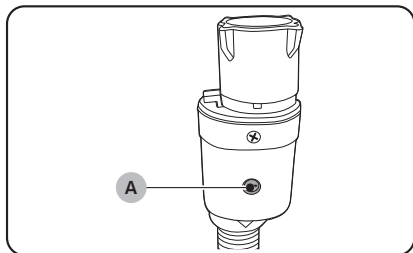

Интелигентният маркуч за вода ви предупреждава за риск от течове. Той отчита дебита и **индикаторът (A)** в центъра му става червен, ако се появи теч.

## ЗАБЕЛЕЖКА

Краят на маркуча за спиране на водни утечки трябва да е свързан с крана за вода, а не пералнята.

## СТЪПКА 5 Наместване на маркуча за източване

Маркучът за източване може да се разположи по три начина:

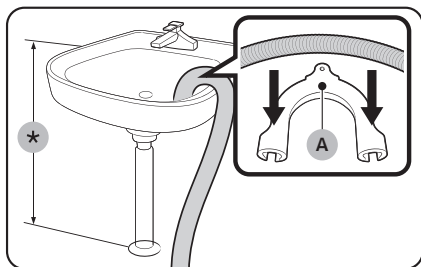

### През ръба на мивката

Маркучът за източване трябва да се постави на височина между 60 и 90 см (\*) от пода. За да остане краят на маркуча за източване огънат, използвайте предоставения пластмасов водач за маркуча (А). Фиксирайте кутията към стената с кука, за да гарантирате стабилно източване.

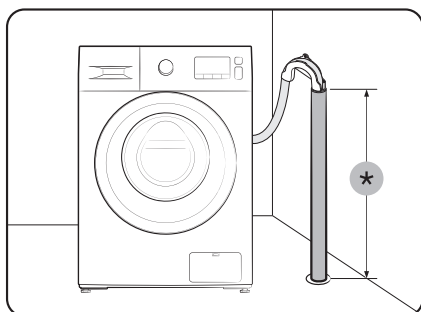

### В тръба за източване

Тръбата на канала трябва да е с височина между 60 см и 90 см (\*). Препоръчваме да се използва вертикална тръба с височина 65 см.

- За да гарантирате, че маркуча за източване остава на място, използвайте предоставените пластмасови водачи за маркуч (вж. фигурата).
- За да предотвратите сифониране на вода по време на източването, не забравяйте да поставите маркуча за източване 15 см в тръбата за източване.
- За да предотвратите местенето на маркуча за източване, фиксирайте водачите за маркуча към стената.

Изисквания за вертикалната тръба за източване:

- Минимален диаметър от 5 см
- Минимален капацитет на източване 60 литра в минута

# Монтиране

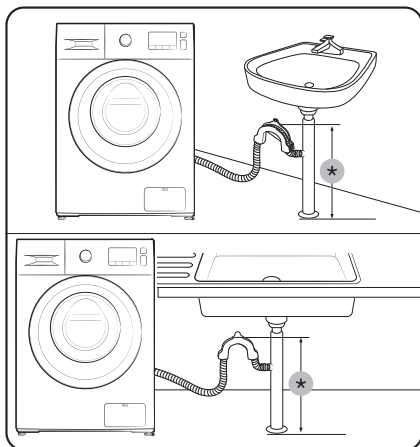

**В разклонение на тръбата за източване на мивка**  
Разклонението на тръбата за източване трябва да е над сифона на мивката, така че краят на маркуча да е поне на 24 инча (60 см) над земята.  
(\*): 24 инча (60 см)

## **ВНИМАНИЕ**

Преди да свържете тръбата за източване към канализационната тръба на мивката, махнете капака.

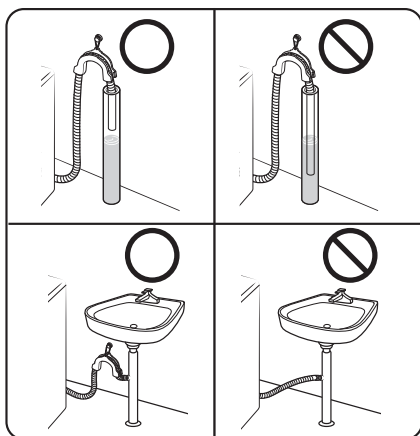

## **ВНИМАНИЕ**

Не поставяйте маркуча за източване в застояла вода или на място, където се е събрала вода. Водата може да се върне обратно в пералнята.

## СТЪПКА 6 Включване

Включете захранващия кабел в одобрен стенов контакт с АС 220-240 V / 50 Hz, защитен с предпазител или подобен прекъсвач на електрическата верига. След това натиснете **Включване** , за да включите пералната машина.

# Преди да започнете

---

## Първоначални настройки

---

Преди употреба проверете дали пералната машина е монтирана правилно.

Преди първоначално пране на дрехи, трябва да извършите един цикъл на пране без дрехи.

1. Свържете маркучите за вода към крана за водата и пералната машина.
2. Включете захранващия кабел в електрически контакт.
3. За ефективно пране поставете по 10 г перилен препарат в чекмеджето за перилен препарат.
4. След това натиснете **Включване** (⏻), за да включите пералната машина отново.
5. Завъртете **Селектор за цикъл**, за да изберете COTTON (ПАМУК) (☁).
6. Натиснете **Старт/пауза** (▶||).

## Насоки за пране

---

### СТЪПКА 1 Сортиране

---

Сортирайте прането според тези критерии:

- Според етикета: Сортирайте прането на памук, смесени влакна, синтетика, коприна, вълна и изкуствена коприна.
- Цвят: Разделете бялото от цветното пране.
- Размер: Смесването на дрехи с различни размери в барабана подобрява качеството на прането.
- Чувствителност: Перете отделно фините дрехи, например нови, вълнени тъкани и копринени изделия. Проверете етикетите на дрехите.

#### ЗАБЕЛЕЖКА

Не забравяйте да проверите етикета с информация за грижа за дрехата и сортирайте дрехите в съответствие с това, преди да започнете прането.

# Преди да започнете

## СТЪПКА 2 Изпразване на джобовете

Преди всяко пране изпразвайте джобовете на дрехите за пране

- Метални предмети като монети, фибри и катарамии могат да повредят другите дрехи или барабана.

Дрехите с копчета и бродерия обръщайте с вътрешната страна навън

- Ако циповете на панталони или якета са отворени по време на пране, барабанът може да се повреди. Циповете трябва да са затворени и фиксирани с конец преди пране.
- Дрехи с дълги ресни могат да се заплетат с други дрехи и да ги повредят. Преди да започнете прането, закрепете ресните.

## СТЪПКА 3 Използване на мрежа за пране

- Поставете сутиените (които се перат) в мрежа за пране. Металната част на сутиените може пробие тъканиите и да увреди други дрехи.
- Малки и леки дрехи, като например чорапи, ръкавици, чорапогачи и кърпички, могат да се захванат в близост до вратичката. Поставете ги във фина мрежа за пране.
- Не перете мрежата за пране самостоятелно без друго пране. Това може да причини ненормални вибрации, които да преместят пералната машина и да причинят нараняване.

## СТЪПКА 4 Препране (ако е необходимо)

Изберете опцията Препране за избраната програма, ако прането е силно замърсено. При избор на опцията Препране не забравяйте да поставите прахообразния перилен препарат в отделението за основно пране.

## СТЪПКА 5 Определяне на капацитета на пране

Не претоварвайте пералната машина. Претоварването може да доведе до неправилно пране на машината. За капацитета на пране за типа дрехи вж. стр. 39.

### ЗАБЕЛЕЖКА

Когато перете спално бельо или калъфи за спално бельо, времето за изпиране може да се удължи или ефективността на центрофужиране да се намали. За спално бельо или калъфи за спално бельо препоръчителната максимална скорост на центрофужиране е 800 об./мин. и зареденото пране да е 2,0 kg или по-малко.

### ВНИМАНИЕ

- Ако прането е дебалансирано, ефективността на центрофужирането може да се намали.
- Уверете се, че цялото пране се намира в барабана и няма нищо захванато във вратата.
- Не удряйте вратата със сила. Затворете вратата внимателно. В противен случай вратата може да не се затвори правилно.

---

## СТЪПКА 6 Използване на подходящия вид перилен препарат



---

Типът перилен препарат, който трябва да използвате, зависи от вида на тъканта (памук, синтетична, фина, вълна), цвета, температурата на пране, степенята на замърсяване. Винаги използвайте перилни препарати с ниска пенливост, които са предназначени за автоматични перални машини.

### ЗАБЕЛЕЖКА

- Следвайте препоръките на производителя въз основа на теглото на прането, степенята на замърсяване и твърдостта на водата във вашата зона. Ако не знаете каква е твърдостта на водата, допитайте се до водоснабдителната компания.
- Не използвайте перилен препарат, който се е втвърдил или е изсъхнал. Този перилен препарат може да остане след цикъла на изплакване и да блокира отвора за източване.

### ВНИМАНИЕ

Когато перете вълна с цикъла WOOL (ВЪЛНА) , използвайте само неутрален течен перилен препарат. Ако се използва при цикъла WOOL (ВЪЛНА) , прахът за пране може да остане по прането и да го обезцвети.

# Преди да започнете

## Перилен препарат на капсули

За най-добри резултати при използване на перилен препарат на капсули следвайте тези инструкции.

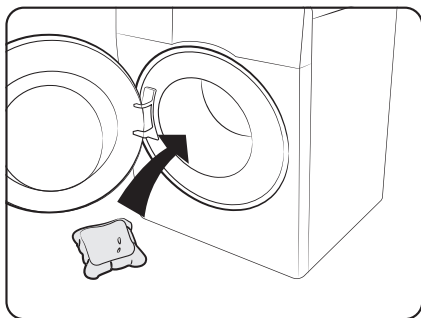

1. Поставете капсулата в гъното на празния барабан към задната част.

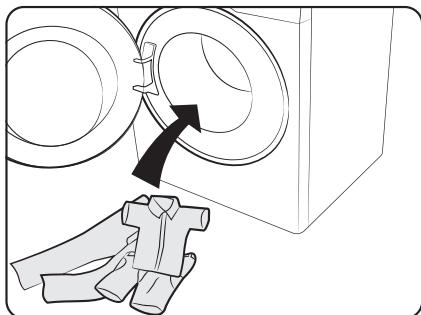

2. Поставете прането върху капсулата.

### ВНИМАНИЕ

За цикли със студена вода или цикли, които завършват за по-малко от час, капсулата може да не успее да се разтвори напълно.

## Препоръка за перилния препарат

Препоръките се отнасят за предоставените в таблицата с циклите температурни диапазони.

●	Препоръчва се	▲	Само течен перилен препарат
-	Не се препоръчва	△	Само перилен препарат на прах

Цикъл	Перилен препарат			Темп. (°C)
	Универсален	Фини и Вълнени тъкани	Специални тъкани	
ECO 40-60 ☁	●	-	-	40
COTTON (ПАМУК) ☁	●	-	-	Студено ~ 90
SYNTHETICS (СИНТЕТИКА) △	●	-	-	Студено ~ 60
15' QUICK WASH (15-МИНУТНО БЪРЗО ПРАНЕ) 🧺	●	-	-	Студено ~ 30
MIXED LOAD (СМЕСЕНО ПРАНЕ) 🧺	●	-	-	Студено ~ 40
OUTDOOR (ВРЪХНИ ДРЕХИ) 🧺	●	-	-	Студено ~ 40
WOOL/DELICATES (ВЪЛНА/ ФИНО) 🧺	-	▲	▲	Студено ~ 40
COLOURS (ЦВЕТНО) 🧺	●	-	-	Студено ~ 40
HYGIENE STEAM (ПАРА ЗА ХИГИЕНИЗИРАНЕ) 🧺	●	-	-	40 ~ 90

Стойностите, въведени за програми, различни от програмата ECO 40-60 ☁, са само с илюстративна цел.

Преди да започнете

# Преди да започнете

## Указания за чекмеджето за перилен препарат

Пералната машина предоставя дозатор с три отделения: лявото отделение е за основното пране, средното е за омекотителя, а дясното е за предпрането.

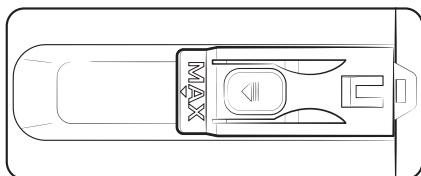
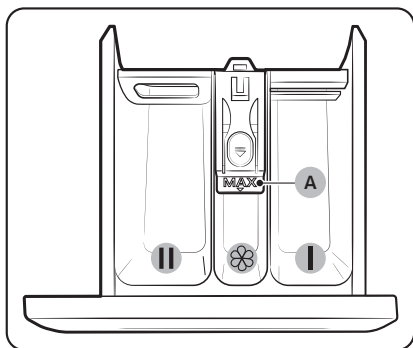

- 01 **I** **Отделение за предпране:** Поставете перилен препарат за предпране или колосване.
- 02 **II** **Отделение за основно пране:** Поставете перилен препарат за основно пране, омекотител на водата, перилен препарат за накусване, белина и/или препарат за отстраняване на петна.
- 03 **III** **Отделение за омекотител:** Поставете добавки като омекотител за грехи. Не надвишавайте максималната линия (A).

### **ЗАБЕЛЕЖКА**

Действителният външен вид на кутията за омекотител може да е различен в зависимост от модела.

### **ВНИМАНИЕ**

- Не отваряйте чекмеджето за перилен препарат по време на работа на пералната машина.
- Не използвайте следните типове перилен препарат:
  - На таблетки и капсули
  - Използващи топка или мрежа
- За да се предотврати подпушване на отделението, концентрираните или много гъсти препарати (омекотител или перилен препарат) трябва да се разреждат с вода, преди да се поставят.
- Когато е избрано Отложено завършване, не слагайте перилен препарат направо в барабана. В противен случай това може да обезцвети прането. Използвайте чекмеджето за перилен препарат, когато е избрано Отложено завършване.

За да поставите перилни препарати в чекмеджето за перилен препарат

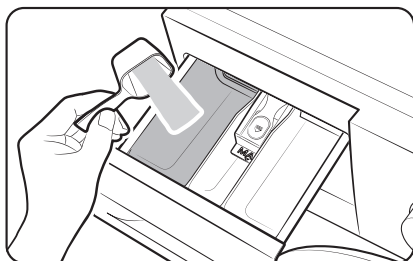

1. Отворете с плъзгане чекмеджето за перилен препарат.
2. Поставете перилен препарат в **II** отделението за основно пране, както е инструктирал или препоръчал производителят.

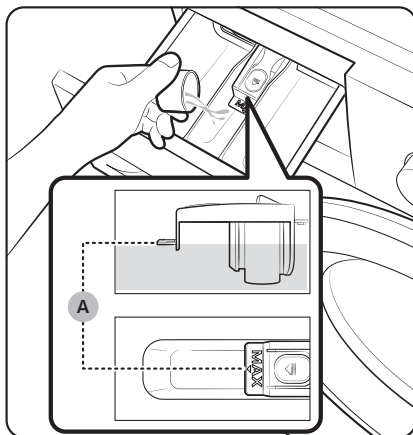

3. Поставете омекотител в **III** отделението за омекотител. Не надвишавайте максималната линия (A). Омекотителят се разпределя в прането при последното изплакване.

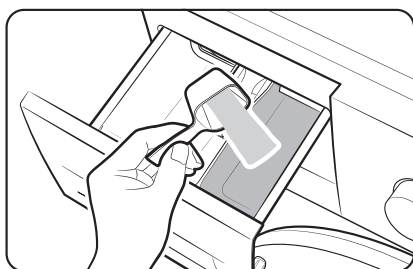

4. Ако искате да използвате преграпне, поставете препарат за преграпне в **I** отделението за преграпне, както е инструктирал или препоръчал производителят.
5. Затворете чекмеджето за перилен препарат.

Преди да започнете

## Преди да започнете

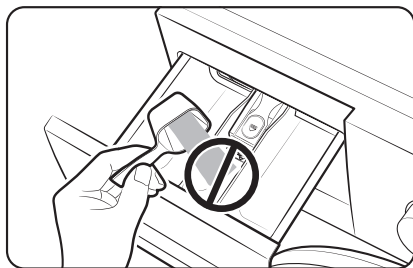

### ⚠ ВНИМАНИЕ

- Не добавяйте прах за пране в кутията за течен препарат.
- Концентрираният омекотител трябва да се разрежи с вода, преди да се добави.
- Не добавяйте перлен препарат за основно пране в  отделението за омекотител.
- Не добавяйте прекалено много количество перлен препарат. Това може да се отрази неблагоприятно върху резултата от изпирането.
- Не използвайте препарати за почистване, за да почиствате барабана. Остатъци от препарати по барабана влошават качеството на изпирането.

# Операции

## Командно табло

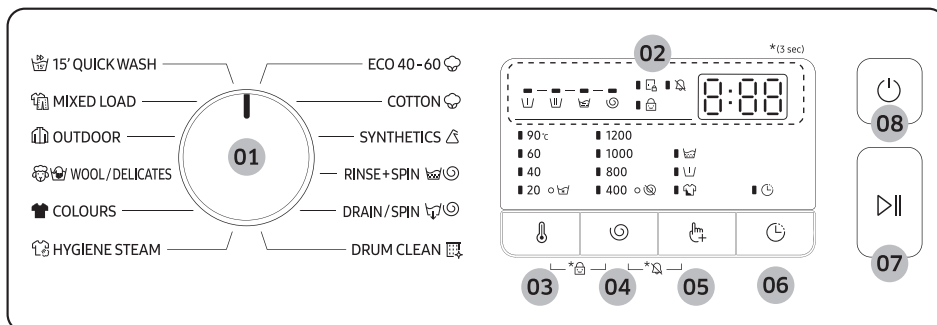

01	Селектор за цикъл	Завъртете селектора, за да изберете цикъл.
02	Дисплей	Дисплеят показва информация за текущият цикъл и оставащото време или информационен код при възникване на проблем.
03	Температура	Натиснете, за да промените температурата на водата за текущия цикъл. Наличният температурен диапазон зависи от цикъла. Избраната температура ще бъде показана на дисплея.
04	Центрофуза	Натиснете, за да промените скоростта на центрофузиране за текущия цикъл. Наличната скорост на центрофузиране зависи от цикъла. Избраният режим на центрофузиране ще се покаже на дисплея.
05	Опции	Натиснете, за да добавите опции от типа на <b>Предпране</b> , <b>Допълнително изплакване</b> и <b>Интензивно пране</b> към избрания цикъл, за да постигнете по-добър измиващ ефект. <b>ЗАБЕЛЕЖКА</b> Възможно е когато добавите някакви опции, времето за работа да се увеличи.
06	Отложено завършване	Натиснете бутон <b>Отложено завършване</b> няколкократно, за да преминете циклично през предлаганите възможности на Отложено завършване (от 3 до 24 часа на стъпки от един час).
07	Старт/пауза	Натиснете, за да стартирате, спрете на пауза работата. Натиснете бутона веднъж, за да стартирате цикъла. За да поставите действието на пауза, натиснете бутона отново. Можете да промените настройките и опциите за цикъла. За да подновите поставеното на пауза действие, натиснете бутона отново.

Операции

# Операции



## 08 Включване

Натиснете, за да включите или изключите пералната машина.  
Ако включите пералнята и не я използвате в продължение на 10 минути, тя ще се изключи автоматично.

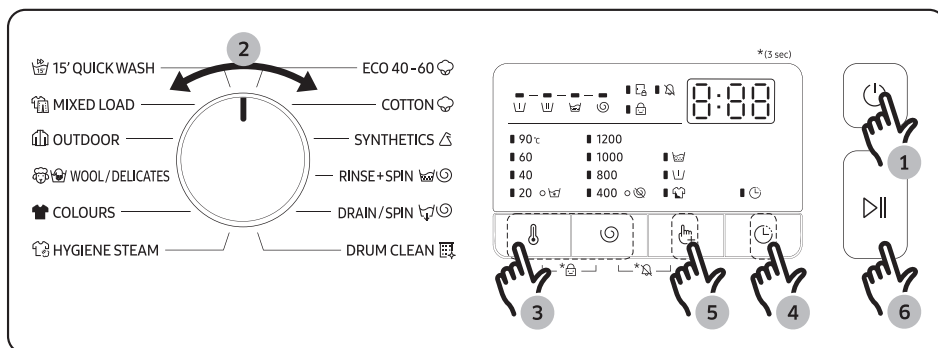

\*(3 sec) (3 сек.): Натиснете и задръжте за 3 секунди.

## Прости стъпки за начало











1. След това натиснете **Включване** , за да включите пералната машина отново.
2. Завъртете **Селектор за цикъл**, за да изберете цикъла.
3. При необходимост сменете настройките за цикъла (**Температура** и **Центрофуга**).
4. Задайте **Отложено завършване**, ако искате да завършите цикъла на пране в желаното време.
5. При необходимост натиснете **Опции** , за да добавите опции към избрания цикъл.
6. Натиснете **Старт/пауза** .

### За смяна на цикъла по време на работа





1. Натиснете **Старт/пауза** , за да спрете работата.
2. Изберете друг цикъл.
3. Натиснете отново **Старт/пауза** , за да стартирате новия цикъл.

## Общ преглед на циклите

### Стандартни цикли

Цикъл	Описание	Макс. тегло (кг)
15' QUICK WASH (15-МИНУТНО БЪРЗО ПРАНЕ) 	<ul style="list-style-type: none"> <li>За лекозамърсени грехи под 2,0 кг, които искате да изперете бързо.</li> </ul>	2
MIXED LOAD (СМЕСЕНО ПРАНЕ) 	<ul style="list-style-type: none"> <li>За смесено пране от памук и синтетика.</li> </ul>	6
OUTDOOR (ВРЪХНИ ДРЕХИ) 	<ul style="list-style-type: none"> <li>За връхни грехи, ски екипи и спортно облекло, които са изработени от функционални материали като спандекс, стреч и микрофибър.</li> </ul>	3
WOOL/DELICATES (ВЪЛНА/ФИНО)  	<ul style="list-style-type: none"> <li>Курсът за вълна включва леко люеене, за да прегази вълнените влакна от свиване/деформиране.</li> <li>Препоръчва се неутрален перилен препарат.</li> </ul>	2
COLOURS (ЦВЕТНО) 	<ul style="list-style-type: none"> <li>За тъкани в тъмни цветове, изработени от памук, синтетични материали или смесени тъкани.</li> </ul>	3
HYGIENE STEAM (ПАРА ЗА ХИГИЕНИЗИРАНЕ) 	<ul style="list-style-type: none"> <li>Памучни и ленени тъкани, които са били в пряк контакт с кожата от типа на бельо.</li> <li>За оптимални хигиенни резултати изберете температура 60 °C или по-висока.</li> <li>Циклите с пара съдържат функции за грижа в борбата с алергии и отстраняването на бактерии (стерилизиране).</li> </ul>	6
ECO 40-60 	<ul style="list-style-type: none"> <li>За изпирание на нормално замърсени памучни тъкани, за които е указано да се перат при температура 40 °C или 60 °C, заедно в един и същ цикъл. Този цикъл служи за оценка на съвместимостта със законодателството на ЕС във връзка с екологичния дизайн.</li> <li>Този цикъл е настроен по подразбиране.</li> </ul>	6

# Операции

Цикъл	Описание	Макс. тегло (кг)
COTTON (ПАМУК) 	<ul style="list-style-type: none"> <li>Оптимално пране с ниска консумация на енергия за памук, спално бельо, покривки, долно бельо, хавлиени кърпи или ризи.</li> <li>За почистване на леко замърсени памучни тъкани при указана температура 20 °C.</li> </ul>	6
SYNTHETICS (СИНТЕТИКА) 	<ul style="list-style-type: none"> <li>За блузи или ризи от полиестер (диолен, тревира), полиамид (перлон, найлон) или подобни смеси.</li> </ul>	3
RINSE+SPIN (ИЗПЛАКВАНЕ + ЦЕНТРОФУГА) 	<ul style="list-style-type: none"> <li>Включва процес на допълнително центрофугиране след добавяне на омекотител към прането.</li> </ul>	6
DRAIN/SPIN (ИЗЦЕЖДАНЕ/ ЦЕНТРОФУГА) 	<ul style="list-style-type: none"> <li>Включва процес на допълнително центрофугиране за ефективно премахване на влагата от прането.</li> </ul>	6
DRUM CLEAN (ПОЧИСТВАНЕ НА БАРАБАНА) 	<ul style="list-style-type: none"> <li>Почиства барабана, като отстранява замърсяванията и бактериите от него.</li> <li>Уверете се, че барабанът е празен.</li> <li>Не използвайте препарати за почистване, за да почистите барабана.</li> </ul>	-

## ЗАБЕЛЕЖКА

- Зареждането на пералната машина или на битовата перална машина със сушилня до капацитета, посочен от производителя за съответните програми, ще спомогне за пестенето на енергия и вода.
- Шумът и остатъчната влага зависят от скоростта на въртене: колкото по-висока е скоростта на въртене във фазата на въртене, толкова по-силен е шумът и по-ниска ще бъде остатъчната влага.
- Обикновено най-ефективният цикъл по отношение на консумацията на енергия е онзи, който работи при по-ниска температура и е с по-голяма продължителност.

# Отстраняване на неизправности

## Контролни точки

При проблем с пералната машина първо направете справка в таблицата по-долу и опитайте предложените решения.

Проблем	Действие
Не се включва.	<ul style="list-style-type: none"><li>• Проверете дали пералната машина е включена в контакта.</li><li>• Уверете се, че вратата е затворена добре.</li><li>• Уверете се, че крановете за вода са отворени.</li><li>• Не забравяйте да натиснете или докоснете <b>Старт/пауза</b>, за да стартирате пералната машина.</li><li>• Уверете се, че не е активирана функцията <b>Заклучване за деца</b>.</li><li>• Преди пералната машина да започне да се пълни, тя ще издаде серия цракащи звуци за проверка на заключването на вратата и бързо източване.</li><li>• Проверете предпазителя или нулирайте прекъсвача на веригата.</li></ul>
Подава се недостатъчно количество вода или не се подава вода.	<ul style="list-style-type: none"><li>• Отворете докрай крана за вода.</li><li>• Уверете се, че вратата е затворена добре.</li><li>• Проверете дали маркучът за подаване на вода не е замръзнал.</li><li>• Проверете дали маркучът за подаване на вода не е огънат или запушен.</li><li>• Проверете дали налягането на водата е достатъчно.</li></ul>
След цикъла остава препарат в чекмеджето за перилен препарат.	<ul style="list-style-type: none"><li>• Проверете дали пералната машина работи при достатъчно налягане на водата.</li><li>• Уверете се, че перилният препарат е поставен в центъра на чекмеджето за перилен препарат.</li><li>• Уверете се, че капачката за изплакване е поставена правилно.</li><li>• Ако използвате прах за пране, селекторът за перилен препарат трябва да е в горно положение.</li><li>• Свалете капачката за изплакване и почистете чекмеджето за перилен препарат.</li></ul>

# Отстраняване на неизправности

























Проблем	Действие
Вибрира прекомерно или издава шум.	<ul style="list-style-type: none"> <li>Уверете се, че пералната машина е монтирана върху равен, твърд на под, който не е хлъзгав. Ако подът не е равен, използвайте крачетата за нивелиране, за да регулирате височината на пералната машина.</li> <li>Уверете се, че транспортните болтове са свалени.</li> <li>Проверете дали пералната машина не се допира до друг предмет.</li> <li>Проверете дали зареденото пране е балансирано.</li> <li>Моторът може да издава шум при нормална работа.</li> <li>Гащиризони и дрехи с метални аксесоари може да причиняват шум по време на пране. Това е нормално.</li> <li>Метални предмети като монети може да причиняват шум. След пране извадете тези предмети от барабана или филтъра.</li> </ul>
Не изцежда и/или не центрофузира.	<ul style="list-style-type: none"> <li>Уверете се, че маркучът за източване не е прегънат никъде – до системата за източване. При запушване в системата за източване се свържете със сервизен център.</li> <li>Проверете дали филтърът за остатъци не е запушен.</li> <li>Затворете вратата и натиснете или докоснете <b>Старт/пауза</b>. За вашата безопасност, пералната машина няма да центрофузира или да върти барабана, ако вратата не е затворена.</li> <li>Уверете се, че маркучът за източване не е замръзнал или поглушен.</li> <li>Уверете се, че маркучът за източване е свързан със системата за източване и не е запушен.</li> <li>Ако към пералнята не се подава достатъчна мощност, тя временно няма да изцежда или центрофузира. Веднага щом започне да се подава достатъчна мощност, пералнята ще работи нормално.</li> </ul>
Центрофужирането не работи.	<ul style="list-style-type: none"> <li>Уверете се, че сте разпределили прането равномерно.</li> <li>Уверете се, че пералната машина е поставена върху равна и стабилна повърхност.</li> <li>Преразпределете прането. Ако само една дреха се нуждае от пране, например хавлия за баня или джинси, резултатът от заключителното центрофужиране може да не е задоволителен и на дисплея да се появи съобщение за грешка "Ub".</li> </ul>

Проблем	Действие
Вратата не се отваря.	<ul style="list-style-type: none"> <li>• Не забравяйте да натиснете <b>Старт/пауза</b>, за да спрете пералната машина.</li> <li>• Освобождаването на механизма за заключване на вратата може да отнеме известно време.</li> <li>• Проверете дали е източена всичката вода от барабана.</li> <li>• Вратата не може да се отвори, ако в барабана е останала вода. Източете водата от барабана и отворете ръчно вратата.</li> <li>• Проверете дали лампичката за заключване на вратата е изключена. Лампичката за заключване на вратата се изключва, след като машината източи водата.</li> </ul>
Прекалено много пяна.	<ul style="list-style-type: none"> <li>• Проверете дали използвате препоръчителния тип перилен препарат, според случая.</li> <li>• Използвайте високоефективен перилен препарат, за да избегнете образуването на излишна пяна.</li> <li>• Слагайте по-малко перилен препарат, ако водата е мека или прането е малко или леко замърсено.</li> <li>• Не е препоръчително да използвате нискоефективен перилен препарат.</li> </ul>
Не може да се добави още перилен препарат.	<ul style="list-style-type: none"> <li>• Проверете дали вече добавените перилен препарат и омекотител за тъкани не са над максималното ниво.</li> </ul>
Пералнята спира.	<ul style="list-style-type: none"> <li>• Включете захранващия кабел в контакт, в който има напрежение.</li> <li>• Проверете предпазителя или нулирайте прекъсвача на веригата.</li> <li>• Затворете вратата и натиснете бутона <b>Старт/Пауза</b>, за да пуснете пералната машина.</li> </ul> <p>За вашата безопасност, пералната машина няма да центрофузира или да върти барабана, ако вратата не е затворена.</p> <ul style="list-style-type: none"> <li>• Преди пералната машина да започне да се пълни, тя ще издаде серия щракащи звуци за проверка на заключването на вратата и бързо източване.</li> <li>• Може да има пауза или период на накуване в цикъла. Изчакайте за малко и пералната машина може да започне.</li> <li>• Уверете се, че мрежестите филтри на маркучите за подаване на вода при крановете за вода не са запушени. Почиствайте периодично мрежестия филтър.</li> <li>• Ако към пералнята не се подава достатъчна мощност, тя временно няма да изцежда или центрофузира. Веднага щом започне да се подава достатъчна мощност, пералнята ще работи нормално.</li> </ul>

# Спецификации

## Таблица за грижи за тъканите

Символите по-долу дават насоки за грижи за тъканите. Етикетите за грижа включват четири символа в тази последователност: пране, избелване, сушене и гладене (и химическо чистене, ако е необходимо). Използването на символи осигурява последователност при различните производители на облекло, местни и вносни артикули. Следвайте инструкциите от етикета, за да удължите максимално живота на дрехата и да намалите проблемите при прането.

	Устойчива материя		Да не се глади
	Фина тъкан		Може да се чисти химически с всякакъв разтворител
	Може да се пере при 95 °C		Химическо чистене
	Може да се пере при 60 °C		Химическо чистене само с перхлорид, бензин за запалки, чист спирт или R113
	Може да се пере при 40 °C		Химическо чистене само с керосин, чист спирт или R113
	Може да се пере при 30 °C		Да не се чисти химически
	Само ръчно пране		Да се суши поставено хоризонтално
	Само химическо чистене		Може да се суши простряно
	Може да се избелва в студена вода		Да се суши на закачалка за дрехи
	Да не се избелва		Барабанно сушене, нормално загряване
	Може да се глади при 200 °C макс.		Барабанно сушене, понижено загряване
	Може да се глади при 150 °C макс.		Без барабанно сушене
	Може да се глади при 100 °C макс.		

---

## Опазване на околната среда

---

- Този уред е произведен от материали, годни за рециклиране. Ако решите да изхвърляте този уред, спазвайте действащата нормативна уредба за изхвърляне на отпадъци. Отрежете захранващия кабел, така че уредът да не може да се включва в захранване. Свалете вратичката, така че в уреда да не може да останат затворени животни или малки деца.
- Не превишавайте количествата перилен препарат, препоръчвани в инструкциите на производителите.
- Използвайте препарати за премахване на петна и избелители преди цикъла на пране само когато е строго необходимо.
- Пестете вода и електроенергия чрез пране само на пълно зареждане (точното количество зависи от използваната програма).

## Гаранция за резервни части

---

Категорично заявяваме, че следните резервни части ще бъдат достъпни за професионални сервизи и крайни потребители за период от минимум 10 години след пускането на пазара на последното устройство от съответния модел.

- Врати, панти на врати и уплътнения на врати, други уплътнения, монтаж на заключващи системи за врати и пластмасови периферни устройства от типа на дозатори за почистващи препарати.
- Изброените части могат да бъдат закупени на уебсайта по-долу.
  - <http://www.samsung.com/support>

# Спецификации

## Лист със спецификации

" \* " Звездичка означава вариант на модел, който може да се променя чрез заместване с (0-9) или (A-Z).

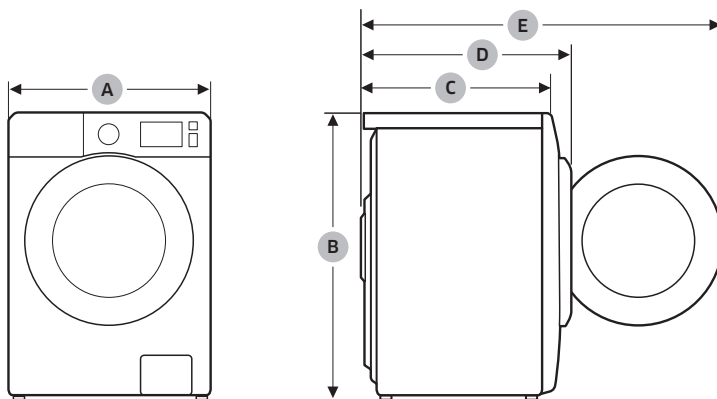





Тип		Перална машина с предно зареждане	
Име на модел		WW60A312***	
Размери	A (Ширина)	595 мм	
	B (Височина)	850 мм	
	C (Дълбочина)	400 мм	
	D	440 мм	
	E	885 мм	
Налягане на водата		0,05 – 1,0 MPa	
Нето тегло		55,0 kg	
Максимален капацитет на зареждане		Прање и центрофуѓуране	6,0 kg
Консумация на ел. енергия	Прање и нагриване	AC 220-240 V / 50 Hz	1800-2100 W
Обороти на центрофугата		1200 об/мин	

### ЗАБЕЛЕЖКА

- Конструкцията и характеристиките са предмет на промяна без уведомление за целите на подобрене на качеството.
- Спецификациите на енергийния етикет са определени чрез използване на следната програма съгласно EN 60456.
  - Програмата е COTTON (ПАМУК) 🌀 60 °C и COTTON (ПАМУК) 🌀 40 °C.

## Индикативна информация (съгласно ЕС 2019/2023)

Модел	Програма	Зареждане (кг)	Времетраене на програмата (ЧЧ:ММ)	Консумация на енергия (квч/цикъл)	Консумация на вода (Л/цикъл)	Максимална температура (°C)	Остатъчно съдържание на влага (%)	Скорост на центрофугата (об./мин.)
WW60A312***	ECO 40-60 	6,0	198	1,242	57,8	37,8	53,9	1230
		3,0	156	0,852	37,4	30,4	51	1226
		1,5	156	0,536	30,6	23,7	52,7	1227
	COTTON (ПАМУК)  20 °C	6,0	77	0,171	37,1	20,1	62,1	996
	COTTON (ПАМУК)  60 °C	6,0	93	1,278	58,5	59,2	58,9	1223
	COTTON (ПАМУК)  60 °C + INTENSIVE (ИНТЕНЗИВНО)	6,0	264	0,978	37,4	58,4	68,5	805
	SYNTHETICS (СИНТЕТИКА)  40 °C	3,0	140	0,567	37,9	40,2	34,7	1006
	15' QUICK WASH (15-МИНУТНО БЪРЗО ПРАНЕ)	1,5	15	0,030	31,4	19,3	69,2	808

Стойностите в таблицата са измерени според условията, указани в Стандарт IEC60456/EN60456. Реалните стойности ще зависят според използването на уреда.

## Информация за EPREL

За достъп до информацията за енергийното етикетване на този продукт в EPREL — Европейския регистър на продуктите за енергийно етикетване отидете на адрес [https://eprel.ec.europa.eu/qr/\\*\\*\\*\\*\\*](https://eprel.ec.europa.eu/qr/*****) където на мястото на \*\*\*\*\* се намира регистрационният номер на продукта в EPREL. Регистрационният номер се намира върху етикета с технически данни върху продукта.