

SINGER®

DM-100W-BLR

Drink mixer

Μίξερ για ροφήματα & φραπέ

Миксер за напитки & фραпе

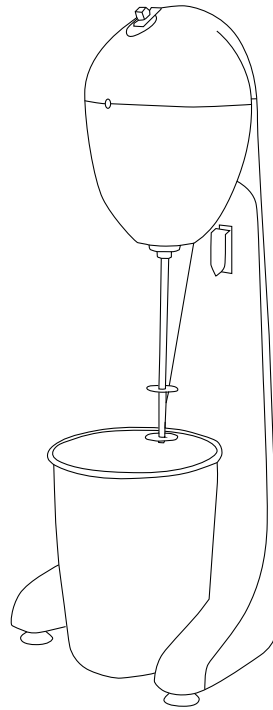

GB INSTRUCTION MANUAL
GR ΒΙΒΛΙΟ ΟΔΗΓΙΩΝ
BG ИНСТРУКЦИИ ЗА ЕКСПЛОАТАЦИЯ

IMPORTANT SAFEGUARDS

Read this instruction manual thoroughly before operating the appliance and keep for future reference.

- 1. This appliance is for internal & household use only.**
- 2. The mixer is intended for use with liquids only and is not to be used with any solid food items.**
- 3. This device is perfect for preparing various beverages or coffee. It can be used for mixing coffee, various cocktails, milkshakes, etc.**
- 4. Do not operate the appliance with wet hands.**
- 5. Do not operate the mixer non-stop for long periods. Overheating of the motor may result. It is recommended that operation should not exceed 1 minute continuously. Leave the appliance switched off for at least 3 minutes before using it again.**
- 6. To protect against the risk of electric shock, fire or personal injury, do not immerse the appliance in water or any other liquid.**
- 7. This appliance is not intended for use by persons (including children) with reduced physical or sensory capabilities, or lack of experience and knowledge, unless they have been given supervision or instruction concerning the use of the appliance by a person responsible for their safety.**
- 8. Children should be supervised to ensure that they do not play with the appliance.**
- 9. Insert the plug into the socket after checking that the voltage is the same as indicated on the technical data**

and technical rating plate of the appliance.

10. Never pull the cable to disconnect it from the socket. Instead, unplug by pulling the plug from the socket.
11. Unplug from outlet when not in use, before putting on or taking off parts, and before cleaning.
12. Avoid contacting moving parts at all times.
13. Do not operate the appliance with a damaged cord or plug or after the appliance malfunctions or has been damaged in any manner. In such case you must contact any Singer Service Center or Singer Client Service.
14. Never leave the appliance without supervision, since it is connected to the power supply. Unplug it after every use.
15. The appliance must be used and rested on a stable surface.
16. The appliance should not be used if it has been dropped or if there are any visible signs of damage. In such case, you should contact any Singer Service Center or Singer Client Service.
17. Do not let the power cord hang over the edge of a table or counter or touch hot surfaces.
18. Do not place the appliance on or close to sources of heat (gas outlets, electric burner or heated oven).

SERVICE & REPAIR

1. For service or repair under warranty, please contact the authorized service company that is mentioned on the guarantee card that accompanies the product.
2. Do not operate any product with a damaged cord or plug. If the supply cord is damaged, return the appliance to a SINGER service center for examination repair or adjustment. Do not attempt to dismantle any part of the appliance. This should only be done at an authorized SINGER service centre.
3. The partial or total non-respect of the safety instructions in the present instruction manual will automatically release Singer of any type of responsibility in case of malfunction of the machine or injuries to persons or animals.
4. In case of manipulation, repairing or any modification of the machine made by unqualified persons or in case of improper use, the guarantee will be automatically cancelled.

PARTS OF THE APPLIANCE

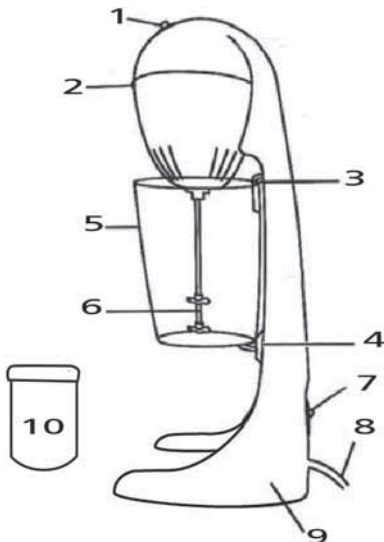

1. Pulse switch
2. Power indicator light
3. Cup holder
4. Base holder
5. Stainless steel cup 500ml
6. Double mixing accessory
7. On/Off switch and speed selector
8. Supply cord
9. Base
10. Plastic switchpad

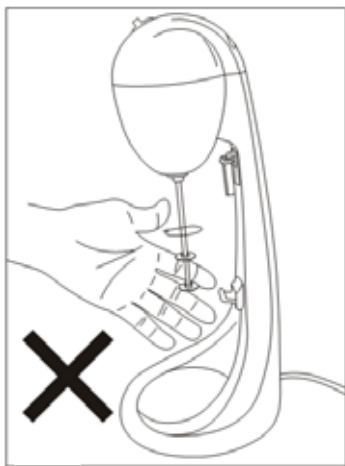

WARNING: To avoid injury, please do not touch the stirring rod when the drink mixer is in operation.

OPERATING INSTRUCTIONS

Before first use, wash the mixing cup with warm soapy water. Rinse and dry well. Clean the mixing shaft with a damp cloth. Pour the ingredients into the mixing cup.

WARNING: Since the volume of mixture increases when making milkshakes, do not overfill the mixing cup, the maximum fill level is marked on the side of the cup by a line.

- Position the mixing cup: To do this place the mixing cup under the spindle, slide it upwards under the upper mixing cup holder (3) and click it into place on the lower mixing cup holder (4).
- Make sure that the on-off (7) switch (I-0-II) is in the “0” position (off) before plugging the appliance into the socket.
- Plug in the appliance. Power indicator light (2) will switch on.
- Place the switch (7) to “I”. The appliance will begin to operate. After a few seconds, you may switch to the high speed II. You may also use the Pulse switch (1).
- When finished, switch the on-off (7) switch (I-0-II) to “0” (OFF).
- Unplug the appliance.
- To remove the mixing cup, just need to slide the mixing cup off the spindle.

WARNING: The appliance will only operate when the mixing cup is correctly positioned.

USEFUL TIP

- Always make sure that the appliance is in the “0” (off) position before plugging it into the socket and before removing the mixing up after use.
- If ice is used, only use crushed ice, never use ice cubes.
- Soft ingredients work best in the appliance.
- Do not use hot ingredients.
- For the frothiest milk shake use well-chilled milk.
- For a totally smooth shake without any fruit pieces, we recommend blending the fruit before adding it, to the milk shaker goblet.
- Only use mixing cup provided with the appliance and only operate when the mixing cup is correctly positioned.

CLEANING AND CARE

- NEVER immerse the power unit in water.
- The mixing cup is dishwasher safe. Dry all accessories thoroughly after each wash.
- The body of the appliance may be cleaned using a soft, damp cloth, only after the appliance has been unplugged.



Disposal of old Electrical & Electronic Equipment (Applicable in the European Union and other European countries with separate collection systems).

This symbol on the product or on its packaging indicates that this product shall not be treated as household waste. Instead it shall be handed over to the applicable collection point for the recycling of electrical and electronic equipment. By ensuring this product is disposed of correctly, you will help prevent potential negative consequences for the environment and human health, which could otherwise be caused by inappropriate waste handling of this product. The recycling of materials will help to conserve natural resources. For more detailed information about recycling of this product, please contact your local city office, your household waste disposal service or the shop where you purchased the product.

ΣΗΜΑΝΤΙΚΕΣ ΟΔΗΓΙΕΣ ΑΣΦΑΛΕΙΑΣ

Διαβάστε προσεκτικά το παρόν εγχειρίδιο χρήσης πριν χρησιμοποιήσετε τη συσκευή & κρατήστε το για μελλοντική αναφορά.

1. Αυτή η συσκευή προορίζεται μόνο για οικιακή χρήση σε εσωτερικούς χώρους.
2. Το μίξερ προορίζεται για χρήση αποκλειστικά με υγρά. Απαγορεύεται η χρήση τεμαχίων τροφής.
3. Η συσκευή είναι κατάλληλη για την προετοιμασία ροφημάτων ή καφέ φραπέ. Μπορεί να χρησιμοποιηθεί για το ανακάτεμα καφέ, διαφόρων κοκτέιλ, μιλκσέικ, κλπ.
4. Μη χρησιμοποιείτε τη συσκευή με βρεγμένα χέρια.
5. Μη λειτουργείτε το μίξερ χωρίς διακοπή για μεγάλη διάρκεια. Εγκυμονεί κίνδυνος υπερθέρμανσης του μοτέρ. Συνιστάται να μην υπερβαίνετε το 1 λεπτό συνεχούς λειτουργίας. Αφήστε τη συσκευή εκτός λειτουργίας για τουλάχιστον 3 λεπτά πριν τη χρησιμοποιήσετε ξανά.
6. Για να αποφύγετε τον κίνδυνο ηλεκτροπληξίας, πυρκαγιάς ή τραυματισμού, μη βυθίζετε τη συσκευή σε νερό ή άλλο υγρό.
7. Αυτή η συσκευή δεν προορίζεται για χρήση από άτομα (συμπεριλαμβανομένων και των παιδιών) με μειωμένες φυσικές και νοητικές και ικανότητες ή έλλειψη εμπειρίας και γνώσης, εκτός αν υπάρχει επιτήρηση ή έχουν δοθεί οδηγίες για τη χρήση της συσκευής από ένα άτομο υπεύθυνο για την ασφάλεια τους.
8. Τα παιδιά πρέπει να επιτηρούνται για να βεβαιωθεί ότι

δεν παίζουν με τη συσκευή.

9. Ελέγξτε αν η τάση που αναφέρεται στη βάση της συσκευής ανταποκρίνεται στην τοπική τάση πριν τη συνδέσετε.
10. Μην αποσυνδέετε τη συσκευή τραβώντας το καλώδιο. Αντίθετα, πιάστε το φιν και τραβήξτε το για να αποσυνδέσετε.
11. Αποσυνδέστε τη συσκευή από το ρεύμα όταν δε χρησιμοποιείται, όταν αλλάζετε εξαρτήματα και πριν τον καθαρισμό.
12. Μην πιάνετε κινούμενα μέρη της συσκευής.
13. Μη χρησιμοποιείτε ποτέ τη συσκευή αν το καλώδιο ή το φιν έχει υποστεί βλάβη, αν η συσκευή υπολειπουργεί ή παρουσιάζει οποιαδήποτε βλάβη. Σε τέτοια περίπτωση, θα πρέπει να απευθυνθείτε σε ένα Εξουσιοδοτημένο Κατάστημα Σέρβις της SINGER ή να επικοινωνήσετε με το Κέντρο Εξυπηρέτησης Πελατών της SINGER, για επισκευή.
14. Μην αφήνετε ποτέ τη συσκευή χωρίς επίβλεψη εφόσον είναι συνδεδεμένη με το ρεύμα. Αποσυνδέετε την συσκευή από το ρεύμα μετά από κάθε χρήση.
15. Η συσκευή πρέπει να τοποθετείται και να χρησιμοποιείται πάνω σε σταθερές επιφάνειες.
16. Η συσκευή δε θα πρέπει να χρησιμοποιηθεί εάν έχει πέσει ή εάν υπάρχουν εμφανή σημάδια φθοράς. Παρακαλούμε απευθυνθείτε σε ένα Εξουσιοδοτημένο Κατάστημα Σέρβις της SINGER ή επικοινωνήστε με το Κέντρο Εξυπηρέτησης Πελατών της SINGER.
17. Μην αφήνετε το καλώδιο να κρέμεται από γωνίες του

πάγκου ή να αγγίζει ζεστές επιφάνειες.

18. Μην τοποθετείτε τη συσκευή πάνω ή κοντά σε πηγές θερμότητας (παροχή φυσικού αερίου, ηλεκτρικές εστίες και ζεστό φούρνο).

ΣΥΝΤΗΡΗΣΗ & ΕΠΙΣΚΕΥΗ

1. Για συντήρηση ή επισκευή εντός εγγύησης, παρακαλούμε επικοινωνήστε με τα στοιχεία της εταιρίας service που αναφέρονται στο φύλλο εγγύησης που συνοδεύει το προϊόν.
2. Μην λειτουργείτε τη συσκευή με φθαρμένο καλώδιο ή πρίζα, εάν το προϊόν δυσλειτουργεί ή έχει πέσει ή έχει υποστεί βλάβη με οποιονδήποτε τρόπο. Θα πρέπει να απευθυνθείτε σε ένα Εξουσιοδοτημένο Κατάστημα Σέρβις της SINGER ή να επικοινωνήσετε με το Κέντρο Εξυπηρέτησης Πελατών της SINGER. Μην επιχειρήσετε να αποσυναρμολογήσετε οποιοδήποτε εξάρτημα της συσκευής. Αυτό μπορεί να γίνει μόνο από ένα Εξουσιοδοτημένο Κατάστημα Σέρβις της SINGER.
3. Η μη τήρηση αυτών των κανονισμών και υποδείξεων που περιγράφονται στο παρόν εγχειρίδιο απαλλάσσει τη Singer από κάθε ευθύνη σε περίπτωση κακής λειτουργίας ή πρόκλησης βλάβης σε άτομα, ζώα, κλπ.
4. Η κακή χρήση ή παρέμβαση από το χρήστη που δεν επιτρέπονται, ακυρώνουν αυτομάτως την εγγύηση του.

ΜΕΡΗ ΤΗΣ ΣΥΣΚΕΥΗΣ

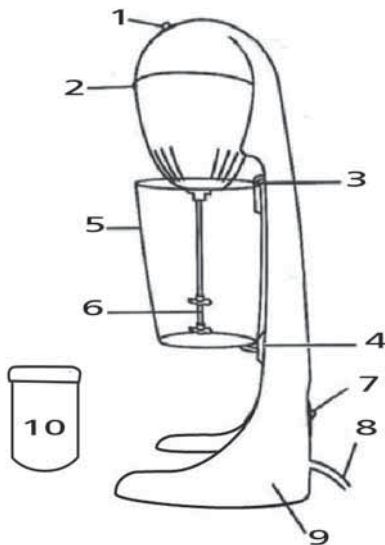

1. Μοχλός διακεκομμένης λειτουργίας
2. Ενδεικτική λυχνία λειτουργίας
3. Υποδοχή στήριξης για κύπελλο
4. Βάση στήριξης για κύπελλο
5. Ανοξείδωτο κύπελλο 500ml
6. Διπλό εξάρτημα ανάμειξης
7. Διακόπτης λειτουργίας & επιλογής ταχύτητας
8. Καλώδιο ρεύματος
9. Βάση
10. Πλαστικό κάλυμμα

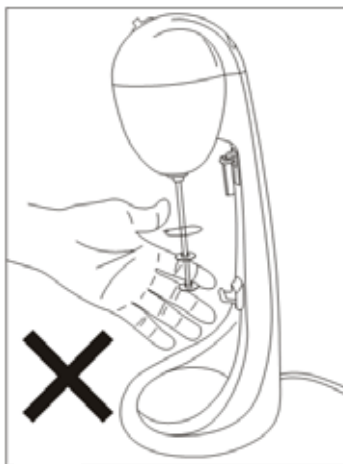

ΠΡΟΕΙΔΟΠΟΙΗΣΗ: Για να αποφύγετε τραυματισμό, μην αγγίζετε το περιστρεφόμενο εξάρτημα ανάμειξης όταν η συσκευή βρίσκεται σε λειτουργία.

ΟΔΗΓΙΕΣ ΛΕΙΤΟΥΡΓΙΑΣ

Πριν από την πρώτη χρήση, πλύνετε το δοχείο ανάμειξης με ζεστό νερό. Ξεπλύνετε και στεγνώστε καλά. Καθαρίστε τον άξονα ανάμειξης με ένα υγρό πανί. Ρίξτε τα συστατικά μέσα στο δοχείο ανάμειξης.

ΠΡΟΕΙΔΟΠΟΙΗΣΗ: Καθώς ο όγκος του μείγματος αυξάνεται κατά την παρασκευή μιλκσέικ, μην γεμίζετε υπερβολικά το δοχείο ανάμειξης. Το μέγιστο επίπεδο πλήρωσης σημειώνεται στην πλευρά του κύπελλου με μια γραμμή.

- Τοποθέτηση του κύπελλου ανάμειξης: Για να το κάνετε αυτό, τοποθετήστε το κύπελλο ανάμειξης κάτω από τον άξονα, σύρετέ το προς τα επάνω κάτω από την υποδοχή στήριξης (3) και σταθεροποιήστε το στη βάση στήριξης (4).
- Βεβαιωθείτε ότι ο διακόπτης λειτουργίας (7) on-off (I-0-II) είναι στη θέση "0" (απενεργοποιημένος) πριν συνδέσετε τη συσκευή στην πρίζα.
- Συνδέστε τη συσκευή στην πρίζα. Η ενδεικτική λυχνία λειτουργίας (2) θα ανάψει.
- Τοποθετήστε το διακόπτη λειτουργίας (7) στο "I". Η συσκευή θα αρχίσει να λειτουργεί. Μετά από μερικά δευτερόλεπτα, μπορείτε να μεταβείτε στην υψηλή ταχύτητα II . Μπορείτε επίσης να χρησιμοποιήσετε τον μοχλό διακεκομμένης λειτουργίας (1).
- Όταν τελειώσετε, ενεργοποιήστε το διακόπτη λειτουργίας (7) on-off (I-0-II) στη θέση "0" (OFF).
- Αποσυνδέστε τη συσκευή.
- Για να αφαιρέσετε το κύπελλο ανάμειξης, απλά πρέπει να σύρετε το δοχείο ανάμειξης από τον άξονα.

ΠΡΟΕΙΔΟΠΟΙΗΣΗ: Η συσκευή λειτουργεί μόνο όταν το κύπελλο ανάμειξης έχει τοποθετηθεί σωστά.

ΧΡΗΣΙΜΕΣ ΣΥΜΒΟΥΛΕΣ

- Πάντοτε βεβαιωθείτε ότι η συσκευή είναι στο διακόπτη λειτουργίας (7) στη θέση "0" (εκτός λειτουργίας) πριν την συνδέσετε στην υποδοχή και πριν αφαιρέσετε το κύπελλο ανάμειξης μετά τη χρήση.
- Εάν χρησιμοποιείται πάγο, χρησιμοποιήστε μόνο θρυμματισμένο, μην χρησιμοποιείτε ποτέ παγάκια.
- Τα μαλακά συστατικά λειτουργούν καλύτερα στη συσκευή.
- Μην χρησιμοποιείτε ζεστά υλικά.
- Για το πιο αφράτο μιλκ σεικ χρησιμοποιήστε καλά παγωμένο γάλα.
- Για να πετύχετε ομοιογενές μείγμα χωρίς κομμάτια φρούτων, συνιστούμε την πολτοποίηση των φρούτων, πριν την προσθήκη τους στο ποτήρι σερβιρίσματος.
- Χρησιμοποιείτε μόνο το κύπελλο ανάμειξης που παρέχεται με τη συσκευή και η συσκευή λειτουργεί μόνο όταν το κύπελλο ανάμειξης έχει τοποθετηθεί σωστά.

ΚΑΘΑΡΙΣΜΟΣ ΚΑΙ ΦΡΟΝΤΙΔΑ

- ΠΟΤΕ μην βυθίζετε την συσκευή στο νερό.
- Το κύπελλο ανάμειξης συνιστάται για χρήση στο πλυντήριο πιάτων. Στεγνώστε όλα τα εξαρτήματα καλά μετά από κάθε πλύση.
- Το σώμα της συσκευής μπορεί να καθαριστεί με ένα καθαρό μαλακό υγρό πανί, μόνο μετά την αποσύνδεση της συσκευής από την πρίζα.



Αποκομιδή Παλαιού Ηλεκτρικού & Ηλεκτρονικού Εξοπλισμού (Ισχύει στην Ευρωπαϊκή Ένωση και άλλες Ευρωπαϊκές χώρες με συστήματα επλεκτικής συλλογής απορριμμάτων).

Το σύμβολο αυτό επάνω στο προϊόν ή στη συσκευασία του σημαίνει ότι το προϊόν δεν πρέπει να πεταχτεί μαζί με τα οικιακά απορρίμματα αλλά πρέπει να παραδοθεί σε ένα κατάλληλο σημείο συλλογής ηλεκτρικού και ηλεκτρονικού υλικού προς ανακύκλωση. Εξασφαλίζοντας τη σωστή αποκομιδή του προϊόντος βοηθάτε στην πρόληψη πιθανών αρνητικών επιπτώσεων στο περιβάλλον και την υγεία. Η ανακύκλωση των υλικών θα βοηθήσει στην εξοικονόμηση φυσικών πόρων. Για περισσότερες πληροφορίες σχετικά με την ανακύκλωση αυτού του προϊόντος, παρακαλούμε επικοινωνήστε με τις υπηρεσίες καθαριότητας του δήμου σας ή το κατάστημα όπου αγοράσατε το προϊόν.

ВАЖНИ ПРАВИЛА ЗА БЕЗОПАСНОСТ

Прочетете внимателно тези инструкции преди първата употреба на уреда, запазете ги за бъдеща употреба.

- 1. Този уред е предназначен само за битови нужди.**
- 2. Миксерът е предназначен за употреба само с течности и не трябва да се използва за употреба с твърди хранителни продукти.**
- 3. Машинката е подходяща за разбъркване на разхладителни напитки, фрапе. Може да бъде използвана и за разбъркване на кафе, коктейли, млечни шейкове и др.**
- 4. Не използвайте уреда с мокри ръце.**
- 5. Уредът не е предназначен за работа продължително време без прекъсване. Има опасност от прегряване на мотора. Когато уредът е в работен режим не трябва да работи повече от 30 секунди.**
- 6. За да се предпазите от токов удар, пожар или друго нараняване, не потапяйте уреда във вода или друга течност.**
- 7. Този уред не е предназначен за ползване от хора (включително деца) с ограничени физически или сетивни възможности, или при липса на опит и познания, ако са оставени без надзор и инструктирани относно използването на уреда от лице, отговорно за тяхната безопасност.**
- 8. Децата трябва да се надзирават да не си играят с уреда.**
- 9. Включете щепсела в контакта, след проверка,**

- че напрежението е същото, както е посочено в техническите данни и техническа табелка на уреда.
10. Никога не дърпайте кабела за да извадите от контакта - хванете внимателно щепсела, и тогава извадете от контакта.
 11. Когато не се използва уреда изключвайте от контакта, преди слагане и премахване на части и преди почистване.
 12. Избягвайте контакт с движещите се части на уреда.
 13. Не използвайте машинката, ако кабела или щепсела са повредени! Ако е падала и има установена повреда. Занесете я в оторизирания сервиз на SINGER!
 14. Никога не оставяйте уреда без наблюдение, ако е свързан към електрическата мрежа.
 15. Уреда трябва да се използва и поставя на стабилна повърхност.
 16. Уредът не трябва да се използва, ако е бил изпускан или ако има някакви видими признаци на повреда. В такъв случай, трябва да се свържете с оторизирания сервиз на SINGER.
 17. Не позволявайте захранващият кабел на виси от ръба на масата или да се допира до горещи повърхности.
 18. Непоставяйте уреда в близост до газ, електрическа горелка или загрята фурна.

СЕРВИЗ & ПОПРАВКА

1. За обслужване или ремонт в гаранция, моля свържете се с оторизиран сервиз на SINGER, който е упоменат в гаранционната карта, която придружава продукта.
2. Не използвайте никога уреда, ако кабелът или щепсела са повредени, ако не работи нормално или е показал друга повреда. Не се опитвайте да разглобявате някоя част от уреда. Това трябва да се извършва само в оторизиран сервиз на SINGER.
3. Неспазването на тези инструкции освобождават SINGER от всяка отговорност за причинени щети и травми върху хора и животни.
4. В случай на манипулиране, ремонт или всяка модификация на уреда, направена от неквалифицирани лица или в случай на неправилна употреба, гаранцията ще бъде автоматично анулирана.

ЧАСТИ НА УРЕДА

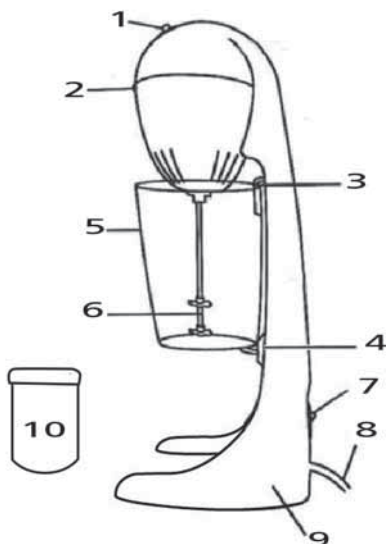

1. Пулс Превключвател
2. Светлинен индикатор за захранване
3. Държач за чаша
4. Основен държач
5. Чаша от неръждаема стомана 500мл
6. Бъркалка за двойно смесване
7. Превключвател за включване / изключване и селектор за скорост
8. Захранващ кабел
9. Основа
10. Пластмасова подложка

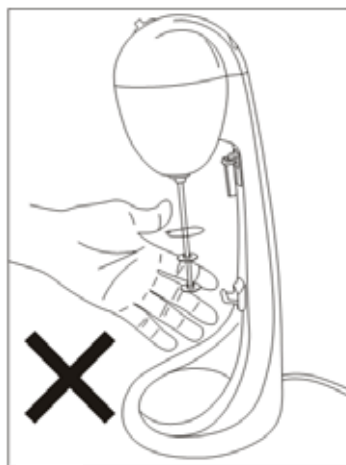

ПРЕДУПРЕЖДЕНИЕ: За да избегнете нараняване, моля, не докосвайте бъркалката, когато миксерът за напитки е в действие.

ИНСТРУКЦИИ ЗА УПОТРЕБА

Преди първа употреба измийте чашата с топла сапунена вода. Изплакнете и изсушете добре. Почистете смесителния вал с влажна кърпа. Изсипете съставките в чашата за смесване.

ПРЕДУПРЕЖДЕНИЕ: Тъй като обемът на сместа се увеличава при приготвяне на млечни шейкове, не препълвайте смесителната чаша, максималното ниво на пълнене е отбелязано отстрани на чашата с линията.

- Поставяне на смесителната чашка: За да направите това, поставете чашата за смесване под шпиндела, като я плъзнете нагоре под горния държач за чаша (3) и я натиснете върху долния държач за чаши (4).
- Уверете се, че превключвателят за включване / изключване (I-0-II) е в положение "0" (изключено), преди да включите уреда в контакта.
- Включете уреда. Индикаторът за захранване (2) ще се включи.
- Поставете превключвателя (7) в положение "I". Уредът ще започне да работи. След няколко секунди можете да превключите на висока скорост II. Можете да използвате и пулсовия превключвател (1).
- Когато приключите, включете превключвателя за включване (7) (I-0-II) в положение "0" (OFF).
- Изключете уреда от контакта.
- За да извадите чашата за смесване, трябва само да плъзнете смесителната чашка от шпиндела.

ПРЕДУПРЕЖДЕНИЕ: Уредът ще работи само когато купата за смесване е поставена правилно.

ПОЛЕЗНИ СЪВЕТИ

- Винаги се уверявайте, че уредът е в положение "0" (изключено), преди да го включите в гнездото и преди да извадите миксираните продукти след употреба.
- Ако се използва лед, използвайте само натрошен лед, никога не използвайте кубчета лед.
- Меките съставки работят най-добре в уреда.
- Не използвайте горещи съставки.

- За по-пенливо мляко използвайте добре охладено мляко.
- За напълно разбиване на парчета плод, препоръчваме да разбиеете с блендер плода, преди да го добавите, към чашата за смесване.
- Използвайте само чашата за смесване, предоставена с уреда, и работете само когато купата за смесване е поставена правилно.

ПОЧИСТВАНЕ И ПОДДРЪЖКА

- Никога не потапяйте захранващия кабел във вода.
- Смесителната чаша е безопасна за съдомиялна машина. След всяко измиване внимателно изсушете всички аксесоари.
- Тялото на уреда може да се почисти с помощта на мека, влажна кърпа, само след като уредът е изключен.



Във връзка със стари електрически и електронни уреди (приложимо в Европейския съюз и други европейски страни с разделно събиране на отпадъци)

Този знак, намиращ се върху уреда или опаковката му, означава, че този продукт не трябва да бъде изхвърлен заедно с обикновените битови отпадъци, а трябва да бъде предаден в предназначения за тази цел пункт за рециклиране. Правилното рециклиране помага за опазването на околната среда. За повече информация във връзка с рециклирането на продукта се обърнете към съответните служби във Вашето Кметство или Община.

SINGER®

SSM S.A.

6 KIFISSOU STR., 122 42 EGALEO, ATHENS, GREECE

T: +30 210 5386400, +30 210 5138141

SSM A.E.

ΚΗΦΙΣΟΥ 6, 122 42 ΑΙΓΑΛΕΩ, ΑΘΗΝΑ

T: 210 5386400, 210 5138141

VELANIS APPLIANCES A.E.

ΣΕΡΒΙΣ & ΑΝΤΑΛΛΑΚΤΙΚΑ

ΔΥΡΡΑΧΙΟΥ 62, 104 43 ΣΕΠΟΛΙΑ

T: 210 5135874, 210 5139517

“СИНГЕР АПЛАЙАНСЕС БЪЛГАРИЯ” ООД

ЕИК 203032592

ГР. СОФИЯ 1407, БУЛ. „ЧЕРНИ ВРЪХ“ 80-82, ЕТ. 3, АП. 14

ТЕЛ. 02 962 04 44 ФАКС 02 868 34 93

www.singer.gr
www.singer.bg